

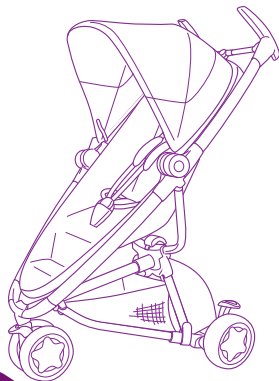

Instructions for use
& Warranty



zapp^{xtra}

Use _____ 7

Safety, warranty, general information _____ 28

Notice d'utilisation _____ 7

Sécurité, garantie, informations générales _____ 31

Gebrauch _____ 7

Sicherheit, Garantie, allgemeine Informationen _____ 34

Gebruik _____ 7

Veiligheid, garantie, algemene informatie _____ 37

Uso _____ 7

Seguridad, garantía, información general _____ 40

Uso _____ 7

Sicurezza, garanzia, informazioni generali _____ 43

Utilização _____ 7

Segurança, garantia, informações gerais _____ 46

사용 _____ 7

안전, 보증, 일반 정보 _____ 49

Użytkowanie _____ 7

Bezpieczeństwo, gwarancja, informacje ogólne _____ 52

Χρήση _____ 7

Ασφάλεια, εγγύηση, γενικές πληροφορίες _____ 55

Использование _____ 7

Безопасность, гарантия, общие информации _____ 58

Používání _____ 7

Bezpečnostní, záruční a obecné informace _____ 61

EN

FR

DE

NL

ES

IT

PT

KO

PL

EL

RU

CS

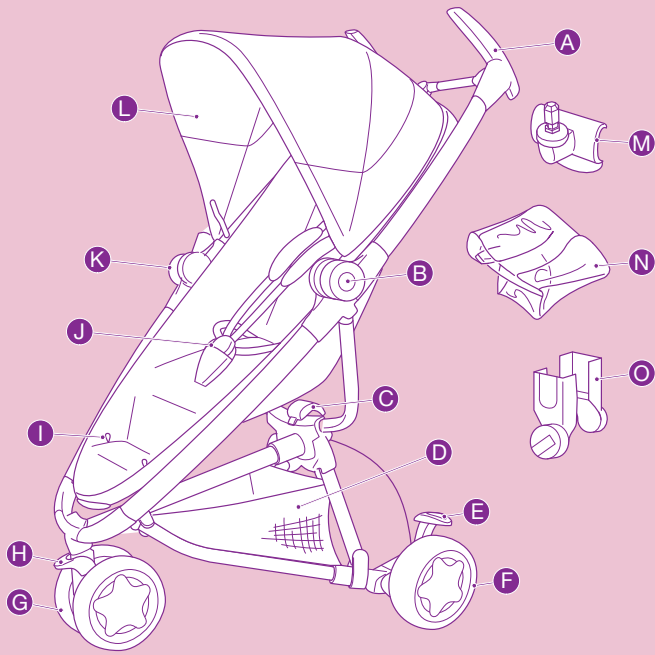

Use

Unfolding	8
Folding	9
Harness	10
Seat	12
Wheels	13
Canopy	15
Footrest	15
Raincover	16
Parasol clip	17
Shopping basket	18
Adapters	19
Fabric	20
Dimensions	25
Accessories	26

Utilisation

Déplier	8
Plier	9
Harnais	10
Assise	12
Roues	13
Canopy	15
Repose-pieds	15
Habillage pluie	16
Clip ombrelle	17
Panier	18
Adaptateurs	19
Housse	20
Dimensions	25
Accessoires	26

Gebrauch

Aufklappen	8
Zusammenlegen	9
Gurtsystem	10
Sitz	12
Räder	13
Verdeck	15
Fußstütze	15
Regenverdeck	16
Sonnenschirm clip	17
Einkaufskorb	18
Adapter	19
Stoffbezug	20
Abmessungen	25
Zubehör	26

Gebruik

Uitvouwen	8
Invouwen	9
Harnasgordel	10
Zitje	12
Wielen	13
Kap	15
Voetensteun	15
Regenhoes	16
Parasolclip	17
Boodschappenmand	18
Adapters	19
Bekleding	20
Afmetingen	25
Accessoires	26

- A. Handle bar
- B. Release button
- C. Release pedal
- D. Shopping basket
- E. Parking brake
- F. Rear wheel
- G. Front wheel
- H. Swivel wheel lock
- I. Footrest handles
- J. Safety harness
- K. Adapter attachment
- L. Sun canopy
- M. Parasol clip
- N. Raincover
- O. Adapters

- A. Guidon
- B. Bouton de déverrouillage
- C. Pédale de déverrouillage
- D. Panier
- E. Frein de stationnement
- F. Roue arrière
- G. Roue avant
- H. Blocage de la roue pivotante
- I. Poignées du repose-pieds
- J. Harnais de sécurité
- K. Fixation de l'adaptateur
- L. Canopy
- M. Clip ombrelle
- N. Habillage pluie
- O. Adaptateurs

- A. Schieber
- B. Entriegelungstaste
- C. Entriegelungspedal
- D. Einkaufskorb
- E. Bremse
- F. Hinterrad
- G. Vorderrad
- H. Schwenkdarreterierung
- I. Lasche zum Verstellen der Fußstütze
- J. Sicherheitsgurt
- K. Adapterbefestigung
- L. Sonnenverdeck
- M. Sonnenschirm clip
- N. Regenverdeck
- O. Adapter

- A. Duwer
- B. Ontgrendelknop
- C. Ontgrendelpedaal
- D. Boodschappenmand
- E. Parkeerrem
- F. Achterwiel
- G. Voorwiel
- H. Zwenkblockering
- I. Voetensteun
- J. Veiligheidsharnas
- K. Adapterbevestiging
- L. Zonnekap
- M. Parasolclip
- N. Regenhoes
- O. Adapters

Uso

Apertura	8
Cierre	9
Arnés	10
Hamaca	12
Ruedas	13
Capota	15
Reposapiés	15
Burbuja impermeable	16
Clip de sombrilla	17
Cestilla	18
Adaptadores	19
Vestidura	20
Dimensiones	25
Accesorios	26

Uso

Apertura	8
Chiusura	9
Cinture di sicurezza	10
Seduta	12
Ruote	13
Capottina	15
Poggiapiedi	15
Parapioggia	16
Clip per ombrellino	17
Cestello	18
Adattatori	19
Rivestimento	20
Dimensioni	25
Accessori	26

Utilização

Abrir	8
Fechar	9
Arnês	10
Assento	12
Rodas	13
Capota de sol	15
Apoio de pés	15
Cobertura para chuva	16
Grampo de fixação da sombrinha	17
Cesto de compras	18
Adaptadores	19
Forro	20
Dimensões	25
Acessórios	26

사용

유모차 퍼기	8
유모차 접기	9
안전벨트	10
시트	12
바퀴	13
캐노피	15
풋레스트	15
레인커버	16
파라솔 클립	17
쇼핑바스켓	18
어댑터	19
패브릭	20
치수	25
부속품	26

- A. Manillar
- B. Botón de desbloqueo
- C. Pedal de desbloqueo
- D. Cestilla
- E. Freno de estacionamiento
- F. Rueda trasera
- G. Rueda delantera
- H. Bloqueo de las ruedas pivotantes
- I. Reposapiés
- J. Arnés de seguridad
- K. Kit adaptador
- L. Capota
- M. Clip de sombrilla
- N. Burbuja impermeable
- O. Adaptadores

- A. Maniglie
- B. Pulsante di sblocco
- C. Meccanismo di sblocco
- D. Cestello
- E. Freno parking
- F. Ruota posteriore
- G. Ruota piroettante
- H. Blocco ruota piroettante
- I. Maniglie del poggiapiedi
- J. Cintura di sicurezza
- K. Pulsante di sblocco
- L. Capottina
- M. Clip per ombrellino
- N. Parapioggia
- O. Adattatori

- A. Punho
- B. Botão de desengate
- C. Mecanismo de fecho
- D. Cesto de compras
- E. Patilha de desbloqueo
- F. Roda traseira
- G. Roda dianteira
- H. Bloqueio das rodas giratórias frontais
- I. Apoio de pés
- J. Arnês
- K. Fixação do adaptador
- L. Capota de sol
- M. Grampo de fixação da sombrinha
- N. Cobertura para chuva
- O. Adaptadores

- A. 핸들바
- B. 릴리즈 버튼
- C. 릴리즈 페달
- D. 쇼핑바스켓
- E. 주차 브레이크
- F. 리어휠
- G. 프론트휠
- H. 프론트휠 회전 잠금 장치
- I. 발판 핸들
- J. 안전벨트
- K. 어댑터 장착파트
- L. 썬캐노피
- M. 파라솔 클립
- N. 레인커버
- O. 어댑터

Użytkowanie

Rozkładanie	8
Składanie	9
Uprząż	10
Siedzisko	12
Koła	13
Daszek	15
Podnózek	15
Oslona przeciwdeszczowa	16
Uchwyt parasola	17
Koszyk na zakupy	18
Łączniki	19
Tapicerka	20
Wymiary i wagi	25
Akcesoria	26

Χρήση

Χρήση	8
Ανοιγμα	9
Κλείσιμο	10
Ζώνες δεσίματος	12
Ρόδες	13
Κουκούλα	15
Υφασμα	15
Αδιάβροχο	16
Κλιπ ομπρέλας ήλιου	17
Καλάθι	18
Προσαρμογείς	19
Υφασμα	20
Διαστάσεις	25
Αξεσουάρ	26

Použití

Раскладывание	8
Складывание	9
Фиксирующие ремни	10
Сиденье	12
Колеса	13
Крыша	15
Подставка для ног	15
Дождевик	16
Зажим зонтика	17
Корзина	18
Адаптеры	19
Матерчатое	20
Разме ры	25
Аксессуары	26

Použití

Rozkládání	8
Skládání	9
Pásky	10
Sedadlo	12
Kola	13
Stříška	15
Opěrka nohou	15
Pláštěnka	16
Držák na slunečníc	17
Košik	18
Adaptéry	19
Konstrukce	20
Rozměry	25
Příslušenství	26

- A. Rączka
- B. Przycisk do składania
- C. Pedal do składania
- D. Koszyk na zakupy
- E. Hamulec do parkowania
- F. Tylne koło
- G. Przednie koło
- H. Blokada obrotowego koła
- I. Podnózek
- J. Miejsce mocowania adapterów
- K. Daszek przeciwsłoneczny
- L. Daszek
- M. Uchwyt parasola
- N. Oslona przeciwdeszczowa
- O. Adaptory do fotelika

- A. Λαβή
- B. Κουμπί απασφάλισής
- C. Πεντάλ απασφάλισής
- D. Καλάθι για ψώνια
- E. Φρένο ακινητοποίησης
- F. Πίσω ρόδα
- G. Μπροστινή ρόδα
- H. Ασφάλεια περιστερεφόμενης ρόδας
- I. Λαβές υποστήριγματος ποδιών
- J. Μηχανισμός προσαρμογείας
- K. Ίντα για τον ήλιο
- L. Κουκούλα
- M. Κλιπ ομπρέλας ήλιου
- N. Αδιάβροχο
- O. Προσαρμογείς

- A. Ручка
- B. Спусксовая кнопка
- C. Спусксовая педаль
- D. Корзина для покупок
- E. Тормоз для парковки
- F. Заднее колесо
- G. Переднее колесо
- H. Блокировка вращающегося колеса
- I. Ручки подставки для ног
- J. Фиксирование адаптеров
- K. Капюшон от солнца
- L. Крыша
- M. Зажим зонтика
- N. Дождевик
- O. Адаптеры

- A. Rukojeť
- B. Tlačítko pro uvolnění
- C. Pedál pro uvolnění
- D. Nákupní košík
- E. Parkovací brzda
- F. Zadní kolo
- G. Přední kolo
- H. Zarážka otočného kolečka
- I. Úchytky pro nožní podpěry
- J. Nástavec adaptéru
- K. Sluneční stříška
- L. Stříška
- M. Držák na slunečníc
- N. Pláštěnka
- O. Adaptéry

Pushchair / Unfolding
Poussette / Déplier
Sportwagen / Aufklappen
Wandelwagen / Uitvouwen

Cochecito de paseo / Apertura
Passaggio / Apertura
Carrinho de passeio / Abrir
접이식 유모차 / 유모차 펴기

Wózek spacerowy / Rozkładanie
Καρότσι / Ανοίγμα
Проголочная коляска / Раскладывание
Носбрек / Rozkládání

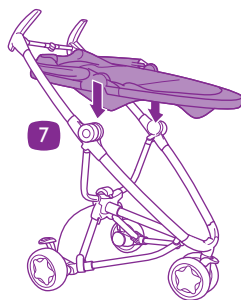
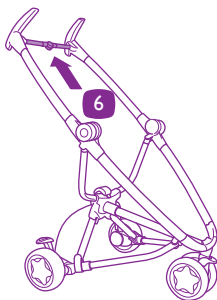
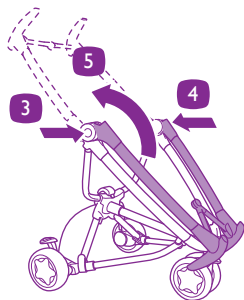
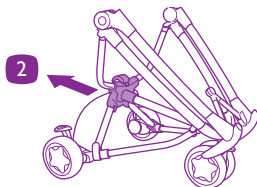
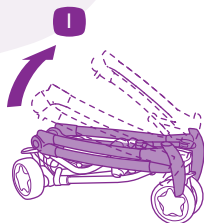

Pushchair / Folding

Poussette / Plier

Sportwagen / Zusammenlegen

Wandelwagen / Invouwen

Cochecito de paseo / Cierre

Passettino / Chiusura

Carrinho de passeio / Fechar

접이식 유모차 / 유모차 접기

Wózek spacerowy / Składanie

Καρότσι / Κλείσιμο

Проголочная коляска /Складывание

Нодѳрек / Skládání

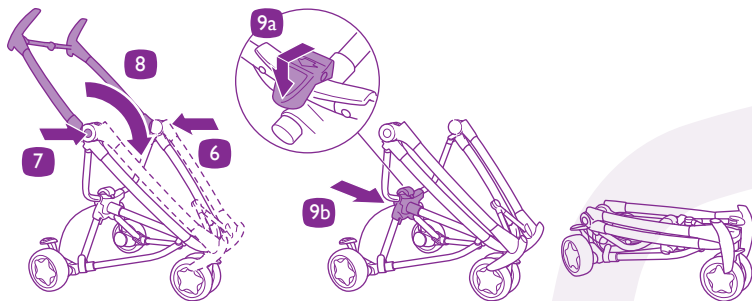
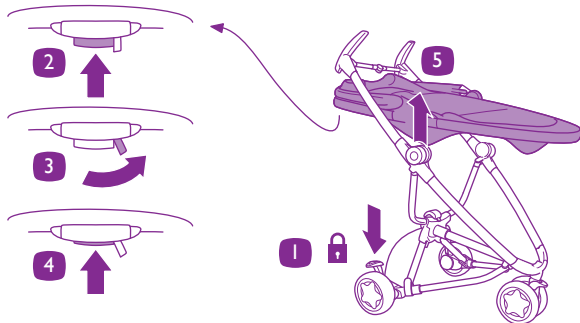

Harness / Closing - Opening

Harnals / Fermer - Ouvrir

Gurtsystem / Schließen - Öffnen

Harnasgordel / Sluiten - Openen

Arnés / Cerrar - Abrir

Cinture di sicurezza / Chiudere - Aprire

Arnés / Fechar - Abrir

점이식 유모차 / 닫기 - 열기

Uprząż / Zamykanie - Otwieranie

Ζώνες δεσμίματος / Ασφάλιση - Απασφάλιση

Фиксирующие ремни / Закрывание - Открывание

Pásy / Zavírání - Otevírání

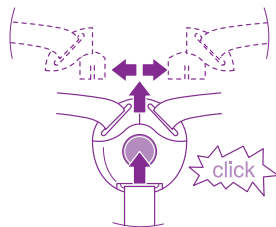
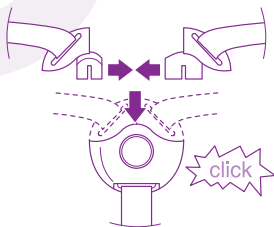

Length
Longueur
Länge
Lengte

Longitud
Lunghezza
Comprimento
길이

Długość
Μήκος
Длина
Délka

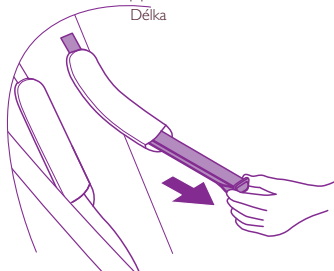
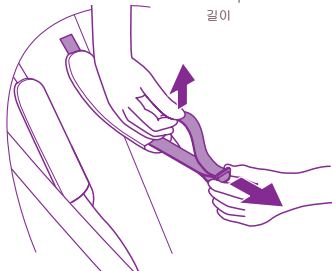

Harness / Height
Harnais / Hauteur
Curtsystem / Höhe
Harnasgordel / Hoogte

Arnés / Altura
Cinture di sicurezza / Altezza
Arnés / Altura
점이식 유모차 / 높이

Uprząż / Wysokość
Ζώνες δεσμίματος / Ύψος
Фиксирующие ремни / Высота
Рэсць / Вы́ска

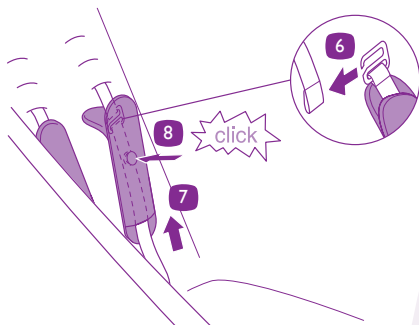
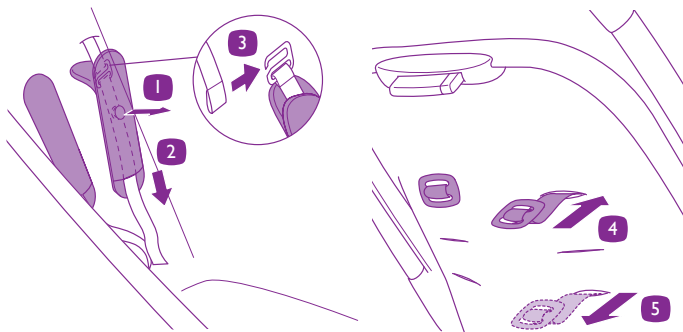

Seat / Rearward / forward facing

Sitze / Dos route / Face route

Sitz / rückwärts / vorwärts gerichtet

Zitje / Achterstevoren / voorwaarts gericht

Hamaca / Hacia atrás / Hacia adelante

Seduta / Fronte mamma/ Fronte strada

Assento / Face estrada / Face Pais

시트 / 아기의 등쪽 및 배쪽과 맞닿는 부위

Siedzisko / Tyłem.../ Przodem

do kierunku jazdy

Κάθισμα / Στραμμένο προς τα πίσω /

Στραμμένο προς τα εμπρός

Сиденье / Направленное назад /

Направленное вперед

Sedadito / Umístění proti směru jízdy /

Umístění po směru jízdy

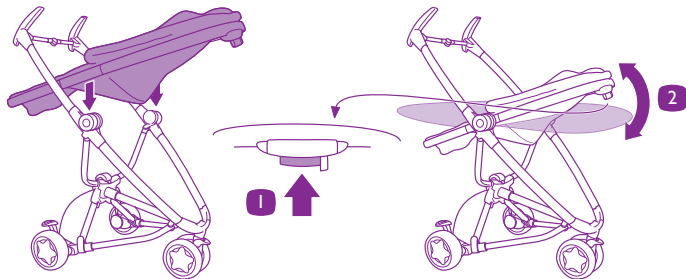
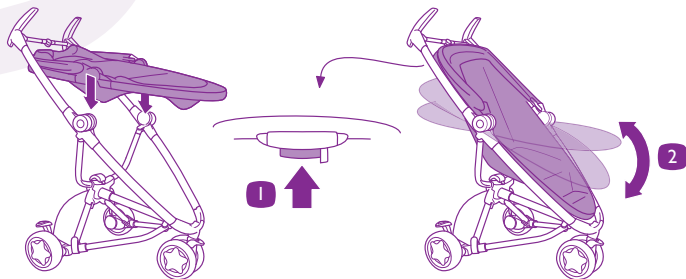

Wheels / Brake

Roues / Frein

Räder / Bremse

Wheels / Rem

Ruedas / Freno

Ruote / Freno

Rodas / Travão

바퀴 / 브레이크

Κοία / Ηαμυλεε

Ρόδες / Φρένο

Κολεεα / Τορμος

Ηολα / Βρζδα

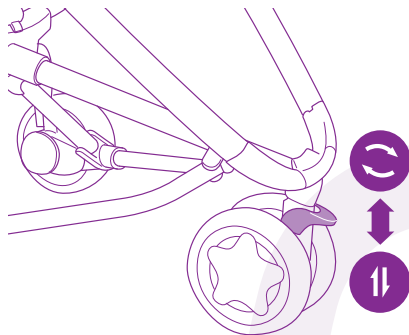
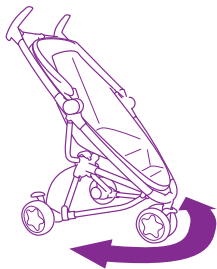
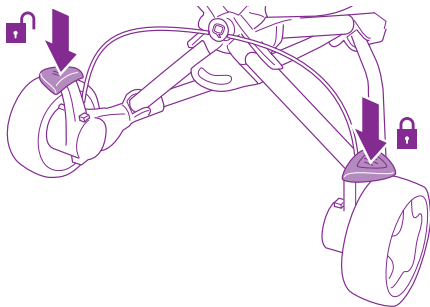
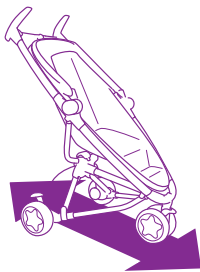

Wheels / Removing
Roues / Retirer
Räder / Entfernen
Wielren / Verwijderen

Ruedas / Desmontaje
Ruote / Rimuovere
Rodas / Remover
바퀴 / 제거

Kola / Zdejmowanie
Ρόδες / Αφαίρεση
Колеса / Снятие
Kola / Sejmutf

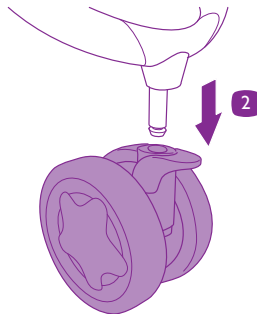
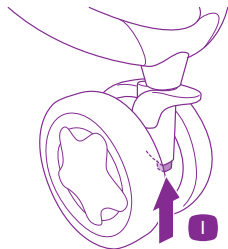
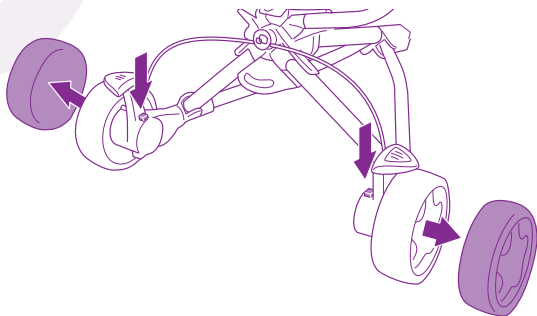

Canopy / Use

Canopy / Installation et dépliage

Verdeck / Gebrauch

Hap / Gebruik

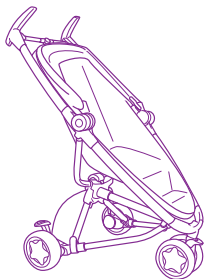

Capota / Instalación y uso

Capottina / Uso

Capota de sol / Utilização

캐노피 / 사용

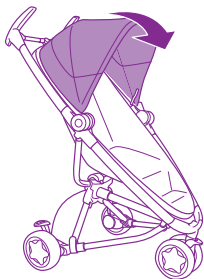

Daszek / Użytkowanie

Κουκούλα / Χρήση

Крыша / Использование

stříška / Používání

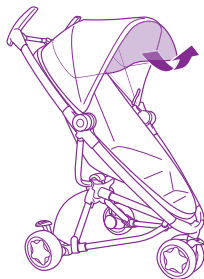

Footrest / Use

Repose-pleds / Utilisation

Fußstütze / Gebrauch

Voetensteun / Gebruik

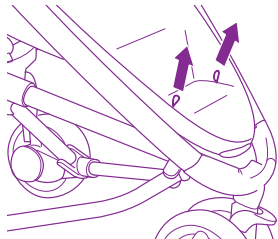

Reposaplés / Instalación y uso

Πογγοπέδι / Uso

Apoio de pés / Utilização

풋리스트 / 사용

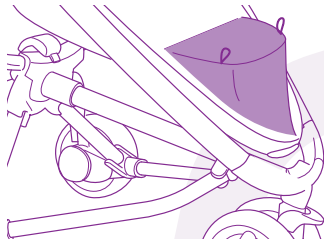

Podnožek / Użytkowanie

Υφασμα / Χρήση

Подставка для ног / Использование

Opěrka nohou / Používání

Raincover / Use
Habillage pluie / Utilisation
Regenverdeck / Gebrauch
Regenhoes / Gebruik

Burbuja de lluvia / Uso
Paraploggia / Uso
Cobertura para chuva / Utilização
레인커버 / 사용

Oslona przeciwdeszczowa / Użytkowanie
Αδιάβροχο / Χρήση
Дождевик / Использование
Pláštěnka / Používání

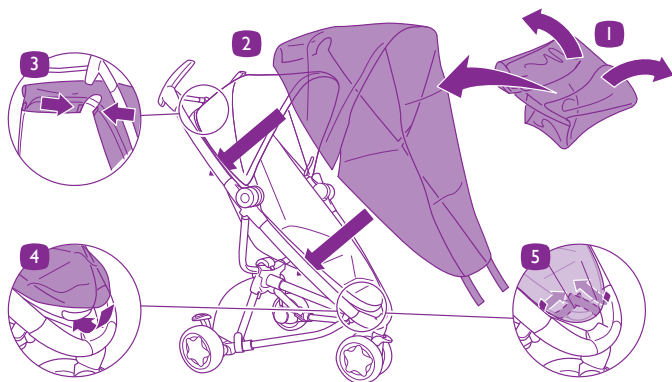

Parasol clip / Use
Clip ombrelle / Utilisation
Sonnenschirm / Gebrauch
Parasolclip / Gebruik

Clip de sombrilla / Uso
Clip per ombrellino / Uso
Grampo de fixação da sombrinha / Utilização
파라솔 클립 / 사용

Uchwyt parasola / Użytkowanie
Κλιπ ομπρέλας ήλιου / Χρήση
Зажим зонтика / Использование
Držák na stuneplň / Používání

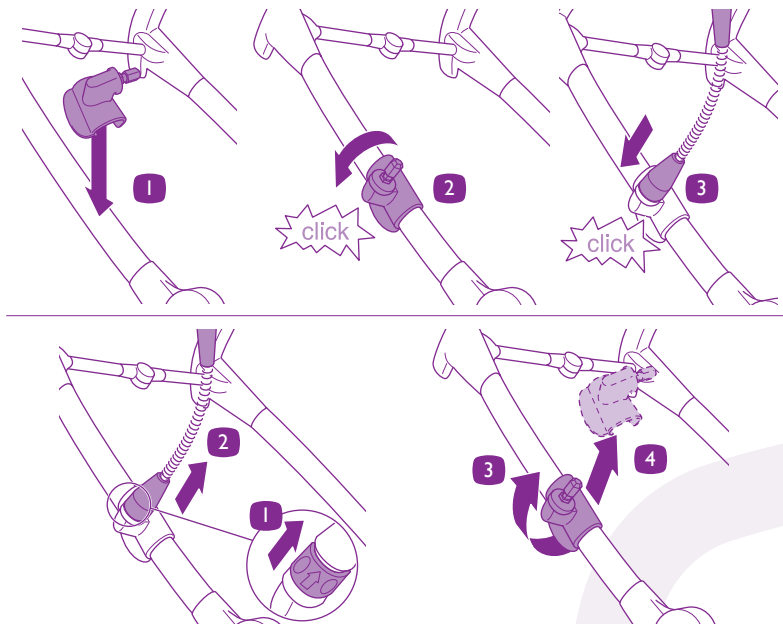

Shopping basket / Use
Panier / Utilisation
Einkaufskorb / Gebrauch
Boodschappenmand / Gebruik

Cestilla / Uso
Cestello / Uso
Cesto de compras / Utilização
쇼핑바스켓 / 사용

Koszyk na zakupy / Użytkowanie
Καλάθι / Χρήση
Корзина / Использование
Košik / Používání

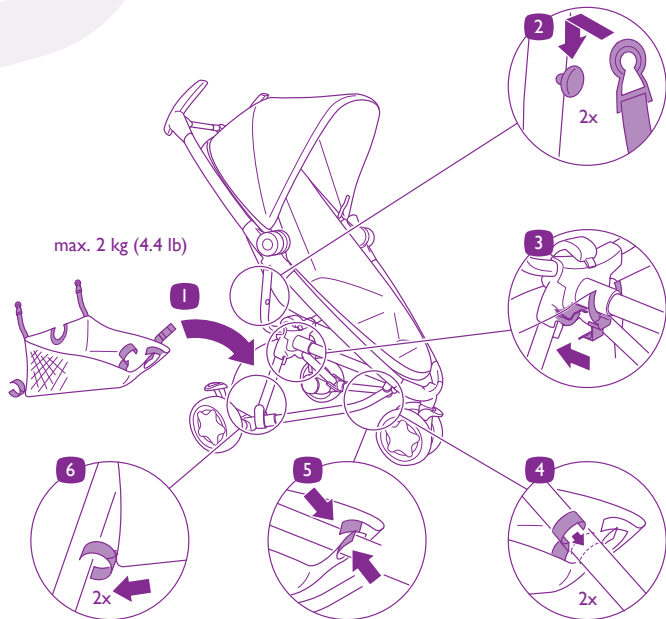

Adapters / Use

Adaptateurs Giro+ / Utilisation

Adapter / Gebrauch

Adapters / Gebruik

Adaptadores / Uso

Adattatori / Uso

Adaptadores / Utilização

어댑터 / 사용

Łączniki / Użytkowanie

Προσαρμογείς / Χρήση

Адаптеры / Использование

Adaptéry / Používání

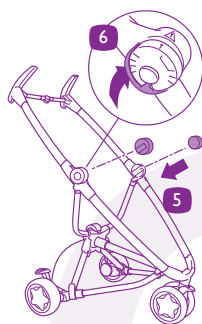
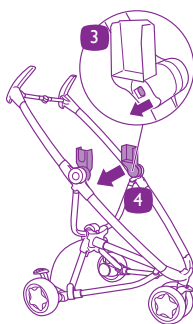
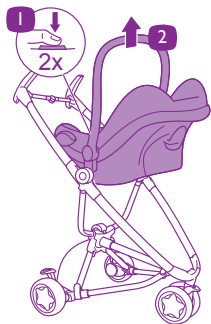
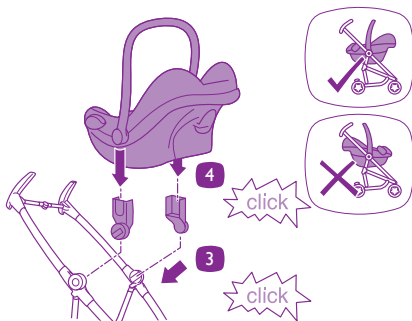
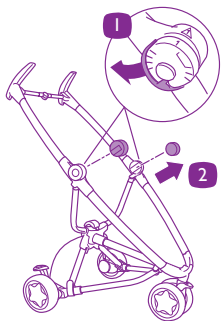

Fabric / Remove
Housse / Retrait
Stoffbezug / Entfernen
Bekleding / Verwijderen

Vestidura / Desmontaje
Rivestimento / Rimuovere
Forro / Remover
패브릭 / 제거

Tapicerka / Zdejmowanie
Υφασμα / Αφαίρεση
Матерчатое / Снятие
Konstrukce / Sejmuti

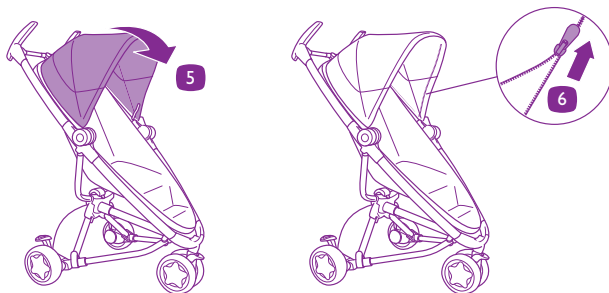
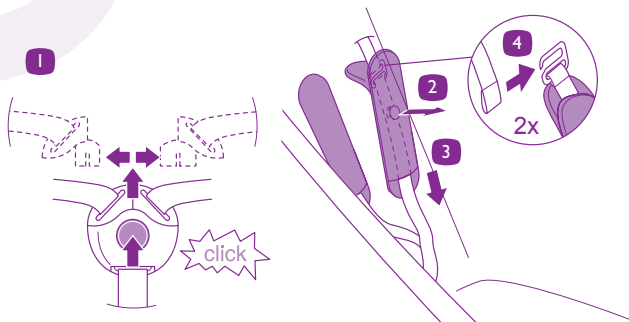

Fabric / Remove

Housse / Retrait

Stoffbezug / Entfernen

Bekleding / Verwijderen

Vestidura / Desmontaje

Rivestimento / Rimuovere

Forro / Remover

패브릭 / 제거

Tapicerka / Zdejmovanie

Υφασμα / Αφαίρεση

Матерчатое / Снятие

Конструкция / Sejmucie

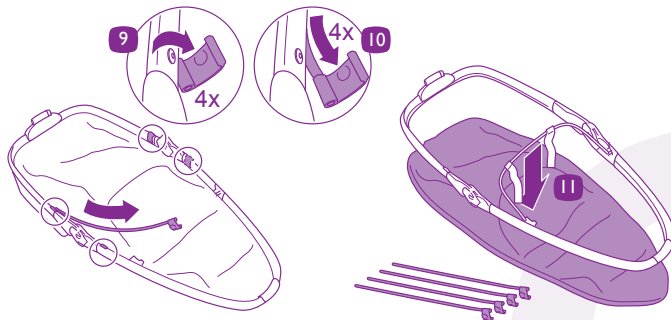
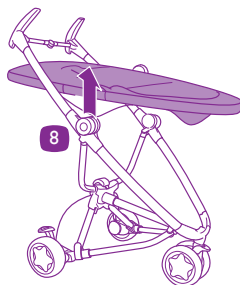
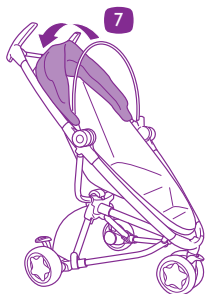

Fabric / To fit

Housse / Installer

Stoffbezug / Befestigen

Bekleding / Plaatsen

Vestidura / Montaje

Rivestimento / Installazione

Forro / Colocar

패브릭 / 장소

Topicerka / Zakladanie

Υφασμα / Τοποθέτηση

Матерчатое / Установка

Konstrukce / Namontování

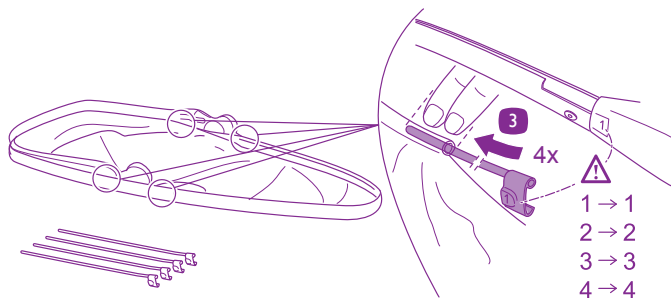
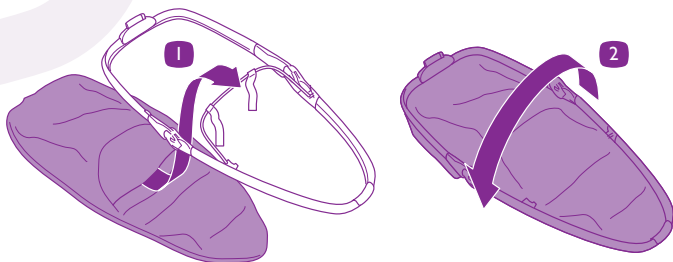

Fabric / To fit

Housse / Installer

Stoffbezug / Befestigen

Bekleding / Plaatsen

Vestidura / Montaje

Rivestimento / Installazione

Forro / Colocar

패브릭 / 장소

Ταβίερτα / Zakładanie

Υφασμα / Τοποθέτηση

Ματεριχατοε / Установка

Konstrukce / Namontování

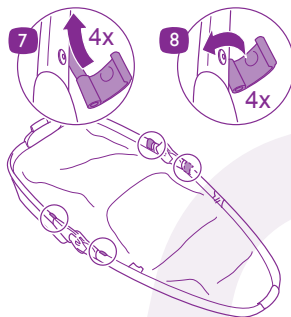
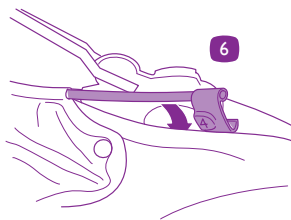
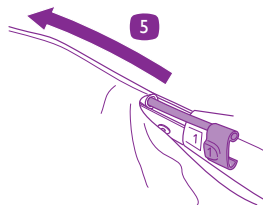
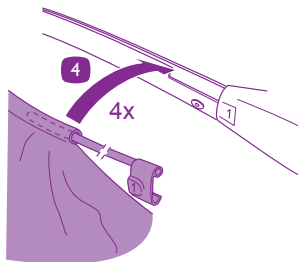

Fabric / To fit

Housse / Installer

Stoffbezug / Befestigen

Bekleding / Plaatsen

Vestidura / Montaje

Rivestimento / Installazione

Forno / Colocar

패브릭 / 장소

Topicerka / Zakladanie

Υφασμα / Τοποθέτηση

Матерчатое / Установка

Konstrukce / Namontování

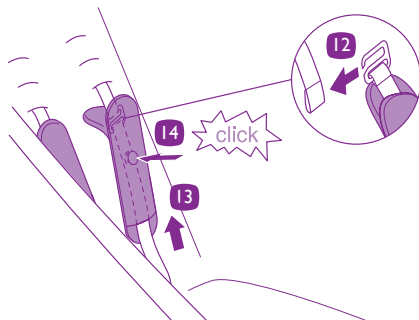
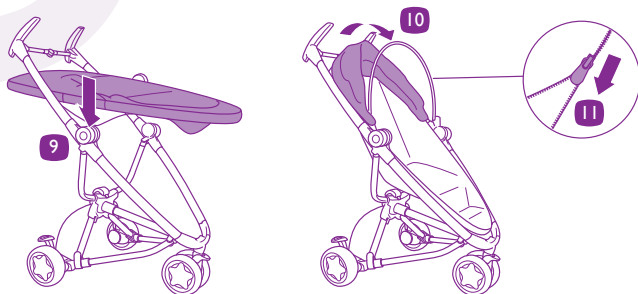

Dimensions / Weight
Dimensions / Poids
Abmessungen / Gewicht
Afmetingen / Gewicht

Dimensiones / Peso
Dimensioni / Peso
Dimensões / Peso
치수 / 무게

Μετρήσεις / Βάρος
Διαστάσεις / Βάρος
Размеры / вес
Rozměry / Váha

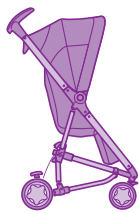

8,7 kg

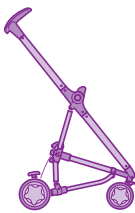

6,3 kg

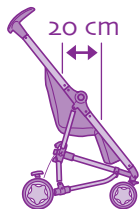
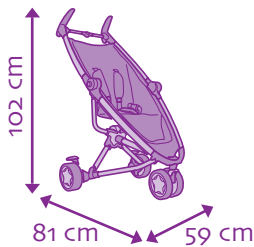

20 cm

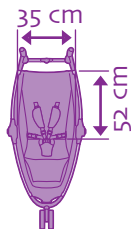

35 cm

52 cm

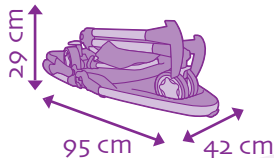

29 cm

95 cm

42 cm

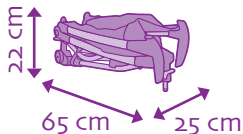

22 cm

65 cm

25 cm

Accessoires / Exclusive (Optional)

Accessoires / Exclusifs

Zubehör / Exclusiv

Accessoires / Exclusief

Accesorios / Exclusivo

Accessori / Venduti separatamente

Accessórios / Não incluso

부속품 / 옵션

Aksesoria / Specjalne

Αξεσουάρ / Αποκλειστικά

Аксесуары / Исключительно

Příslušenství / Samostatný doplněk

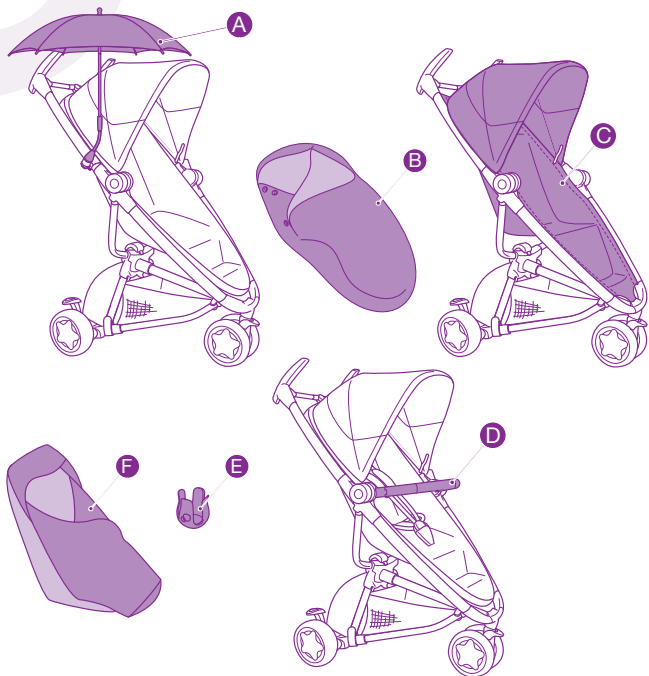

Accessories / Exclusive (Optional)

Accessoires / Exclusifs

Zubehör / Exclusiv

Accessoires / Exclusief

EN

- A. Parasol
- B. Footmuff
- C. Zapp seat accessory
- D. Bumperbar
- E. Cup holder
- F. From birth inlay

FR

- A. Ombrelle
- B. Chancelière
- C. Accessoires du siège Zapp
- D. Arceau de protection
- E. Porte-gobelet
- F. Incrustation du nouveau-né

DE

- A. Sonnenschirm
- B. Fußsack
- C. Zapp Sitzzeinhang
- D. Sicherheitsbügel
- E. Becherhalter
- F. Neugeborenen-Einlage

NL

- A. Parasol
- B. Voetenzak
- C. Zapp bekleding
- D. Beschermbeugel
- E. bekerhouder
- F. Pasgeborene inleg

Accessorios / Exclusivo

Accessori / Venduti separatamente

Accessórios /Não incluso

부속품 / 옵션

ES

- A. Sombrilla
- B. Saco cubrepies
- C. Accesorios de la silla de paseo Zapp
- D. Apoyabrazos
- E. Portavasos
- F. Carátula del recién nacido

IT

- A. Ombrellino
- B. Sacco imbottito
- C. Accessorio seduta Zapp
- D. Salvabimbo
- E. Porta-biberon
- F. Inlay neonato

PT

- A. Sombrinha
- B. Saco térmico
- C. Acessórios da cadeira Zapp
- D. Barra de segurança
- E. Porta-copos
- F. Inserir para recém-nascidos

KO

- A. 파라솔
- B. 풋머프
- C. Zapp 액세서리
- D. 세이프티바
- E. 컵 홀더
- F. 신생아를 위해 삽입

Aksesoria / Specjalne

Αξεσουάρ / Αποκλειστικά

Аksesуары / Исключительно

Prilúsenstuf / Samostatný doplněk

PL

- A. Parasol
- B. Spiworek
- C. Akcesorium siedzisko Zapp
- D. Pałak bezpieczeństwa
- E. Uchwyt na kubek
- F. Wkładka dla noworodka

EL

- A. Ομπρέλα ήλιου
- B. Πλοδόσακος
- C. Αξεσουάρ καθίσματος Zapp
- D. Ράβδος ασφαλείας
- E. Θήκη Ποτηριού
- F. Εισάγετε για νεογέννητα

RU

- A. Зонтик
- B. Муфта для ног
- C. Zapp место аксессуаров
- D. Защитная дуга
- E. Кубок держатель
- F. Новорожденных вставки

CS

- A. Slunečník
- B. Fusak
- C. Příslušenství sedadla Zapp
- D. Bezpečnostní madlo
- E. Držák na láhev
- F. Novorozence vložka

Safety and Maintenance

IMPORTANT KEEP THESE INSTRUCTIONS FOR FUTURE REFERENCE.

WARNING

- Never leave your child unattended.
- Ensure that all the locking devices are engaged before use.
- To avoid injury ensure that your child is kept away when unfolding and folding this product.
- Do not let your child play with this product.
- Always use the restraint system. Rings for attaching an extra harness are on each side, beside the seat belt.
- Check that the pram body or seat unit or car seat attachment devices are correctly engaged before use.
- This product is not suitable for running or skating or any other sport activities.
- This seat unit is not suitable for children under 6 months.
- Not suitable for over night sleeping, your child may be at risk of serious harm or injury.
- Any load attached to the handle, backrest or sides affects the stability of the pram/pushchair.
- To avoid the risk of suffocation, keep all plastic bags and packaging out of reach of babies and young children.
- Raincover uses: Do not use in sunny weather because of excessive heat. Do not use the rain cover without the hood. Use only under adult supervision.
- Always check that the brake is fully engaged before letting go of your stroller.
- Never let your child climb into or out of the stroller alone.
- The tyres may leave black marks on some surfaces (particularly smooth floors like parquet, laminate and linoleum).

SAFETY INSTRUCTIONS

Our products have been carefully designed and tested to ensure your baby's safety and comfort. Complies with safety requirements - Tested in an approved laboratory in accordance with order no. 91-I292 - December 1991 - EN1888:2012.

1. This vehicle is intended for children from 6 months and up to 15 kg.
2. Never carry more than 1 child per place in the pushchair at a time.
3. Never lift the pushchair with the child inside it.
4. If the manufacturer of your pushchair recommends using it in combination with a carrycot or a car seat, then, the maximum weight for the combination is that indicated on the additional product.
5. If the manufacturer of your pushchair recommends using it in combination with a carrycot or car seat, always have them facing you.
6. Never use stairs or escalators with your child in the pushchair.
7. The brake must always be on when putting the child in or taking him out. Always use the parking brake, even when standing still for only a few moments!
8. Only use accessories or spare parts sold or approved by the manufacturer. Using other accessories could be dangerous.
9. For buggies with accessories (depending on the version), please respect the maximum weight loads indicated below: Ex : Maximum permitted weight for the play tray 2 kg, Maximum permitted weight for the net bag 2 kg, Maximum permitted weight for the storage pocket 1 kg, Maximum permitted weight for the basket 2kg.

CLEANING AND MAINTENANCE

- Maintain and clean the Quinny Zapp Xtra frequently.
- Clean the frame and shopping basket regularly using a damp cloth. Do not use abrasive cleaners.
- When it is raining, always use the raincover to protect the fabric cover.
- After using in the rain, wipe the pushchair with a soft, absorbent cloth.
- Remove the detachable wheels once a month. Clean the axles and treat them with a dry Teflon spray. Never use Vaseline, grease or silicon lubricants.

WASTE SEPARATION

To help protect the environment, we kindly ask you to separate the packaging waste from the Quinny Zapp Xtra and at the end of its useful life to separate the components and dispose it properly.



Warranty and Contact

WARRANTY

We guarantee that this product was manufactured in accordance with the current European safety requirements and quality standards which are applicable to this product, and that this product is free from defects in workmanship and material at the time of purchase. During the production process the product was subjected to various quality checks. If this product, despite our efforts, shows a material/manufacturing fault within the warranty period of 24 months (with normal use as described in the user instructions) we will comply with the warranty terms and conditions. In this case please contact your dealer. For extensive information on applying the warranty terms and conditions, you can contact the dealer or visit our website: www.quinny.com.

The warranty is not valid in the following cases:

- In case of a use or purpose other than described in the manual.
- If the product is submitted for repair through a dealer that is not authorized by us.
- If the product is not supplied to the manufacturer with the original purchase receipt (via the retailer and/or importer).
- If repairs were carried out by third parties or a dealer that is not authorized by us.
- If the defect is the result of improper or careless use or maintenance, negligence or impact damage to the fabric cover and/or frame.
- If the parts show normal wear and tear that may be expected from daily use of a product (wheels, rotating and moving parts etc.)

Date of effect:

- The warranty becomes effective on the date the product is purchased.

Warranty term:

- The warranty period applies for a period of 24 consecutive months. The warranty only applies for the first owner and is not transferable.

What to do in case of defects:

- After purchasing the product, keep the purchase receipt. The date of purchase must be clearly visible on the receipt. Should problems or defects arise please contact your retailer. Exchanging or taking back the product cannot be requested. Repairs do not give entitlement to extension of the warranty. Products that are returned directly to the manufacturer are not eligible for warranty.
- This Warranty Clause conforms to European Directive 99/44/EG of 25 May 1999.

QUESTIONS

Should you have any questions, please contact your supplier or importer (see www.quinny.com).

Sécurité et Entretien

IMPORTANT CONSERVER CES INSTRUCTIONS POUR CONSULTATION ULTÉRIEURE.

AVERTISSEMENT

- Ne jamais laisser votre enfant sans surveillance.
- S'assurer que tous les dispositifs de verrouillage sont enclenchés avant utilisation.
- Pour éviter toute blessure, maintenir votre enfant à l'écart lors du dépliage et du pliage du produit.
- Ne pas laisser votre enfant jouer avec ce produit.
- Toujours utiliser le système de retenue. Des anneaux pour la fixation d'un harnais supplémentaire sont situés au niveau de la ceinture de maintien, de chaque côté.
- Vérifier que les dispositifs de fixation de la nacelle, du siège ou du siège-auto sont correctement enclenchés avant utilisation.
- Ne pas utiliser ce produit en faisant du jogging ou des promenades en rollers et toutes autres activités sportives.
- Ne pas utiliser ce siège pour des enfants de moins de 6 mois.
- Ne convient pas pour de longue période de sommeil, votre enfant risquerait d'être en danger.
- Le fait d'accrocher une charge au pousoir, dossier ou côtés influe sur la stabilité du landau/de la poussette.
- Pour éviter les risques d'étouffement, conservez les sacs plastique de l'emballage hors de portée des bébés et des jeunes enfants.
- Utilisation de l'habillage-pluie:
Ne pas utiliser en cas de temps ensoleillé, pour cause de chaleur excessive.
Ne pas utiliser l'habillage pluie sans la capote. A utiliser sous la surveillance d'un adulte.
- Toujours vérifier que le frein est bien engagé avant de lâcher votre poussette.
- Ne jamais laisser votre enfant monter et descendre seul de la poussette.
- Les pneus peuvent laisser des traces noires sur certains sols (surtout les sols lisses comme les parquets, les laminés synthétiques, le linoléum, etc.).

CONSIGNES DE SÉCURITÉ

Nos produits ont été conçus et testés avec soin pour la sécurité et le confort de votre enfant. Conforme aux exigences de sécurité - Testé en laboratoire agréé selon le décret n° 91-1292 - décembre 1991 - EN1888:2012.

1. Ce véhicule est conçu pour des enfants âgés de 6 mois et jusqu'à 15 kg.
2. Ne transportez jamais plus de 1 enfant par place à la fois dans votre poussette.
3. Ne soulevez jamais la poussette lorsque votre enfant y est installé.
4. Si le fabricant de votre poussette recommande une utilisation en combinaison avec une nacelle ou siège auto, dans ce cas, le poids maximum d'utilisation de la combinaison est celui indiqué sur le produit additionnel.
5. Si le fabricant de votre poussette recommande une utilisation en combinaison avec une nacelle ou un siège auto, placez-les toujours face à vous.
6. N'empruntez jamais d'escaliers ou escalators avec votre enfant dans la poussette.
7. Utilisez toujours le frein lorsque la poussette est immobile, même si vous ne vous arrêtez qu'un instant! Le frein doit toujours être enclenché lors de l'installation et de l'enlèvement de l'enfant.
8. N'utilisez que des accessoires ou pièces de rechanges vendus et approuvés par le fabricant. L'utilisation d'autres accessoires peut s'avérer dangereuse.

9. Pour les poussettes équipées d'accessoires (selon version), veillez à respecter les charges maximum indiquées ci-dessous : Ex :
 - Charge maximale admise par la tablette 2 kg
 - Charge maximale admise pour le filet 2 kg.
 - Charge maximale admise par poche 1 kg.
 - Charge maximale admise par le panier 2 kg.

NETTOYAGE ET ENTRETIEN

- Entretenez et nettoyez votre poussette Quinny Zapp régulièrement.
- Nettoyez le châssis et le panier régulièrement avec un chiffon humide. N'utilisez pas de nettoyeurs agressifs.
- En cas de pluie, utilisez toujours un habillage pluie pour protéger les confections.
- Après utilisation sous la pluie, essuyez la poussette avec un chiffon doux absorbant.
- Enlevez les roues amovibles une fois par mois, nettoyez ensuite les axes et lubrifiez-les avec un aérosol au téflon sec. N'utilisez jamais de vaseline, de graisse ou de lubrifiants à base de silicone.

TRI DES DECHETS

Dans le but de préserver l'environnement, nous vous prions de trier les emballages. Faites-aussi le tri des déchets à la fin de la durée de vie de la poussette Quinny Zapp Xtra.

Garantie et Contact

GARANTIE

Nous vous garantissons que ce produit a été fabriqué conformément aux normes de sécurité européennes et aux exigences de qualité actuellement en vigueur pour ce produit et qu'au moment de son achat par le détaillant, ce produit était exempt de tout défaut de composition et de fabrication. Pendant son processus de production, ce produit a également été soumis à divers contrôles de qualité. Si, malgré tous nos efforts, un défaut de matériel et/ou un vice de fabrication venait à survenir pendant la période de garantie de 24 mois (dans le cas d'une utilisation normale, telle que décrite dans le mode d'emploi), nous nous engageons à respecter les conditions de garantie. Vous êtes alors prié de vous adresser à votre vendeur. Pour obtenir des informations plus détaillées concernant l'application des conditions de garantie, veuillez prendre contact avec votre vendeur ou vous rendre sur: www.quinny.com.

La garantie est exclue dans les cas suivants:

- Lors d'une utilisation du produit dans un but autre que celui prévu dans le mode d'emploi.
- Lorsque le produit est proposé en réparation par le biais d'un fournisseur non agréé.
- Lorsque le produit n'est pas renvoyé avec l'original du ticket de caisse (par l'intermédiaire du commerçant et/ou importateur) au fabricant.
- Lorsque des réparations ont été effectuées par un tiers ou un vendeur non agréé.
- Lorsque le défaut a été causé par une utilisation ou un entretien incorrect ou insuffisant, une négligence ou des chocs au niveau du textile et/ou du châssis.
- Lorsqu'il s'agit d'une usure normale des pièces, telle que l'on peut attendre d'une utilisation journalière (roues, éléments rotatifs et mobiles, etc.).

Quand la garantie prend-elle effet?

- La période de garantie débute à la date d'achat du produit.

Pour quelle période?

- Pour une période de 24 mois consécutifs. La garantie est uniquement valable pour le premier propriétaire et n'est pas transmissible.

Que devez-vous faire?

- Lors de l'achat du produit, veuillez conserver soigneusement l'original du ticket de caisse. La date d'achat doit y être clairement visible. En cas de problèmes ou défauts, veuillez vous adresser à votre vendeur.
Aucun échange ni aucune reprise ne peuvent être exigés. Les réparations ne donnent pas lieu à une prolongation de la période de garantie. Les produits qui sont directement retournés au fabricant ne sont pas couverts par la garantie.
- Cette clause de garantie est conforme à la Directive Européenne 99/44/CE datée du 25 mai 1999.

QUESTIONS

Si vous avez des questions, n'hésitez pas à contacter votre fournisseur ou importateur (voir www.quinny.com).

Sicherheit und Pflege

WICHTIG BEWAHREN SIE DIESE GEBRAUCHSANWEISUNG FÜR SPÄTERES NACHLESEN GUT AUF.

WARNUNG

- Lassen Sie Ihr Kind nie unbeaufsichtigt.
- Vergewissern Sie sich vor Gebrauch, dass alle Verriegelungen eingerastet sind.
- Damit Ihr Kind nicht verletzt wird, sollten Sie darauf achten, dass Ihr Kind nicht in der Nähe ist, wenn Sie das Produkt aufklappen oder zusammenklappen.
- Lassen Sie Ihr Kind nicht mit dem Produkt spielen.
- Nutzen Sie immer das Gurtsystem. Die zusätzlichen Befestigungsringe befinden sich auf jeder Seite im Bereich des Beckengurts.
- Vergewissern Sie sich vor der Verwendung, dass der Wagen oder der Sitz oder die Befestigungselemente des Autositzes korrekt eingerastet sind.
- Das Produkt ist nicht zum Joggen oder Skaten oder jeglichen anderen sportlichen Aktivitäten geeignet.
- Diesen Sitz nicht für Kinder unter 6 Monaten verwenden.
- Eignet sich nicht als Schlafbettchen für die Nacht, da das Risiko einer Verletzung oder Schädigung Ihres Kindes besteht.
- Jegliche Lasten, die am Schieber, der Rückenlehne oder an den Seiten angehängt werden, beeinträchtigen die Stabilität des Sport-/Kinderwagens.
- Um die Gefahr einer Erstickung zu vermeiden, sind Kunststoffhüllen außerhalb der Reichweite von Babys und Kleinkindern aufzubewahren.
- Verwendung des Regenschutzes: Verwenden Sie diesen aufgrund der hohen Wärmewirkung nicht bei hoher Sonneneinstrahlung. Verwenden Sie den Regenschutz nicht ohne die Haube. Nur unter Aufsicht eines Erwachsenen verwenden.
- Vergewissern Sie sich stets, dass die Bremse festgestellt ist, bevor Sie Ihren Kinderwagen loslassen.
- Lassen Sie Ihr Kind nie alleine aus dem Kinderwagen hinausklettern bzw. hineinklettern.
- Die Reifen können auf einigen Fußböden (vor allem auf glatten Böden wie Parkett, Kunststofflaminat, Linoleum usw.) schwarze Streifen hinterlassen.

SICHERHEITSVORSCHRIFTEN

Unsere Produkte wurden sorgfältig hergestellt und getestet, um die Sicherheit und den Komfort Ihres Kindes zu gewährleisten. Entspricht den Sicherheitsanforderungen – Getestet in einem zugelassenen Laboratorium gemäß Richtlinie 91-1292 - Dezember 1991 - EN1888:2012.

1. Dieser Wagen ist für Kinder ab einem Alter von 6 Monaten und mit einem Gewicht bis zu 15 kg bestimmt.
2. Transportieren Sie nie mehr als 1 Kind gleichzeitig im Wagen.
3. Heben Sie den Wagen niemals an, wenn sich Ihr Kind darin befindet.
4. Sollte der Hersteller Ihres Kinderwagens die Verwendung in Kombination mit einem Kinderwagenaufsatz oder einem Kinderautositz empfehlen, ist die maximale Gewichtsangabe des zusätzlichen Produkts für den Einsatz der Produktkombination maßgeblich.
5. Sollte der Hersteller Ihres Kinderwagens die Verwendung in Kombination mit einem Kinderwagenaufsatz oder einem Kinderautositz empfehlen, platzieren Sie diesen immer zu Ihnen zugewandt.
6. Steigen Sie keine Treppen oder Rolltreppen mit Ihrem Kind im Wagen.
7. Achten Sie darauf, dass die Bremse stets festgestellt ist, bevor Sie Ihr Kind hineinsetzen oder herausheben. Stellen Sie die Bremse immer fest, auch wenn Sie nur kurz anhalten!
8. Verwenden Sie ausschließlich vom Hersteller zugelassenes Zubehör. Die Verwendung anderer Zubehörteile könnte sich als gefährlich erweisen.

9. Bitte halten Sie bei Wagen mit Zubehör (je nach Modell) die folgenden Angaben für das maximale Gewicht ein: maximal zugelassenes Gewicht für den Spieltisch 2 kg, Maximal zugelassenes Gewicht für das Netz 2 kg, Maximal zugelassenes Gewicht pro Tasche 1 kg, Maximal zugelassenes Gewicht für den Korb 2 kg.

REINIGUNG UND WARTUNG

- Warten und reinigen Sie den Quinny Zapp Xtra häufig.
- Reinigen Sie das Fahrgestell und den Einkaufskorb regelmäßig mit einem feuchten Tuch. Benutzen Sie keine aggressiven Reinigungsmittel.
- Benutzen Sie bei Regenwetter zum Schutz Ihres Sportwagens immer das Regenverdeck.
- Trocknen Sie den Sportwagen nach Gebrauch bei Regenwetter mit einem weichem, absorbierendem Tuch ab.
- Entfernen Sie die abnehmbaren Räder eSin Mal im Monat. Reinigen Sie anschließend die Achsen und schmieren Sie die Achsen mit einem trockenen Teflonspray. Verwenden Sie niemals Vaseline, Schmierfett oder Silikon schmierungsmittel.

ABFALLTRENNUNG

Aus Umweltschutzgründen bitten wir Sie, den Verpackungsabfall des Quinny Zapp Xtra zu trennen. Trennen Sie bitte auch den am Ende der Lebensdauer anfallenden Abfall und entsorgen Sie dies dementsprechend.

Garantie und Kontakt

GARANTIE

Wir garantieren, dass dieses Produkt unter Einhaltung der, zurzeit für dieses Produkt geltenden, europäischen Sicherheitsnormen und Qualitätsanforderungen hergestellt wurde und dass es zum Kaufzeitpunkt keinerlei Mängel in Bezug auf Zusammensetzung und Herstellung aufweist. Außerdem wurde das Produkt während des Herstellungsverfahrens verschiedenen Qualitätskontrollen unterzogen. Für den Fall, dass trotz unserer Bemühungen doch während des Garantiezeitraums von 24 Monaten ein Material- und/oder Herstellungsfehler auftreten sollte (bei normaler Verwendung, wie in der Gebrauchsanleitung beschrieben), verpflichten wir uns zur Einhaltung der Garantiebedingungen. Bei Problemen oder Defekten wenden Sie sich bitte an Ihren Fachhändler. Umfassende Informationen zur Anwendung der Garantiebedingungen erhalten Sie beim Fachhändler oder auf der Website: www.quinny.com.

Die Garantie gilt nicht, wenn:

- Das Produkt entgegen den Angaben in der Gebrauchsanleitung benutzt wird.
- Das Produkt nicht einem von uns anerkannten Lieferanten zur Reparatur angeboten wird.
- Dem Hersteller das Produkt nicht zusammen mit dem Originalkassenbon (vom Fachhandel und/oder Importeur) vorgelegt wird.
- Reparaturen von einem Dritten oder einem nicht anerkannten Verkäufer ausgeführt wurden.
- Der Defekt infolge einer unsachgemäßen, unsorgfältigen Benutzung oder Pflege, Vernachlässigung und Stoßschäden am Textil und am Fahrgestell entstanden ist.
- Es sich um normalen Verschleiß von Teilen (Rädern, drehenden und beweglichen Teilen usw.) handelt, der bei täglichem Gebrauch eines Produkts zu erwarten ist.

Garantiebeginn

- Die Garantiefrist beginnt mit dem Kaufdatum des Produkts.

Garantiezeit

- Die Garantiefrist für den Rahmen gilt während eines Zeitraums von 24 aufeinander folgenden Monaten. Für Textil und andere verschleißende Teile gilt eine Garantiefrist von 6 aufeinander folgenden Monaten. Die Garantie kann ausschließlich vom Erstbesitzer in Anspruch genommen werden und ist nicht übertragbar.

Was müssen Sie tun?

- Bitte heben Sie den, beim Kauf des Produkts ausgehändigten, Kassenzettel sorgfältig auf. Das Kaufdatum muss auf dem Kassenzettel deutlich angegeben sein. Bei Problemen oder Defekten müssen Sie sich an den Fachhändler wenden. Es besteht kein Anspruch auf Umtausch oder Rücknahme. Reparaturen führen nicht zu einer Verlängerung der Garantiefrist. Produkte, die direkt an den Hersteller zurückgeschickt werden, fallen nicht unter die Garantie.
- Diese Garantiebestimmung entspricht der europäischen Richtlinie 99/44/EG vom 25. Mai 1999.

FRAGEN

Sollten Sie Reklamationen oder Probleme haben, kontaktieren Sie bitte Ihren Fachhändler oder Importeur (siehe www.quinny.com).

Veiligheid en Onderhoud

BELANGRIJK BEWAAR DE GEBRUIKSAANWIJZING ALS REFERENTIEVOOR EEN LATER GEBRUIK.

WAARSCHUWING

- Het kan gevaarlijk zijn je kind zonder toezicht achter te laten.
- Controleer vóór gebruik of alle vergrendelmechanismen goed zijn vastgemaakt.
- Zorg dat je kind niet in de buurt is wanneer je de buggy in- of uitvouwt om verwonding te vermijden.
- Laat je kind niet met dit product spelen.
- Gebruik steeds het verstelsysteem. Aan elke zijde zijn ter hoogte van de veiligheidsriem bevestigingsringen voorzien voor een extra harness.
- Controleer of de kinderwagenbak, de zitting of het autostoeltje goed bevestigd is vóór gebruik.
- Dit product is niet geschikt om hard te lopen, skaten of andere sporten mee te beoefenen.
- Gebruik het kinderwagenzitje niet voor kinderen jonger dan 6 maanden.
- Niet geschikt om lange perioden in te slapen; je kind loopt kans op letsel.
- Alles wat aan het duwstang, de rugleuning of zijkanten bevestigd wordt, heeft invloed op de stabiliteit van de buggy.
- Om het risico van verstikking te vermijden, plastic zakken en verpakkingen buiten het bereik van baby's en jonge kinderen houden.
- Gebruik de regenhoes niet bij zonnig weer, omdat het te warm kan worden. Niet gebruiken zonder de kap. Alleen te gebruiken onder toezicht van een volwassene
- Controleer steeds of de rem volledig ingedrukt is vóór je de buggy los laat.
- Laat je kind nooit uit zichzelf in of uit de buggy kruipen.
- De banden kunnen op sommige ondergronden (vooral gladde vloeren zoals parket, kunststoflaminaat, linoleum enz.) zwarte sporen achterlaten.

VEILIGHEID

Onze producten zijn met zorg vervaardigd en getest voor de veiligheid en het comfort van uw kind. Voldoet aan de veiligheidsvereisten - In een goedgekeurd laboratorium getest volgens het decreet nr. 91-1292 - December 1991 - EN1888:2012.

1. Deze buggy is vervaardigd voor kinderen vanaf 6 maanden en tot 15 kg.
2. Vervoer nooit meer dan één kind tegelijkertijd in je buggy.
3. Til de buggy nooit op wanneer uw kind er nog in zit.
4. Wanneer de fabrikant van je buggy het gebruik in combinatie met een kinderwagenbak of autostoeltje aanbeveelt, dan bedraagt het maximale gewicht bij gebruik van de combinatie het gewicht dat staat aangegeven op het bijkomende product.
5. Wanneer de fabrikant van je buggy het gebruik in combinatie met een kinderwagenbak of een autostoeltje aanbeveelt, dan moet je deze altijd in je richting plaatsen.
6. Neem nooit de trap of de roltrap als je kind in de buggy zit.
7. De buggy dient altijd op de rem te staan wanneer je het kind in of uit de buggy plaatst. Gebruik altijd de rem, ook al sta je slechts even stil.
8. Gebruik uitsluitend accessoires die door de fabrikant worden verkocht en goedgekeurd. Het gebruik van andere accessoires kan gevaarlijk zijn.

9. Let bij buggy's voorzien van accessoires (naar gelang van de versie) op de maximale belasting die hieronder staat aangegeven: Bijv.: Maximale belasting voor de speeltafel 2 kg. Maximale belasting van het net 2 kg. Maximale belasting voor de zak 1 kg. Maximale belasting voor het mandje 2 kg.

REINIGING EN ONDERHOUD

- Onderhoud en reinig je Quinny Zapp Xtra regelmatig.
- Reinig het onderstel en de boodschappenmand regelmatig met een vochtige doek. Gebruik geen agressieve reinigingsmiddelen.
- Gebruik bij regen altijd een regenhoes om de bekleding te beschermen.
- Droog de wandelwagen na gebruik in de regen af met een zachte absorberende doek.
- Verwijder de afneembare wielen één keer per maand, maak vervolgens de assen schoon en behandel ze met een droge teflonspray. Gebruik nooit vaseline, vet of siliconenhoudende smeermiddelen

AFVAL SCHEIDEN

Met het oog op het milieu verzoeken wij je verpakkingsafval en afval aan het einde van de levensduur van de Quinny Zapp Xtra te scheiden.

Garantie en Contact

GARANTIE

Wij garanderen dat dit product werd vervaardigd conform de actuele Europese veiligheidsnormen en kwaliteitseisen zoals die voor dit product gelden en dat dit product op het moment van aankoop, door de detailhandelaar, geen enkel gebrek vertoont op het gebied van samenstelling en fabricage. Tevens werd het product tijdens het productieproces aan diverse kwaliteitscontroles onderworpen. Indien er zich, ondanks onze inspanningen gedurende de garantieperiode van 24 maanden, toch een materiaal en/ of fabricagefout voordoet (bij normaal gebruik, zoals omschreven in de gebruiksaanwijzing), dan verplichten wij ons ertoe de garantievoorwaarden te respecteren. Je dient je dan tot de verkoper te wenden. Voor een uitgebreide informatie betreffende de toepassing van de garantievoorwaarden kun je de verkoper raadplegen of kijken op: www.quinny.com.

De garantie is uitgesloten in de volgende gevallen:

- Bij gebruik en doel anders dan voorzien in de gebruiksaanwijzing.
- Het product via een niet erkende verkoper ter reparatie wordt aangeboden.
- Het product niet met de originele aankoopbon (via winkelier en/of importeur) wordt aangeboden aan de fabrikant.
- Reparaties werden uitgevoerd door een derde of niet erkende verkoper.
- Het defect het gevolg is van verkeerd, onzorgvuldig gebruik of onderhoud, door verwaarlozing of door stootschade aan stof en/of onderstel.
- Er sprake is van normale slijtage aan onderdelen, die men bij het dagelijkse gebruik van een product mag verwachten (wielen, draaiende en bewegende delen enz.).

Vanaf wanneer:

- De garantieperiode gaat in op de aankoopdatum van het product.

Voor welke periode:

- Voor een periode van 24 opeenvolgende maanden. De garantie geldt uitsluitend voor de eerste eigenaar en is niet overdraagbaar.

Wat moet je doen:

- Bij de aankoop van het product dient het aankoopbewijs zorgvuldig bewaard te worden. De aankoopdatum moet duidelijk zichtbaar zijn op het aankoopbewijs. Bij problemen of defecten dien je je tot de verkoper te wenden. Omruiling of terugname kan niet worden geëist. Reparaties geven geen recht op verlenging van de garantieperiode. Producten die rechtstreeks naar fabrikant retour worden gezonden, komen niet voor garantie in aanmerking.
- Deze Garantiebepaling is in overeenstemming met de Europese Richtlijn 99/44/EG dat. 25 mei 1999.

CONTACT

Wanneer je vragen hebt, kun je bellen naar je leverancier of importeur (zie www.quinny.com). Houd de volgende gegevens bij de hand:

- Serienummer op de sticker aan de onderzijde van het frame.
- Leeftijd, lengte en gewicht van je kind.

Quinny heeft een speciaal team beschikbaar gesteld om alle vragen omtrent Quinny producten en het gebruik ervan te beantwoorden. Het Consumenten Contact team is te bereiken via + 31 (0) 88-1232444 of via www.quinny.com.

Seguridad y Mantenimiento

IMPORTANTE CONSERVAR PARA FUTURAS CONSULTAS.

ATENCIÓN

- No dejar nunca un bebé sin la vigilancia de un adulto.
- Asegurarse de que todos los dispositivos de cierre están engranados antes del uso.
- Para evitar lesiones procure que el bebé no esté cerca al plegar y desplegar el coche.
- No deje que el niño juegue con el producto.
- Utilice siempre el sistema de retención. A la altura del cinturón abdominal hay, a ambos lados, anillos para fijar el arnés adicional.
- Compruebe que los dispositivos de acoplamiento al chasis del coche, el asiento o al asiento de coche estén bien acoplados antes de usarlos.
- Este producto no es apto para correr, patinar ni para ninguna otra actividad deportiva.
- No utilice esta silla para bebés menores de 6 meses.
- No apto para largos periodos de sueño, ya que el bebé podría sufrir daños.
- Cualquier carga atada al manillar, el respaldo o los laterales perjudicará la estabilidad del coche o carrito.
- Para evitar riesgos de asfixia, mantenga las bolsas de plástico de la caja fuera del alcance de los bebés y los niños.
- Uso del impermeable: no lo utilice con tiempo soleado como protección contra el exceso de calor. No utilice el impermeable sin la capota. Se utilizará siempre bajo la vigilancia de un adulto.
- Antes de soltar el coche, compruebe que el freno esté bien echado.
- No permita que el niño salga y entre del coche solo.
- Es posible que las ruedas del Quinny Moodd dejen huellas negras sobre determinadas superficies (principalmente en superficies lisas tales como parquet, suelos laminados, el linóleo, etc.).

SEGURIDAD

Nuestros productos han sido diseñados y testados debidamente, pensando en la seguridad y el confort de su hijo.

Están conformes con las normas de seguridad y han sido testados en laboratorios autorizados, en virtud del decreto n° 91-1292 de diciembre de 1991 - EN1888:2012.

1. Este vehículo está concebido para niños desde los 6 meses de edad hasta un peso máximo de 15 kg.
2. No transporte nunca a la vez más de 1 niño en el cochecito.
3. Nunca levante el cochecito cuando el niño se encuentra en su interior.
4. Si el fabricante del cochecito recomienda utilizarlo en combinación con un capazo o asiento de coche, el peso máximo de la combinación será el indicado en el producto adicional.
5. Si el fabricante del cochecito recomienda utilizarlo en combinación con un capazo o asiento de coche, colóquelos siempre frente a usted.
6. No utilice nunca escaleras o escaleras mecánicas con el niño en el cochecito.
7. El freno debe estar siempre echado cuando saque e introduzca al niño. Use el freno de estacionamiento siempre que se detenga, aunque sean unos pocos segundos.
8. Utilice únicamente accesorios vendidos o aprobados por el fabricante. El uso de otros accesorios puede resultar peligroso.
9. Para los coches equipados con accesorios (dependiendo de la versión), procure respetar las cargas máximas indicadas a continuación: Ej: carga máxima admitida para la tabla: 2 kg. Carga máxima admitida para la red: 2 kg. Carga máxima admitida para el bolsillo: 1 kg. Carga máxima admitida para la cesta: 2 kg.

LIMPIEZA Y MANTENIMIENTO

- Mantén y limpia con frecuencia el Quinny Zapp Xtra.
- Limpia regularmente el chasis y la cestilla con un trapo húmedo. Nunca utilices detergentes agresivos.
- Cuando llueve, utiliza siempre una burbuja impermeable para proteger la vestidura.
- Seca el cochecito de paseo después de usarlo en la lluvia con un trapo suave y absorbente.
- Quita las ruedas eíbles una vez al mes, limpia los ejes y engrásalos con un spray seco para teflón. Nunca utilices vaselina, grasa o lubricantes de silicona.

SEPARACIÓN DE RESIDUOS

Con el fin de proteger el medio ambiente, te rogamos que deposites cualquier residuo de tu Quinny Zapp Xtra en el contenedor correspondiente.

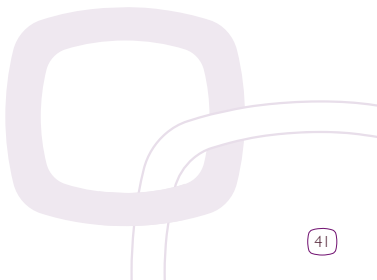

Garantía y Contacto

GARANTÍA

Garantizamos que este producto ha sido fabricado de acuerdo con las normas de seguridad y con los requisitos de calidad europeos actuales aplicables a este producto y que, en el momento de su adquisición por parte del comerciante minorista, no mostraba ninguna deficiencia en materia de composición o fabricación. Además, durante el proceso de fabricación, este producto ha sido sometido a diferentes controles de calidad. Si, a pesar de nuestros esfuerzos, durante el periodo de garantía de 24 meses, apareciera algún defecto de material y/o de fabricación (con un uso normal, tal como se describe en el manual de instrucciones), nos comprometemos a respetar las condiciones de la garantía. Si se diera esta circunstancia, podrás dirigirte al establecimiento vendedor del producto. Si deseas información completa sobre la aplicación de las condiciones de la garantía, te puedes dirigir a tu vendedor o visitar la página web: www.quinny.com.

La garantía quedará anulada en los siguientes casos:

- Si el producto se usa de forma diferente a la estipulada en el manual de instrucciones.
- Si el producto se entrega para su reparación a un vendedor no reconocido.
- Si el producto no se presenta junto con el justificante de compra original (a través del distribuidor y/o importador) al fabricante.
- Si las reparaciones han sido llevadas a cabo por terceros o un distribuidor no reconocido.
- Si los daños se han producido por un uso o mantenimiento indebidos o descuidados, por dejadez o por choques que hayan dañado la tela y/o el chasis;
- Si aparece desgaste normal de elementos, previsible en un uso diario del producto (ruedas, piezas giratorias y móviles, etc.).

Entrada en vigor:

- El periodo de garantía comienza a partir de la fecha de compra del producto.

Periodo de vigencia:

- Se aplicará en un período de 24 meses consecutivos. La garantía sólo será válida para el primer propietario y no es transferible.

¿Qué debes hacer?

- Guarda en lugar seguro el resguardo de compra del producto. La fecha de compra deberá estar visible en el resguardo de compra. Si tienes problemas o constatas defectos, debes dirigirte al establecimiento vendedor del producto. No se podrá exigir un cambio o una devolución. Las reparaciones no dan derecho a prórroga del plazo de garantía. Los productos que se devuelvan directamente al fabricante quedarán excluidos de la cobertura de la garantía.
- Esta cláusula de la garantía está en conformidad con la Directiva Europea 99/44/CE del 25 de mayo de 1999.

CONTACTO

Si tienes problemas con el producto o quieres presentar una reclamación, puedes ponerte en contacto con el comercio o con el distribuidor (ver www.quinny.com).

Sicurezza e manutenzione

IMPORTANTE CONSERVARE PER CONSULTAZIONE FUTURA.

AVVERTENZA

- Non lasciare mai il bambino senza sorveglianza.
- Prima dell'uso assicurarsi che tutti i dispositivi di bloccaggio siano innestati.
- Per evitare rischi di ferite, tenere lontano il bambino durante l'apertura e la chiusura del prodotto.
- Non lasciare che il bambino giochi con il prodotto.
- Utilizzare sempre il sistema di ritenuta. Anelli per il fissaggio di un sistema di ritenuta aggiuntivo sono posizionati su entrambi i lati all'altezza della cintura.
- Verificare che i dispositivi di fissaggio della navicella, del seggiolino o del seggiolino auto siano correttamente bloccati prima dell'utilizzo.
- Questo prodotto non è adatto all'utilizzo durante la corsa o le passeggiate con roller e per ogni altra attività sportiva.
- Non utilizzate questo passeggino per bambini di età inferiore a 6 mesi.
- Non è adatto per lunghi periodi di sonno, il vostro bambino rischierebbe di essere in pericolo.
- Ogni carico attaccato al maniglione, allo schienale o sui lati influisce sulla stabilità della carrozzina/del passeggino.
- Per evitare rischi di soffocamento, conservate i sacchi in plastica degli imballaggi fuori dalla portata di neonati e bambini.
- Utilizzo del parapigioggia: Non utilizzare al sole, a causa di un eccessivo calore. Non utilizzare il parapigioggia senza capottina. Utilizzare sotto la sorveglianza di un adulto.
- Verificare sempre che il freno sia azionato prima di lasciare il passeggino.
- Non lasciare mai che il bambino salga e scenda da solo dal passeggino.
- I pneumatici delle ruote possono lasciare tracce nere su alcune superfici (soprattutto quelle lisce quali parquet, pavimenti laminati o linoleum).

SICUREZZA

I nostri prodotti sono stati ideati e collaudati con cura per la sicurezza e il confort del vostro bambino. Conforme alle esigenze di sicurezza - Testato in laboratori autorizzati secondo il decreto n. 91-1292 – dicembre 1991 - EN1888:2012.

1. Questo veicolo è destinato a bambini da 6 mesi e fino a 15 kg.
2. Non trasportate mai più di 1 bambino alla volta nel vostro passeggino.
3. Non sollevate mai il passeggino con il bambino al suo interno.
4. Nel caso in cui il produttore del vostro passeggino ne raccomandi l'uso in combinazione con una navicella o un seggiolino auto, il peso massimo di utilizzo dell'insieme è quello indicato sul prodotto addizionale.
5. Se il produttore del vostro passeggino ne raccomanda l'uso in combinazione con una navicella o un seggiolino auto, posizionateli sempre rivolti verso di voi.
6. Non utilizzate mai scale o scale mobili con il vostro bambino nel passeggino.
7. Il freno deve sempre essere azionato per installare o estrarre il bambino. Utilizzate sempre il freno quando il passeggino è fermo, anche se vi fermate solo un attimo!
8. Usate esclusivamente gli accessori e i pezzi di ricambio venduti e approvati dal produttore. L'utilizzo di altri accessori può risultare pericoloso.

9. Per i passeggini dotati di accessori (a seconda della versione), assicuratevi di rispettare i carichi massimi indicati di seguito: es: Carico massimo per la tavoletta 2 kg. Carico massimo per la rete 2 kg. Carico massimo per la tasca 1 kg. Carico massimo per il cesto 2 kg.

PULIZIA E MANUTENZIONE

- Eseguire frequentemente le operazioni di pulizia e manutenzione del Quinny Zapp Xtra.
- Pulire regolarmente il telaio e il cestello con un panno umido. Non utilizzare detergenti aggressivi.
- In caso di pioggia, usare sempre il parapigioggia per proteggere il rivestimento.
- Dopo l'uso, in caso di pioggia, asciugare il passeggino con un panno morbido e assorbente.

Pulizia e manutenzione

- Eseguire frequentemente le operazioni di pulizia e manutenzione del Quinny Zapp.
- Pulire regolarmente il telaio e il cestello con un panno umido. Non utilizzare detergenti aggressivi.
- In caso di pioggia, usare sempre il parapigioggia per proteggere il rivestimento.
- Dopo l'uso, in caso di pioggia, asciugare il passeggino con un panno morbido e assorbente.
- Rimuovere le ruote estraibili una volta al mese, pulire quindi gli assi e trattarli con uno spray secco al teflon. Non utilizzare mai vaselina, grassi o lubrificanti a base di silicene.

SMALTIMENTO

Avendo a cuore la tutela dell'ambiente vi preghiamo di smaltire in modo differenziato l'imballaggio e i rifiuti al termine della durata di vita del Quinny Zapp.

Garanzia e contatti

GARANZIA

Garantiamo che questo prodotto è stato fabbricato in conformità ai requisiti di sicurezza e qualità previsti dalle attuali norme europee applicabili a questo articolo e che, al momento dell'acquisto, non presenta alcun tipo di difetto dal punto di vista dei materiali e della fabbricazione. Il prodotto è stato sottoposto a diversi controlli di qualità. Nel caso in cui, nonostante tutte le precauzioni, si verifichi durante il periodo di garanzia di 24 mesi un difetto di materiale o di fabbricazione (nei limiti di un uso normale come descritto nelle istruzioni per l'uso), ci impegniamo a rispettare le condizioni di garanzia. In tal caso rivolgetevi al vostro negoziante. Per ulteriori informazioni relative all'applicazione delle condizioni di garanzia potete rivolgervi al vostro negoziante o consultare il sito internet: www.quinny.com

La garanzia non è valida nel caso in cui:

- Il prodotto venga usato per scopi differenti rispetto a quelli descritti nel manuale d'uso.
- Il prodotto non venga affidato per la riparazione ad un rivenditore autorizzato.
- Il prodotto non venga restituito al fabbricante con la ricevuta d'acquisto originale (tramite il negoziante e/o il distributore).
- Le riparazioni siano state eseguite da terzi o da un rivenditore non autorizzato.
- Il difetto sia causato da utilizzo o manutenzione errati o non accurati, da trascuratezza, o da urti con conseguente danneggiamento del rivestimento e/o del telaio.
- Si tratti di normale usura delle parti (ruote, parti mobili e girevoli ecc.), prevedibile con l'utilizzo quotidiano del prodotto.

Decorrenza:

- La garanzia entra in vigore dalla data di acquisto del prodotto.

Periodo di durata:

- La garanzia è valida per un periodo di 24 mesi consecutivi. La garanzia vale soltanto per il primo proprietario e non è trasferibile.

Che cosa si deve fare?

- All'acquisto del prodotto conservate accuratamente la ricevuta d'acquisto originale. La data d'acquisto deve essere chiaramente visibile sulla ricevuta. In caso di problemi o difetti, rivolgersi al rivenditore. Non è possibile esigere la sostituzione o la restituzione del prodotto. Le riparazioni non comportano alcun diritto di prolungamento della validità della garanzia. La garanzia non sarà applicabile ai prodotti rispediti direttamente alla casa produttrice.
- Queste disposizioni di garanzia sono conformi alla Direttiva Europea 99/44/EG del 25 maggio 1999.

CONTATTI

In caso di reclami o problemi, rivolgersi al proprio rivenditore o distributore (consultate www.quinny.nl).



Segurança e manutenção

IMPORTANTE GUARDAR ESTE MANUAL PARA CONSULTA POSTERIOR.

AVISO

- Não deixar a criança sem vigilância.
- Assegure-se de que todos os dispositivos de segurança estão correctamente accionados antes de cada utilização.
- Para evitar lesões, certifique-se de que a criança está afastada ao abrir e fechar este produto.
- Não deixe que a criança brinque com este produto.
- Use sempre o sistema de retenção. Existem anéis para a fixação de um cinto adicional em cada um dos lados, junto do cinto de segurança.
- Verificar se os dispositivos de fixação da armação, da cadeira ou da cadeira-auto estão correctamente engatados antes de utilizar.
- Este produto não é adequado para correr ou andar de patins ou para qualquer outra actividade desportiva.
- Não utilizar este carrinho se a criança tiver menos de 6 meses.
- Não é adequado para longos períodos de sono. A criança poderá sofrer lesões.
- Qualquer carga aplicada no punho, no encosto ou nas partes laterais afecta a estabilidade do carrinho de bebé.
- Para evitar riscos de asfixia, guardar os sacos plásticos da embalagem fora do alcance dos bebés e das crianças.
- Utilização de protecção para a chuva: Não utilizar se estiver sol, uma vez que pode causar calor excessivo. Não utilizar a protecção para chuva sem a cobertura. Utilizar sob a supervisão de um adulto.
- Verificar sempre se o travão está totalmente engatado antes de deixar o carrinho de bebé.
- Nunca deixe que a criança suba ou desça do carrinho sozinha.
- As rodas podem causar manchas escuras em alguns tipos de pisos (principalmente pisos lisos, como parquet, laminados de plástico, linóleo, etc.).

Garantia e Contacto

SEGURANCA

Os nossos produtos foram concebidos e testados com cuidado para assegurar a segurança e o conforto da sua criança. Em conformidade com os requisitos de segurança – Testado em laboratório certificado segundo o decreto n.º 91-1292 - Dezembro de 1991 - EN1888:2012..

1. Este carrinho destina-se a crianças desde os 6 meses de idade até aos peso máximo 15 kg.
2. Nunca transportar mais do que uma criança de cada vez, por lugar, no carrinho de passeio.
3. Não levantar o carrinho de passeio com a criança dentro do mesmo.
4. Se o fabricante do seu carrinho de passeio recomenda a utilização em combinação com uma alcaça ou cadeira-auto, então o peso máximo de utilização da combinação é o indicado no produto adicional.
5. Se o fabricante do seu carrinho de passeio recomenda a utilização em combinação com uma alcaça ou uma cadeira-auto, colocá-los sempre virados para si.
6. Não utilizar escadas ou escadas rolantes com a criança no carrinho de passeio.
7. O travão deve estar sempre accionado quando colocar ou retirar a criança do carrinho. Usar sempre o travão de estacionamento, mesmo quando estiver de pé parado somente alguns minutos!
8. Utilizar somente os acessórios vendidos e aprovados pelo fabricante. A utilização de outros acessórios pode ser perigoso.

9. Para os carrinhos de passeio equipados com acessórios (conforme a versão), respeitar as cargas máximas indicadas abaixo: Ex.: Carga máxima permitida para o tabuleiro 2 kg. Carga máxima permitida para o saco de rede 2 kg. Carga máxima permitida para o bolso 1 kg. Carga máxima permitida para o cesto 2 kg.

LIMPEZA E MANUTENÇÃO

- Efectue regularmente manutenção e limpeza do Quinny Zapp Xtra.
- Limpe regularmente o chassis e o cesto de compras com um pano húmido. Nunca utilize produtos de limpeza agressivos.
- Em caso de chuva, utilize sempre uma cobertura para chuva para proteger a forra.
- Depois de usar o carrinho de passeio com tempo de chuva, seque-o com um pano macio e absorvente.
- Uma vez por mês, retire as rodas, limpe os eixos e aplique um spray seco de teflon. Nunca utilize vaselina, graxa ou lubrificantes contendo silicone.

SEPARAÇÃO DE LIXO

No sentido de respeitar o ambiente, recomendamos-lhe que separe o lixo (embalagem) do Quinny Zapp Xtra e o deposite nos ligares para tal indicados



Garantia e Contacto

GARANTIA

Garantimos que este produto foi fabricado de acordo com as normas de segurança e segundo os requisitos de qualidade europeus actuais aplicáveis a este produto e que, no acto da sua compra por parte do retalhista, não apresentava qualquer defeito de composição ou fabrico. Além disso, durante o processo de fabrico, este produto foi submetido a diversos controlos de qualidade. Se durante o período da garantia de 24 meses aparecer algum defeito de material e/ou de fabrico (com uso normal, tal como está descrito no manual de instruções), comprometemo-nos a respeitar as condições da garantia. Se for este o caso, deverá dirigir-se ao ponto de venda onde efectuou a compra. Para obter informações detalhadas sobre a aplicação das condições da garantia, consulte o lojista. www.quinny.com.

A garantia perde a validade nos seguintes casos:

- Se o produto for utilizado de forma diferente à descrita no manual de instruções
- O produto não seja entregue para reparação a um distribuidor reconhecido.
- O produto não seja devolvido à loja acompanhado pelo recibo de aquisição original.
- As reparações foram efectuadas por terceiros ou por um distribuidor não reconhecido.
- Se o defeito resultar da utilização ou manutenção incorrecta ou insuficiente, por negligência ou danos resultantes de colisões contra o tecido e a armação;
- Se tratar de desgaste normal de componentes previsíveis pelo uso quotidiano (rodas, peças giratórias e móveis, etc.).

A partir de quando?

- O período de garantia tem início a partir da data de aquisição do produto.

Por quanto tempo?

- Por um período de 24 meses consecutivos. A garantia pode apenas ser usufruída pelo primeiro proprietário, não sendo por isso transmissível.

O que deves fazer?

- O recibo de compra do produto deve ser guardado em lugar seguro. A data da compra tem de estar claramente indicada no recibo de compra. Em caso de defeito do produto, deverá dirigir-se ao ponto de venda onde o adquiriu. Não é possível exigir a sua troca ou devolução. As reparações não dão direito a qualquer prorrogação do período de garantia. Os produtos que sejam devolvidos directamente ao fabricante serão excluídos da cobertura da garantia.
- Esta cláusula da garantia está em conformidade com a Directiva Europeia 99/44/CE de 25 de Maio de 1999.

CONTACTO

Se tem alguma pergunta, por favor contacte o seu fornecedor ou importador (ver www.quinny.com).

안전 및 관리

중요 참고용으로 이 설명서를 보관하십시오.

경고

- 아이를 절대 혼자두지 마십시오.
- 사용 전에 모든 잠금 장치가 작동하는지 확인하십시오.
- 사고를 미연에 방지하기 위해 제품을 접거나 펼 때 아이가 옆에 오지 못하도록 하십시오.
- 아이가 이 제품을 갖고 장난치지 못하게 하십시오.
- 항상 안전벨트를 사용하십시오. 좌석 벨트 이외에도 양쪽에 추가 안전벨트가 달려있습니다.
- 사용 전에 유모차 차체 또는 좌석 또는 카시트 부착 장치가 제대로 작동하는지 확인하십시오.
- 이 제품은 조깅 또는 스케이트 또는 기타 다른 스포츠 활동에 적합하지 않습니다.
- 좌석은 6개월 미만의 영아가 사용하기에 적합하지 않습니다.
- 부생 유모차에서 재우는 것은 적절하지 않으며 아이가 심각한 부상이나 상해를 입을 수 있습니다.
- 핸들, 등받이 또는 측면에 가해지는 모든 하중은 유모차의 안정성에 영향을 줍니다.
- 질식의 위험을 방지하기 위해 모든 비닐 백이나 덮개는 아기나 어린이의 손이 닿지 않는 곳에 보관하십시오.
- 레인 커버(우천시 덮개) 사용법: 햇볕이 내리쬐는 날씨에는 과도한 열이 발생할 수 있으므로 사용하지 마십시오. 후드 없이 레인 커버를 사용하지 마십시오. 어른의 감독하에서만 사용하십시오.
- 유모차를 밀기 전에 브레이크가 제대로 작동하는지 항상 확인하십시오.
- 아이 혼자 유모차를 타거나 내리지 못하게 하십시오.
- 유모차의 타이어로 인해 지면에 자국이 남을 수 있습니다. (특히 합판 또는 마루바닥, 합성소재, 극장 관람석 및 리놀륨 소재의 바닥에도 자국이 남을 수 있습니다.)

안전 지침

“당사 제품은 아기의 안전과 편안함을 위해 테스트를 거쳤으며 신중하게 설계되었습니다. 안전 요건에 부합함 - 주문 번호 91-1292에 따라 인가 받은 실험실의 테스트를 거쳤습니다 - 1991년 12월 - EN1888:2012.

1. 이 유모차는 6세부터 최대 15kg까지의 어린이를 위해 설계되었습니다.
2. 절대로 유모차에 2명 이상의 아이를 동시에 태우지 마십시오.
3. 아이가 타고 있는 상태에서 절대로 유모차를 들어올리지 마십시오.
4. 유모차 제조사에서 휴대용 아기 침대나 카시트와 함께 사용하는 것을 권장할 경우, 같이 사용할 때의 최대 무게는 추가 제품에 표시되어 있습니다.
5. 유모차 제조사에서 휴대용 아기 침대나 카시트와 함께 사용하는 것을 권장할 경우, 사용하는 추가 제품을 본인과 마주보게 두십시오.
6. 유모차에 아기를 태운 상태에서 절대로 계단이나 에스컬레이터를 이용하지 마십시오.
7. 아이를 태우거나 꺼낼 때에는 항상 반드시 브레이크를 걸어 두어야 합니다. 유모차를 아주 잠깐 세워놓을 때도 항상 주차 브레이크를 사용하십시오!
8. 제조사에서 판매하거나 허가한 예비 부품이나 액세서리만을 사용해야 합니다. 다른 액세서리를 사용할 경우 위험할 수 있습니다.
9. 유모차를 액세서리와 함께 사용하는 경우(버전에 따라 다름) 아래 표시된 최대 하중을 고려하십시오. 예: 플레이 트레이 최대 허용 무게 2kg, 그물 백 최대 허용 무게 2kg, 보관용 포켓 최대 허용 무게 1kg, 바구니 최대 허용 무게 2kg.

청소 및 유지관리

- 유모차를 자주 유지 관리하고 청소하십시오.
- 젖은 천으로 프레임과 장바구니를 정기적으로 청소하십시오. 연마제가 포함된 세제제는 사용하지 마십시오.
- 비가 올 경우 항상 레인커버를 덮어 패브릭 커버를 보호하십시오.
- 비가 올 때 사용한 후에는 부드럽고 흡수성 있는 천으로 유모차를 닦으십시오.
- 차축을 청소하기 위해 한 달에 한 번 탈착식 바퀴를 빼서 테프론 윤활제를 분무해 주십시오. 청 소할 때 바셀린, 그리스, 실리콘 윤활제를 사용하지 마십시오. 바셀린, 그리스, 실리콘 윤활제를 사용하지 마십시오.

폐기를 분리 수거

환경을 보호하기 위해 유모차 포장 폐기물을 분리 수거하실 것을 요청 드립니다. 유모차 수명이 다한 후에는 구성품을 분리하여 적절한 방법으로 폐기해 주십시오.

보증 및 연락처

보증

이 제품은 이 제품에 적용 가능한 최근 유럽 안전 요구사항 및 품질 기준에 따라 제조되었으며 판매 시점에 세공 및 재료에 결함이 없음을 보증합니다. 생산 절차 동안 제품에 대한 다양한 품질 검사를 실시했습니다. 이러한 노력에도 불구하고 이 제품이 사용 설명서에 설명된 정상적인 사용 환경에서 12개월의 보증 기간 내에 재료/제조상의 결함을 발견할 경우 당사는 보증 약관을 준수할 것입니다. 이 경우 대리점에 문의해 주십시오. 보증 약관 적용에 관한 자세한 내용을 알고 싶다면 대리점에 문의하거나 당사 웹 사이트(www.quinny.com)를 방문해 주십시오. 다음과 같은 경우에는 보증이 적용되지 않습니다. (국가별 정책에 따름)

설명서에 설명된 것과 다른 목적 또는 용도로 사용할 경우:

- 당사의 공인 대리점 외의 다른 곳에 제품 수리를 의뢰한 경우.
- 제품이 구매 영수증 원본과 함께 제조업체에 제공되지 않은 경우(유통업체 및/또는 수입업자를 경유한 경우).
- 제 3자 또는 당사의 공인 대리점 외의 다른 곳에서 수리를 받은 경우.
- 부적절하거나 부주의한 사용 또는 유지관리로 인해 결함이 발생한 경우. 부주의 또는 충격으로 인해 패브릭 커버 및/또는 프레임이 손상된 경우.
- 부품이 제품의 일상적인 사용으로 인해 예상될 수 있는 정상적인 손상, 마모를 나타낼 경우(바퀴, 회전 부품 및 움직임은 부품 등).

보증 시행 날짜:

- 제품을 구매한 날부터 보증은 효력을 갖습니다.

보증 조건:

- 보증 기간은 12개월 동안 연속 적용됩니다. 보증은 최소 소유자에게만 적용되며 양도될 수 없습니다.(국가별 정책에 따름)

결함이 발생한 경우 조치:

- 제품을 구입한 후 구매 영수증을 보관하십시오. 구매 날짜가 영수증에 분명히 표시되어 있어야 합니다. 문제나 결함이 발생한 때에는 구입처에 문의하시기 바랍니다. 제품의 교환이나 구매 취소 신청은 불가능합니다. 수리 기간도 제품 보증기간에 포함됩니다. 제조업체로 바로 반품된 제품은 보증을 받을 수 없습니다.
- 이 보증 조항은 1999년 5월 25일 유럽 지침 99/44/EG에 따릅니다.

질문

질문사항이 있을 경우 공급업체 또는 수입업체에 문의하십시오 (www.quinny.com 참조).



Bezpieczeństwo i konserwacja

WAŻNE ZACHOWAJ INSTRUKCJĘ.

OSTRZEŻENIE

- Nigdy nie zostawiać dziecka bez nadzoru.
- Przed użyciem należy upewnić się, czy urządzenia blokujące zostały uruchomione.
- Aby uniknąć obrażeń, dziecko musi znajdować się z daleka podczas rozkładania i składania tego produktu.
- Dziecko nie może bawić się tym produktem.
- Zawsze używać szelek. Kółka do zaczepiania dodatkowych szelek znajdują się po każdej stronie obok pasa.
- Przed użyciem sprawdzać, czy urządzenia mocujące wózek lub siedzisko bądź fotelik samochodowy są prawidłowo zamocowane
- Ten produkt nie nadaje się do biegania ani jazdy na tyżwach bądź do uprawiania innych sportów.
- Fotelik nie jest przeznaczony dla dzieci w wieku poniżej 6 miesięcy.
- Nie jest odpowiedni do spania w nocy, ponieważ dziecko może odnieść poważny uraz lub obrażenia.
- Każdy ciężar przymocowany do uchwytu, oparcia lub z boków ma wpływ na stabilność wózka/spacerówki.
- Aby uniknąć ryzyka uduszenia, należy trzymać wszystkie torby i opakowania poza zasięgiem niemowląt i małych dzieci.
- Zastosowania osłony przeciwdeszczowej. Nie używać podczas słonecznej pogody ze względu na możliwość przegrzania. Nie używać osłony przeciwdeszczowej bez daszka. Stosować wyłącznie pod nadzorem osób dorosłych.
- Przed odejściem od spacerówki zawsze sprawdzać, czy hamulec jest całkowicie zaciągnięty.

Gwarancja i kontakt

- Nigdy nie wolno pozwalać dziecku samemu wchodzić do spacerówki lub z niej wychodzić.
- Opony mogą pozostawiać czarne ślady na niektórych rodzajach podłoża tak samo jak podeszwy butów (przede wszystkim na śliskich powierzchniach takich jak parkiet, laminat, linoleum itp.).

INSTRUKCJE DOTYCZĄCE BEZPIECZEŃSTWA

Nasze produkty zostały starannie zaprojektowane i sprawdzone, aby zapewnić dziecku bezpieczeństwo i wygodę. Zgodny z wymogami bezpieczeństwa – Sprawdzony w zatwierdzonym laboratorium z postanowieniem nr 91-1292 - grudzień 1991 - EN1888:2012.

1. Produkt przeznaczony dla dzieci w wieku powyżej 6 miesięcy i lżejszych niż 15 kg.
2. Nie należy przewozić w wózku więcej niż jednego dziecka.
3. Nie wolno podnosić spacerówki z dzieckiem.
4. W przypadku gdy producent spacerówki zaleca użycie jej z gondolą lub fotelikiem samochodowym, waga dopuszczalna jest oznaczona na danym produkcie.
5. W przypadku gdy producent spacerówki zaleca użycie jej z gondolą lub fotelikiem samochodowym, należy zawsze ustawiać je przodem do prowadzącego.
6. Kiedy dziecko znajduje się w spacerówce, nie należy korzystać ze schodów lub schodów ruchomych.
7. Podczas wkładania lub wyjmowania dziecka hamulec musi być zawsze zaciągnięty. Zawsze używać hamulca postojowego, nawet podczas spokojnego stania tylko przez kilka chwil!
8. Używać wyłącznie akcesoriów sprzedawanych lub zatwierdzonych przez producenta. Użycie innych akcesoriów może być niebezpieczne.

9. Dla wózków z akcesoriami (w zależności od wersji) należy stosować się do ograniczeń maksymalnej ładowności oznaczonej poniżej: Np.: Maksymalna dopuszczalna ładowność przystawki na zabawkę 2 kg. Maksymalna dopuszczalna ładowność siatki 2 kg. Maksymalna dopuszczalna ładowność kieszeni 1 kg. Maksymalna dopuszczalna ładowność koszyka 2 kg.

CZYSZCZENIE I KONSERWACJA

- Należy regularnie czyścić i konserwować Quinny Zapp Xtra.
- Regularnie czyść ramę i kosz na zakupy za pomocą wilgotnej ściereczki. Nie stosować ściernych środków czyszczących.
- Kiedy pada, rozkładać osłonę przeciwdeszczową, aby chronić tapicerkę.
- Po jeździe w deszczu wytrzeć wózek miękką, pochłaniającą wilgoć ściereczką.
- Raz na miesiąc wyjąć koła, wyczyścić osie i posmarować je suchym smarem teflonowym w sprayu. Nigdy nie używać wazeliny, smaru ani środków smarujących na bazie silikonu.

SEGREGACJA ODPADÓW

Aby pomóc chronić środowisko, prosimy o oddzielenie odpadów z opakowania od Quinny Zapp Xtra, a pod koniec okresu eksploatacji oddzielenie elementów i ich odpowiednią utylizację.

Gwarancja i kontakt

GWARANCJA

Gwarantujemy, że niniejszy wyrób wyprodukowano zgodnie z bieżącymi wymogami prawa europejskiego dotyczącymi bezpieczeństwa oraz standardami jakości, stosowanymi odnośnie do tego wyrobu. Gwarantujemy również, że wyrób jest wolny od wad materiałowych i wykonawstwa w momencie zakupu. W trakcie procesu produkcji wyrób poddano różnym testom jakości. Jeśli, mimo naszych wysiłków, wyrób okaże się wadliwy pod względem wytworzenia/materiału w ciągu 24-miesięcznego okresu gwarancji (o ile będzie użytkowany w sposób normalny, zgodnie z instrukcją użytkowania), wywiążemy się z warunków gwarancji. W takim przypadku prosimy o kontakt z naszym dealerm. Szczegółowe informacje na temat obowiązywania warunków gwarancji są dostępne u dealera lub w witrynie internetowej: www.quinny.com.

Gwarancja nie jest ważna w następujących przypadkach:

- W przypadku użytkowania niezgodnie z instrukcjami lub użytkowania w innym celu niż ten, do którego wyrób został przeznaczony.
- Jeśli produkt przekazano do naprawy za pośrednictwem nieautoryzowanego przez nas dealera.
- Jeśli produkt dostarczono do producenta bez oryginalnego dowodu zakupu (za pośrednictwem sprzedawcy i/lub importera).
- Jeśli naprawy były przeprowadzone przez osoby trzecie lub nieautoryzowanego przez nas dealera.
- Jeśli wada jest wynikiem nieprawidłowego lub niedbałego użytkowania bądź konserwacji, zaniedbania lub uszkodzenia udarowego tapicerki oraz/lub ramy.
- Jeśli części wykazują oznaki normalnego zużycia eksploatacyjnego, którego można oczekiwać w wyniku codziennego użytkowania wyrobu (kola, obracające się i ruchome części itp.).

Data wejścia w życie:

- Gwarancja wchodzi w życie w dniu zakupu produktu.

Okres obowiązywania gwarancji:

- Gwarancja obowiązuje przez nieprzerwany okres 24 miesięcy. Gwarancja dotyczy wyłącznie pierwszego właściciela i jest nieprzenoszalna.

Postępowanie w przypadku wystąpienia wad:

- Należy zachować rachunek za zakupiony wyrób. Na rachunku musi być wyraźnie widoczna data zakupu. Jeśli wystąpią problemy lub pojawią się usterki, prosimy o kontakt ze sprzedawcą. Nie można zażądać wymiany lub przyjęcia zwrotu produktu. Naprawy nie dają prawa do przedłużenia gwarancji. Produkty zwrócone bezpośrednio do producenta nie podlegają gwarancji.
- Niniejsza klauzula gwarancyjna jest zgodna z dyrektywą europejską 99/44/WE z dnia 25 maja 1999 roku.

PYTANIA

W razie pytań należy zwrócić się do dostawcy lub importera (zob. www.quinny.com).

Ασφάλεια και συντήρηση

ΣΗΜΑΝΤΙΚΟ ΦΥΛΑΞΤΕ ΤΙΣ ΟΔΗΓΙΕΣ ΑΥΤΕΣ ΓΙΑ ΜΕΛΛΟΝΤΙΚΗ ΑΝΑΦΟΡΑ.

ΠΡΟΕΙΔΟΠΟΙΗΣΗ

- Μην αφήνετε ποτέ το παιδί σας χωρίς επιτήρηση.
- Βεβαιωθείτε ότι έχουν ενεργοποιηθεί όλες οι διατάξεις ασφάλισης πριν από τη χρήση.
- Για την αποφυγή τραυματισμών, απομακρύνετε το παιδί σας κατά το δίπλωμα και το ξεδίπλωμα του προϊόντος αυτού.
- Μην αφήνετε το παιδί σας να παίζει με το προϊόν αυτό.
- Χρησιμοποιείτε πάντα το σύστημα πρόσδεσης. Σε κάθε πλευρά υπάρχουν κρίκοι για τη σύνδεση πρόσθετων ζωνών, εκτός από τη ζώνη ασφαλείας του αυτοκινήτου.
- Βεβαιωθείτε ότι οι διατάξεις σύνδεσης του καροτσιού ή του καθίσματος ή του καθίσματος αυτοκινήτου έχουν τοποθετηθεί σωστά πριν από τη χρήση.
- Μην χρησιμοποιείτε το προϊόν αυτό όταν κάνετε τζόκινγκ ή όταν φοράτε πατινία ή κατά τη διάρκεια άλλων αθλητικών δραστηριοτήτων.
- Το κάθισμα αυτό δεν είναι κατάλληλο για παιδιά κάτω των 6 μηνών.
- Το προϊόν δεν είναι κατάλληλο για ύπνο κατά τη διάρκεια της νύχτας. Υπάρχει κίνδυνος σοβαρού τραυματισμού.
- Η τοποθέτηση φορτίων στη λαβή, στην πλάτη του καθίσματος ή στα πλαϊνά τμήματα επηρεάζει τη σταθερότητα του καροτσιού.
- Για να αποφευχθεί ο κίνδυνος ασφυξίας, φυλάσσετε όλες τις πλαστικές σακούλες και τα υλικά συσκευασίας μακριά από βρέφη και μικρά παιδιά.
- Χρήση αδιάβροχου: Μην το χρησιμοποιείτε όταν ο καιρός είναι ηλιόλουστος λόγω της υπερβολικής ζέσης. Μην χρησιμοποιείτε το αδιάβροχο χωρίς την κουκούλα. Χρησιμοποιείτε το μόνο υπό την επίβλεψη ενήλικα.

- Ελέγχετε πάντα εάν το φρένο είναι πλήρως ενεργοποιημένο πριν αφήσετε το καρότσι.
- Μην αφήνετε ποτέ το παιδί σας να ανέβει ή να κατέβει από το καρότσι μόνο του.
- Τα λάστιχα ενδέχεται να αφήνουν μαύρα σημάδια σε ορισμένες επιφάνειες (ιδιαίτερα σε λεία δάπεδα, όπως παρκέ, laminate και linoleum).

ΟΔΗΓΙΕΣ ΑΣΦΑΛΕΙΑΣ

Τα προϊόντα μας έχουν σχεδιαστεί και ελεγχθεί προσεκτικά, ώστε να διασφαλίζεται η άνεση και η ασφάλεια του παιδιού σας. Το προϊόν συμμορφώνεται με τις απαιτήσεις ασφαλείας - Έχει ελεγχθεί σε εγκεκριμένο εργαστήριο σύμφωνα με την εντολή αρ.91-1292 - Δεκέμβριος 1991 - EN1888:2012.

1. Το προϊόν αυτό προορίζεται για παιδιά από 6 μηνών, βάρους έως 15 kg.
2. Μη μεταφέρετε ποτέ περισσότερα από 1 παιδιά ανά θέση στο καρότσι κάθε φορά.
3. Μην ανασκώνετε ποτέ το καρότσι όταν το παιδί βρίσκεται μέσα σε αυτό.
4. Εάν ο κατασκευαστής του καροτσιού συνιστά τη χρήση του σε συνδυασμό με καλάθι ή κάθισμα αυτοκινήτου, τότε το μέγιστο βάρος για το συνδυασμό είναι αυτό που αναγράφεται στο πρόσθετο προϊόν.
5. Εάν ο κατασκευαστής του καροτσιού συνιστά τη χρήση του σε συνδυασμό με καλάθι ή κάθισμα αυτοκινήτου, τα προϊόντα αυτά πρέπει να είναι πάντα στραμμένα προς το μέρος σας.
6. Μη χρησιμοποιείτε ποτέ κυλιόμενες ή κανονικές σκάλες με το παιδί μέσα στο καρότσι.
7. Το φρένο πρέπει να είναι πάντα ενεργοποιημένο όταν βάζετε ή βγάζετε το παιδί από το καρότσι. Χρησιμοποιείτε πάντα το φρένο

ακινητοποίησης, ακόμη και όταν το καρότσι δεν κινείται για μερικά λεπτά!

8. Χρησιμοποιείτε μόνο αξεσουάρ ή ανταλλακτικά που πωλούνται ή έχουν εγκριθεί από τον κατασκευαστή. Η χρήση άλλων αξεσουάρ μπορεί να είναι επικίνδυνη.
9. Για καρότσια με αξεσουάρ (ανάλογα με την έκδοση), τηρείτε το μέγιστο βάρος που αναφέρεται παρακάτω: Παράδειγμα: Μέγιστο επιτρεπόμενο βάρος για το τραπέζακι δραστηριοτήτων 2 kg. Μέγιστο επιτρεπόμενο βάρος για τον δικτυωτό σάκο 2 kg. Μέγιστο επιτρεπόμενο βάρος για τη θήκη αποθήκευσης 1 kg. Μέγιστο επιτρεπόμενο βάρος για το καλάθι 2 kg.

ΚΑΘΑΡΙΣΜΟΣ ΚΑΙ ΣΥΝΤΗΡΗΣΗ

- Απαιτείται συχνή συντήρηση και καθαρισμός του Quinny Zapp Xtra.
- Καθαρίζετε τακτικά το σκελετό και το καλάθι για ψώνια χρησιμοποιώντας ένα υγρό πανί. Μη χρησιμοποιείτε λειαντικά καθαριστικά.
- Όταν βρέχει, χρησιμοποιείτε πάντα το αδιάβροχο, για να προστατεύσετε το υφασμάτινο κάλυμμα.
- Μετά τη χρήση σε βροχή, σκουπίζετε το καρότσι με ένα μαλακό, απορροφητικό πανί.
- Αφαιρείτε τις αποσπώμενες ρόδες μία φορά το μήνα,

Εγγύηση και στοιχεία επικοινωνίας

για να καθαρίσετε και να ψεκάσετε τους άξονες με ζηρό λιπαντικό Teflon. Μην χρησιμοποιείτε ποτέ βαζελίνη, γράσο ή λιπαντικά σιλικόνης, βαζελίνη, γράσο ή λιπαντικά σιλικόνης για τον καθαρισμό.

ΔΙΑΧΩΡΙΣΜΟΣ ΑΠΟΡΡΙΜΜΑΤΩΝ

Για λόγους προστασίας του περιβάλλοντος, διαχωρίστε τα απορρίμματα της συσκευασίας και τα εξαρτήματα του Quinny Zapp Xtra στο τέλος της διάρκειας ζωής του και απορρίψτε τα κατάλληλα.

ΕΓΓΥΗΣΗ

Εγγυόμαστε ότι το προϊόν αυτό κατασκευάστηκε σύμφωνα με τις ισχύουσες ευρωπαϊκές απαιτήσεις ασφαλείας και τα πρότυπα ποιότητας που έχουν καθοριστεί για το προϊόν αυτό, καθώς και ότι το προϊόν δεν παρουσιάζει ελαττώματα στην κατασκευή και τα υλικά του κατά την αγορά του. Κατά τη διάρκεια της διαδικασίας παραγωγής, το προϊόν υποβλήθηκε σε διάφορους ποιοτικούς ελέγχους. Εάν το προϊόν αυτό, παρά τις ροσπάθειες που καταβάλλουμε, εμφανίσει ελαττώματα στα υλικά ή στην κατασκευή του εντός της περιόδου εγγύησης 24 μηνών (μετά από φυσιολογική χρήση όπως περιγράφεται στο εγχειρίδιο οδηγιών χρήσης), θα εφαρμόσουμε τους όρους και τις προϋποθέσεις της εγγύησης. Στην περίπτωση αυτή, επικοινωνήστε με τον αντιπρόσωπο. Για λεπτομερείς πληροφορίες σχετικά με την εφαρμογή των όρων και των προϋποθέσεων της εγγύησης, μπορείτε να απευθυνθείτε στον αντιπρόσωπο ή να επισκεφτείτε την ιστοσελίδα μας: www.quinny.com.

Η εγγύηση δεν ισχύει στις ακόλουθες περιπτώσεις:

- Εάν το προϊόν χρησιμοποιηθεί για διαφορετικό σκοπό από εκείνον που περιγράφεται στο εγχειρίδιο.
- Εάν το προϊόν υποβληθεί για επισκευή μέσω μη εξουσιοδοτημένου αντιπροσώπου από την εταιρεία μας.

- Εάν το προϊόν αποσταλεί στον κατασκευαστή χωρίς την αρχική απόδειξη αγοράς (μέσω του προμηθευτή ή/και του εισαγωγέα).
- Εάν οι επισκευές εκτελέστηκαν από τρίτο άτομο ή μη εξουσιοδοτημένο αντιπρόσωπο από την εταιρεία μας.
- Εάν το ελάττωμα οφείλεται σε εσφαλμένη ή ακατάλληλη χρήση, συντήρηση, αμέλεια ή ζημιά στο υφασμάτινο κάλυμμα ή/και το σκελετό λόγω πρόσκρουσης.
- Εάν η φθορά των εξαρτημάτων είναι φυσιολογική λόγω καθημερινής χρήσης του προϊόντος (ρόδες, πισιτρεφόμενα και κινούμενα εξαρτήματα, κλπ.)

Ημερομηνία ισχύος:

- Η εγγύηση τίθεται σε ισχύ από την ημερομηνία αγοράς του προϊόντος.

Διάρκεια εγγύησης:

- Η εγγύηση ισχύει για περίοδο 24 διαδοχικών μηνών. Η εγγύηση ισχύει μόνο για τον αρχικό ιδιοκτήτη και δεν μπορεί να μεταβιβαστεί.

Τι να κάνετε σε περίπτωση ελαττωμάτων:

- Μετά την αγορά του προϊόντος, φυλάξτε την απόδειξη αγοράς. Η ημερομηνία αγοράς πρέπει να αναγράφεται ευδιάκριτα στην απόδειξη. Εάν εμφανιστούν προβλήματα ή ελαττώματα, επικοινωνήστε με τον προμηθευτή σας. Δεν είναι δυνατή η ανταλλαγή ή η επιστροφή του προϊόντος. Σε περίπτωση επισκευής, η διάρκεια της εγγύησης δεν παρατείνεται. Για τα προϊόντα που επιστρέφονται απευθείας στον κατασκευαστή δεν ισχύουν οι όροι της εγγύησης.
- Η παρούσα εγγύηση συμμορφώνεται με την Ευρωπαϊκή Οδηγία 99/44/ΕΕ της 25ης Μαΐου 1999.

ΕΡΩΤΗΣΕΙΣ

Για τυχόν ερωτήσεις, επικοινωνήστε με τον προμηθευτή ή τον εισαγωγέα (βλ. www.quinny.com).

Безопасность и уход

ВАЖНО СОХРАНИТЬ ЭТО РУКОВОДСТВО ДЛЯ ПОСЛЕДУЮЩЕГО ИСПОЛЬЗОВАНИЯ.

ВНИМАНИЕ

- Никогда не оставляйте ребенка без присмотра.
- Убедитесь в том, что все запирающие устройства входят в контакт зацепления перед использованием.
- Во избежание травм убедитесь в том, что Ваш ребенок находится в стороне во время складывания и раскладывания этого продукта.
- Не позволяйте Вашему ребенку играть с этим продуктом.
- Всегда используйте предохранительную систему закрепления. Кольца для крепления дополнительных жгутов (ремней) в каждой стороны и рядом с ремнем безопасности.
- Проверьте, чтобы устройства для крепления корпуса коляски или сиденья или сиденья автомобиля были корректно зацеплены перед использованием.
- Данный продукт не предназначен для бега или катания или для любых других спортивных мероприятий.
- Не использовать это кресло для детей младше 6 месяцев.
- Продукт не подходит для ночного сна, так как Ваш ребенок может быть подвержен риску серьезного вреда или травмы.
- Любой груз, прикрепленный к ручке, спинке или с боков коляски влияет на устойчивость коляски.
- Во избежание риска удушья хранить пластиковые пакеты и упаковку вне досягаемости младенцев и детей.
- Использование дождевика:
Не использовать в солнечную погоду во избежание перегрева.
Не использовать пластиковый непромокаемый чехол без тента.
Использовать только под присмотром взрослых!
- Всегда проверяйте, чтобы тормоза были полностью зацеплены до ее отпущения.
- Никогда не позволяйте Вашему ребенку залезать и вылезать из коляски одному.

- Колеса могут оставлять черные следы на некоторых видах поверхности (в первую очередь в гладком полу, ламинате из искусственных материалов, линолеуме и т.д.)

ТЕХНИКА БЕЗОПАСНОСТИ

Наша продукция тщательно разработана и протестирована, чтобы обеспечить безопасность и комфорт ребенка.

Соответствует требованиям по безопасности.

Протестировано в лаборатории с правом проверки и аттестации в соответствии с постановлением № 91-1292 - Декабрь 1991 - EN1888:2012.

1. Данное изделие предназначено для детей от 6 месяцев и весом свыше 15 кг.
2. Запрещается сажать в коляску более 1 ребенка на место одновременно.
3. Запрещается поднимать коляску с сидящим в ней ребенком.
4. Если производитель рекомендует использовать коляску вместе с переносной корзиной или автомобильным сиденьем, максимальный вес для таких комбинаций указывается в документации для дополнительного изделия.
5. Если производитель рекомендует использовать коляску вместе с переносной корзиной или автомобильным сиденьем, ребенок должен находиться в них лицом к вам.
6. Запрещается поднимать коляску по лестнице или на эскалаторе с сидящим в ней ребенком.
7. Тормоза всегда должны быть в действии при усадке ребенка или вытаскивании его. Всегда используйте парковочные тормоза, даже когда Вы останавливаетесь только на несколько минут!
8. Использовать только аксессуары и запасные части, поставляемые или одобренные производителем. Использование других аксессуаров может быть опасным.
9. При использовании коляски с аксессуарами (в зависимости от версии) необходимо

учитывать максимальный вес, указанный далее. Например: максимально разрешенный вес для стола с игрушками – 2 кг. Максимально разрешенный вес для сетчатой сумки – 2 кг. Максимально разрешенный вес для кармашка – 1 кг. Максимально разрешенный вес для корзины – 2 кг.

ЧИСТКА И УХОД

- Часто чистите Quinny Zapp Xtra и подвергайте ее уходу.
- Регулярно чистите раму и корзину для покупок, используя влажную тряпку. Не используйте абразивные моющие средства.
- Когда идет дождь, всегда используйте дождевик, чтобы защищать текстильный чехол.
- После использования в дожде, высушите прогулочную коляску при помощи мягкой, абсорбирующей тряпки.
- Раз в месяц вынимайте съемные колеса, чистите оси и смазывайте их сухим тефлоновым аэрозолем. Никогда не используйте вазелина, смазки или силиконовых смазывающих веществ.

РАЗДЕЛЕНИЕ МУСОРА

Чтобы помочь защитить среду, настоятельно просим Вас разделять отходы из упаковки Quinny Zapp Xtra, а когда Вы окончите использовать продукт, чтобы Вы утилизировали его надлежащим способом.

ГАРАНТИЯ

Мы гарантируем, что это изделие было изготовлено в соответствии с современными европейскими требованиями безопасности и стандартами качества, которые применимы к данному изделию, а также то, что это изделие на момент приобретения не имеет

Гарантия и контакт

дефектов вследствие некачественного изготовления или дефектов материала. Во время производственного процесса изделие было подвержено различным проверкам качества. Если это изделие, несмотря на наши усилия, проявит дефект материала/изготовления в течение гарантийного срока 24 месяцев (при нормальном использовании, описанном в руководстве пользователя), мы будем соблюдать условия гарантии. В таком случае, пожалуйста, свяжитесь с Вашим дилером. Для более детальной информации о применении условий гарантии, Вы можете связаться с Вашим дилером или посетить наш ве-сайт: www.quinpy.com.

Гарантия недействительна в следующих случаях:

- В случае использования не по назначению, описанному в руководстве.
- Если продукт не был передан для починки посредством авторизованного нами поставщика.
- Если изделие возвращено производителю без подлинного товарного чека (через продавца и/или импортера).
- Если ремонт осуществлялся третьими лицами или посредником, которые не признаны нами. Если неполадка возникла вследствие неправильного или невнимательного использования или обслуживания, небрежности или повреждения от удара, нанесенного текстильному чехлу и/или раме.
- Если детали выглядят изношенными, что может быть из-за ежедневного использования изделия (колеса, вращающиеся и движущиеся части и т.д.)

Дата вступления в силу:

- Гарантия вступает в силу со дня приобретения изделия.

Гарантийный срок

- Гарантийный срок равен 24 поочередным месяцам. Гарантия действительна только для первого владельца, без права передачи.

Что делать в случае неполадок

- После приобретения изделия, сохраните товарный чек. Дата приобретения должна быть четко видна на товарном чеке. В случае проблем или неполадок обратитесь к продавцу. Нельзя требовать замены или возвращения продукта. Починки не дают права на продление гарантии. Изделия, возвращенные непосредственно производителю, не подлежат гарантии.
- Этот пункт гарантии соответствует европейской директиве 99/44/EG от 25 мая 1999 г.

ВОПРОСЫ

В случае любых вопросов свяжитесь с поставщиком или импортером (см. www.quinpy.com).

Bezpečnost a údržba

DŮLEŽITÉ UPOZORNĚNÍ USCHOVEJTE PRO DALŠÍ POUŽITÍ. UPOZORNĚNÍ

- Nikdy nenechávejte dítě bez dozoru.
- Před použitím se ujistěte, že uzamykací zařízení jsou řádně zajištěna.
- Při rozepínání a zapínání se ujistěte, že dítě není v kočárku, abyste předešli případnému úrazu.
- Tento výrobek není hračka. Nenechte dítě si hrát s tímto výrobkem.
- Používejte vždy upevňovací systém. Kroužky pro upevnění dodatečných popruhů se nacházejí na obou stranách kočárku vedle sedadlového pásu.
- Před použitím zkontrolujte, zda jsou správně připevněna upevňovací zařízení kočárku, sedačky nebo autosedačky.
- Tento výrobek není vhodný k běhání, bruslení nebo k jakýmkoli jiným sportovním aktivitám.
- Nepoužívejte tuto sedačku pro děti ve věku pod 6 měsíců.
- Nevhodné pro celonoční spánek, vašemu dítěti hrozí riziko vážného poranění nebo úrazu.
- Jakékoli zatížení umístěné na držadle, opěradle nebo okrajích ovlivňuje stabilitu kočárku.
- Udržujte plastové tašky a obaly mimo dosah kojenců a malých dětí
Zabráňte tak riziku udušení.
- Použití krytu proti dešti:
Nepoužívejte na přímém slunci z důvodu nebezpečí přehřátí.
Nepoužívejte kryt proti dešti samostatně bez stříšky. Používat pouze pod dohledem dospělých.
- Před tím, než pustíte kočárek, vždy zkontrolujte, zda je brzda zcela stlačena.
- Nikdy dítě nenechávejte lézt dovnitř nebo ven z kočárku samotné.
- Pneumatiky mohou na některých typech povrchů (především na hladkých podlahách, jako jsou například parkety, umělohmotný laminát, linoleum atd.) zanechávat černé stopy.

BEZPEČNOSTNÍ POKYNY

Naše výrobky byly pečlivě vyvinuty a testovány tak, aby zajistily bezpečnost a pohodlí vašeho dítěte. Vyhovuje bezpečnostním požadavkům. Testováno v akreditované laboratoři v souladu s nařízením č. 91/1292 - prosinec, 1991 - EN1888:2012.

1. Tento výrobek je určen pro děti od 6 měsíců do dosažení váhy 15 kg.
2. V kočárku nikdy nepřevázejte více než jedno dítě najednou.
3. Nikdy nezvedejte kočárek společně s dítětem.
4. Pokud výrobce kočárku doporučuje jeho použití v kombinaci s korbou nebo autosedačkou, celková maximální povolená váha je váha uvedená na korbě nebo autosedačce.
5. Pokud výrobce kočárku doporučuje jeho použití v kombinaci s korbou nebo autosedačkou, vždy je nasměrujte směrem k vám.
6. S dítětem v kočárku nepoužívejte schody ani nejezděte na eskalátorech.
7. Když dítě ukládáte do kočárku nebo ho z něj vyjímáte, brzda musí být vždy zajištěna. Vždy používejte parkovací brzdu, i když zastavíte pouze na malou chvíli!
8. Používejte pouze příslušenství dodávané nebo schválené výrobcem. Používání jiného příslušenství by mohlo být nebezpečné.
9. U kočárků s příslušenstvím (v závislosti na verzi) prosím respektujte níže uvedené limity pro maximální povolenou váhu:
Maximální povolená váha pro pultík na hraní je 2 kg.
Maximální povolená váha pro síťovou tašku je 2 kg.
Maximální povolená váha pro závěsnou tašku je 1 kg.
Maximální povolená váha pro úložný koš jsou 2 kg.

ČIŠTĚNÍ A ÚDRŽBA

- Kočárek Quinny Zapp Xtra často čistěte a pravidelně provádějte jeho údržbu.
- Rám a nákupní košík čistěte pravidelně vlhkým hadrem. Nepoužívejte abrazivní čisticí prostředky.
- Při dešti vždy používejte k ochraně látkového potahu pláštěnku.
- Po použití v dešti otřete kočárek měkkým, savým hadrem.
- Jednou měsíčně snímejte odpojitelná kola, vyčistěte nápravy a naneste na ně suchý tetlonový sprej. Nikdy nepoužívejte vazelínu, mazadlo nebo silikonová maziva.

TŘÍDĚNÍ ODPADU

Z důvodu ochrany životního prostředí vás žádáme, abyste oddělili balící materiál kočárku Quinny Zapp a na konci životnosti kočárku oddělili jednotlivé jeho součásti a řádně je zlikvidovali.

Záruka a kontaktní informace

ZÁRUKA

Zaručujeme, že tento výrobek byl vyroben v souladu se současnými evropskými bezpečnostními požadavky a jakostními normami příslušnými tomuto výrobku a že tento výrobek v době nákupu nemá žádné vady provedení a materiálu. Během výrobního procesu prošel výrobek různými kontrolami kvality. Vykazuje-li tento výrobek navzdory našemu úsilí závadu materiálu či výroby během záruční doby 24 měsíců (při normálním používání, jak je popsáno v uživatelské příručce), budeme se řídit záručními podmínkami. V takovém případě kontaktujte svého dodavatele. Pro další informace o uplatňování záručních podmínek můžete kontaktovat svého dodavatele nebo se podívat na naše webové stránky: www.quinny.com.

Záruka není platná v následujících případech:

- V případě používání pro jiné účely než pro ty popsané v uživatelské příručce.
- Pokud je produkt předán do opravy přes jiného než námi oprávněného prodejce.
- Pokud nebyl výrobek vrácen výrobcí společně s původním dokladem o zakoupení (prostřednictvím prodejce a/nebo dovozce).
- Pokud byly opravy provedeny třetí stranou nebo jiným než námi oprávněným prodejcem.
- Pokud vada vznikla nesprávným nebo nedbalým používáním či nevhodnou údržbou, nedbalostí nebo nárazem do látkového potahu a/nebo rámu.
- Pokud části výrobku vykazují normální opotřebování a trhliny, které mohou být očekávány od každodenního používání (kola, otočná a pohyblivě součásti atd.)

Datum vstupu v platnost:

- Záruka vstupuje v platnost v den zakoupení výrobku.

Záruční doba:

- Záruční doba platí po dobu 24 po sobě jdoucích měsíců. Záruka je poskytnuta pouze prvnímu uživateli a je nepřenositelná.

Co dělat v případě závad:

- Po nákupu výrobku si ponechte doklad o zakoupení. Datum nákupu musí být jasně viditelné na dokladu. V případě problémů nebo vzniku závady kontaktujte svého prodejce. Nelze požadovat výměnu nebo vrácení výrobku. Prodloužená záruční doba se vztahuje pouze na konkrétní provedenou opravu. Výrobky, které nejsou navráceny přímo výrobcí, nemají nárok na záruku.
- Tyto záruční podmínky jsou v souladu s evropskou směrnicí 99/44/ES z 25. května 1999.

DOTAZY

S případnými dotazy se obraťte na svého dodavatele nebo dovozce (viz www.quinny.com).





www.quinny.com