

## Е Использование ворот

Перед началом использования убедитесь, что ворота установлены правильным образом и надёжно закреплены.

**Открытие ворот :** Сдвиньте и удерживайте язычок на рукоятке створки ворот, затем приподнимите створку, чтобы открыть ворота.

**Закрывание ворот :** Открытая створка ворот закрывается и блокируется автоматически. Не прилагайте больших усилий при закрывании и не хлопайте створкой ворот. Всегда убеждайтесь, что ворота закрыты и заблокированы прежде чем оставить их без присмотра. Ворота можно также аккуратно закрыть вручную, чтобы, например, не беспокоить спящего ребенка. Для этого подведите створку вплотную к раме и с небольшим усилием заведите язычок в замок. Убедитесь, что створка заблокировалась.

**Снятие ворот :** В конструкции ворот используются контргайки, защищённые от случайного повреждения при небрежном использовании. Верхние контргайки следует откручивать только при открытой створке ворот, при этом соответствующий край рамы ворот следует, приложив усилие, оттянуть от упорной чашки и, затем, отвинтить контргайку.

## Ф Уход

Периодически проверяйте ворота безопасности на предмет надёжности и безопасности их установки: контролируйте места крепления упорных чашек, оси шпинделей крепления, контргайки и запорные устройства. Дополнительные детали можно приобрести у нашего представителя. Если дверь начала качаться или закрываться медленнее, чем раньше, возможно, необходимо почистить нижнюю петлю. Приподнимите дверцу ворот до упора и снимите пластиковую направляющую с оси ворот. Протрите пластиковую направляющую и ось влажной тканью. Установите пластиковую направляющую на место, убедитесь, что она установлена в том же положении, в котором была до снятия, и дверца открывается-закрывается правильно.

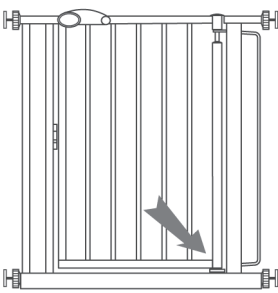

## Г Расширительные вставки

Расширительные вставки для ворот безопасности доступны в 3-х вариантах – 7.2 см, 14.4 см и 36 см. Вставки возможно использовать для удлинения ворот безопасности до 155 см. 'Y'-крепления предназначены для установки на округлые поверхности такие, как колонны и т.п.

'Y'-крепления возможно заказать у представителя.

**ПРЕДУПРЕЖДЕНИЕ: НЕ УДЛИНЯЙТЕ ВОРОТА БОЛЕЕ, ЧЕМ ДО 155 СМ.**

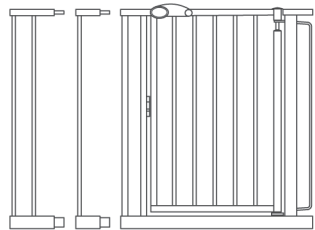

Регулярно проверяйте, чтобы упорные чашечки, ось крепления, регулировочное колесико крепления и крепящие устройства исправно работали и не были повреждены.

RED CASTLE FRANCE  
13100 Aix en Provence  
www.redcastle.ru



УЗКИЕ ВОРОТА AUTO-CLOSE



СТАНДАРТНЫЕ ВОРОТА AUTO-CLOSE



## Ворота безопасности 'Auto-Close'

### ИНСТРУКЦИЯ

### СОХРАНИТЕ ДАННУЮ ИНСТРУКЦИЮ ДЛЯ ДАЛЬНЕЙШЕГО ИСПОЛЬЗОВАНИЯ Внимательно изучите инструкцию до установки

**ПРЕДУПРЕЖДЕНИЕ:** Неправильная установка ворот может быть опасной.

**ПРЕДУПРЕЖДЕНИЕ:** Не используйте ворота безопасности при отсутствии или поломке отдельных деталей.

**ПРЕДУПРЕЖДЕНИЕ:** Данная конструкция НЕ предназначена для установки в оконных проемах.

**ПРЕДУПРЕЖДЕНИЕ:** Прекратите использование ворот безопасности в том случае, если ребенок способен через них перелезть.

Ворота безопасности, установленные согласно данной инструкции, соответствуют международным стандартам EN1930.2000.

Данная конструкция предназначена для детей не старше 24 месяцев. Не забывайте об опасности, связанной с попыткой перелезть через ворота детей старшего возраста. Предназначено для дверных проемов и лестниц. Убедитесь, что конструкция устойчива, хорошо закреплена и употребляется по прямому назначению.

## А Перечень деталей

1 Регулировочное колесико крепления (контргайка) x 4

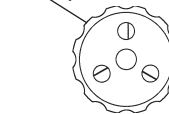

2 Ось крепления x 4

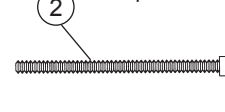

3 Пластмассовая упорная чашка x 4



4 Прокладка (против скольжения, для размещения между пластмассовой упорной чашкой и стеной или дверной коробкой) X 4

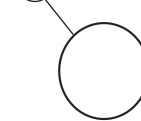

5 Шуруп x 4

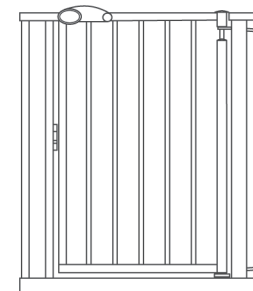

Ворота безопасности  
'AUTO-CLOSE'

## В Сборка

Прикрутите регулировочное колесико (контргайку) (1) на ось крепления (2) до упора.

Убедитесь, что детали расположены так, как показано на рисунке.

Ввинтите по очереди все 4 оси крепления в резьбовые отверстия, расположенные по углам ворот.

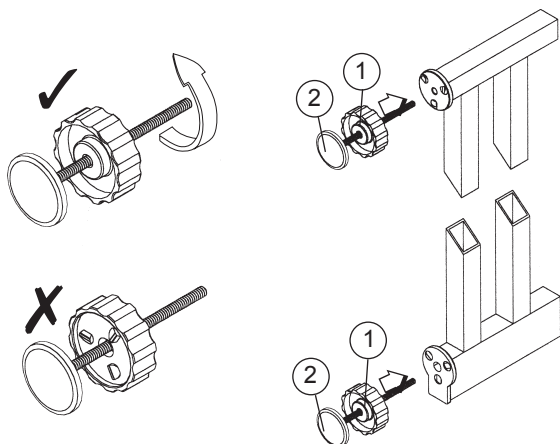

## С Место установки

**⚠ ПРЕДУПРЕЖДЕНИЕ:**  
НЕПРАВИЛЬНАЯ УСТАНОВКА  
ВОРОТ МОЖЕТ БЫТЬ ОПАСНА

Ворота безопасности должны быть установлены таким образом, чтобы дверца открывалась в сторону противоположную от лестницы.

Для более широкого открывания, доступны расширительные вставки.

Поверхность для установки крепления должна соответствовать назначению и быть устойчивой и крепкой.

Примечание : При креплении к некоторым поверхностям может потребоваться покупка дополнительных крепежных элементов.

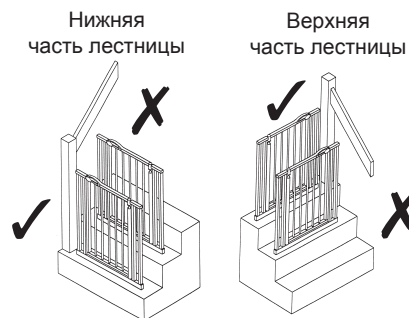

### СООТВЕТСТВУЮЩАЯ ПОВЕРХНОСТЬ

ВОРОТА БЕЗОПАСНОСТИ МОЖНО ЗАКРЕПИТЬ СЛЕДУЮЩИМ ОБРАЗОМ:	ЖЕСТКАЯ ПЛОСКАЯ ПОВЕРХНОСТЬ ИЗ ДЕРЕВА (напр. ДВЕРНОЙ ПРОЕМ)	ОКРУГЛАЯ НЕУСТОЙЧИВАЯ ПОВЕРХНОСТЬ ИЗ ДЕРЕВА (напр. ЛЕСНИЦАКОЛОНИНА)	ОШТУКАТУРЕННАЯ ПОВЕРХНОСТЬ	ДЛЯ ОШТУКАТУРЕННОЙ СТЕНЫ – ДЕРЕВЯННОЙ РЕКОМЕНДУЕМ ВАМ ИСПОЛЬЗОВАТЬ ДЕРЕВЯННУЮ РЕЙКУ	СТЕНА, ПОКРЫТАЯ ОБОЯМИ	МЕТАЛЛИЧЕСКАЯ ПОВЕРХНОСТЬ (напр. АЛЮМИНОВЫЙ СТАЛЬНЫЙ ДВЕРНОЙ ПРОЕМ)	ПЛАСТИКОВАЯ ПОВЕРХНОСТЬ (напр. ДВЕРНОЙ ПРОЕМ ИЗ ПВХ)	КЕРАМИЧЕСКАЯ ПОВЕРХНОСТЬ
УСТАНОВКА С НАТЯГОМ ПОСРЕДСТВОМ ПРИВИНЧИВАНИЯ УПОРНЫХ ЧАШЕК	✓	✓	✓	✓	✓	✓	✓	✓
УСТАНОВКА С НАТЯГОМ ВРАСПОР С ПОМОЩЬЮ ЛИПКИХ НАКЛАДОК НА УПОРНЫЕ ЧАШКИ	✓	✓	✓	✓	✗	✓	✓	✓

## Д Установка

**⚠ ПРЕДУПРЕЖДЕНИЕ:** НИКОГДА НЕ ИСПОЛЬЗУЙТЕ БЕЗ УПОРНЫХ ЧАШЕЧЕК.

**⚠ ПРЕДУПРЕЖДЕНИЕ:** ДЛЯ НАДЕЖНОГО ФУНКЦИОНИРОВАНИЯ, ВОРОТА ДОЛЖНЫ БЫТЬ УСТАНОВЛЕНЫ ВЕРТИКАЛЬНО В СООТВЕТСТВИИ С САМОЗАМЫКАЮЩИМСЯ МЕХАНИЗМОМ.

**⚠ ПРЕДУПРЕЖДЕНИЕ:** ВОРОТА ДОЛЖНЫ БЫТЬ УСТАНОВЛЕНЫ ТАК, ЧТОБЫ ДВЕРЬ ОТКРЫВАЛАСЬ В ПРОТИВОПОЛОЖНУЮ СТОРОНУ ОТ ЛЕСТНИЦЫ.

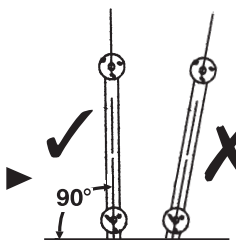

Направление открывания двери (см. рисунок)

Ворота безопасности возможно установить с открыванием створки на любую сторону (под правую или под левую руку) и в любом направлении («на себя» или «от себя»). Рекомендуется сначала установить ворота, выбрав сторону открывания створки (под правую или под левую руку), затем попробовать открыть-закрыть створку. Если направление открывания Вам покажется неудобным, его возможно изменить (См. раздел «Настройка направления открывания» ниже).

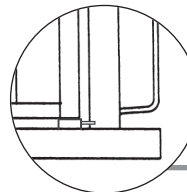

а Приподнимите створку ворот немного вверх (вдоль оси вращения) и снимите пластиковую направляющую, слегка потянув её вверх за край с нарисованной стрелкой.

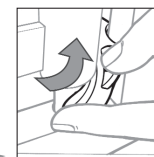

б Проверните пластиковую направляющую на 180°, как показано на рисунке, и установите её обратно на место.

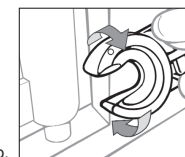

с Затем, приоткройте створку и снимите с неподвижной части ворот замок, отвинтив 2 винта. Переведите створку на другую сторону и установите замок обратно таким образом, чтобы упорная планка для язычка оказалась на противоположной стороне от её первоначального положения. Привинтите 2 винта обратно.

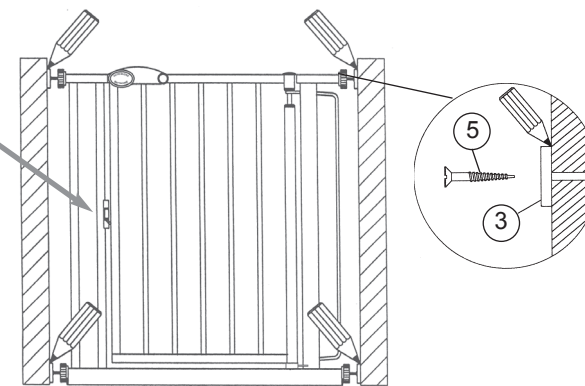

**Установка ворот.** Не снимайте транспортировочную пластиковую стяжку до тех пор, пока окончательно не установите ворота.

- Расположите ворота по центру проёма, убедитесь, что они стоят строго вертикально.
  - С помощью четырёх специальных установочных винтов с упорными чашками (3), надёжно зафиксируйте ворота в проёме.
  - Обведите карандашом упорные чашки и снимите ворота.
  - Согласно выбранному Вами способу закрепления упорных чашек, как показано на рисунке справа, приклейте или прикрутите упорные чашки на те места, которые Вы отметили карандашом, используя либо липкие наклейки (4) либо шурупы (5).
- Внимание:** На поверхности, оклеенные обоями, а также на окрашенные поверхности, с имеющимися дефектами в виде пузырей или отшелушивания, упорные чашки следует крепить шурупами.
- Расположите ворота по центру проёма и надёжно зафиксируйте установочными винтами таким образом, чтобы наружные концы винтов точно попали в упорные чашечки.
  - Подкрутите контргайки на установочных винтах до тех пор, пока они не коснутся рамы ворот. Затяните контргайки до положения, когда зазор между контргайкой и рамой ворот составит не более **1-2 мм** (нормально, если в процессе затягивания контргайка издаёт характерные щелчки и вздрагивает, это происходит оттого, что специальные язычки, препятствующие самоотвинчиванию, попадают в свои пазы). Затем ещё сильнее затяните контргайки – на 1 или 2 щелчка.
  - Снимите транспортировочную пластиковую стяжку с ворот. Ворота готовы к использованию.