

IT Istruzioni d'uso  
EN Instructions for use  
FR Notice d'emploi  
DE Gebrauchsanleitung  
ES Instrucciones de uso  
PT Instruções para uso  
NL Gebruiksaanwijzing  
DK Brugsanvisning  
FI Käyttöohjeet

CZ Návod na použití  
SK Návod na použitie  
HU Használati útmutató  
SL Navodila za uporabo  
RU Инструкции по пользованию  
TR Kullanım klavuzu  
EL Οδηγίες χρήσεως

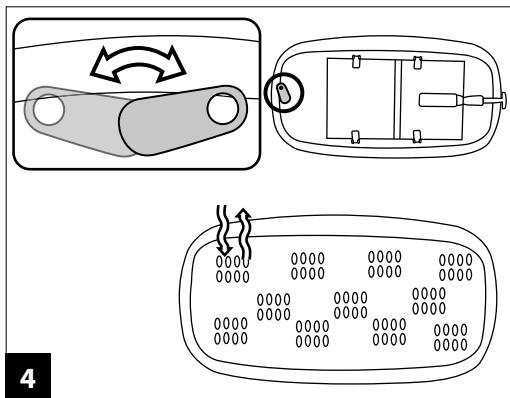

**primonido new**  
**[Young & Culla]**

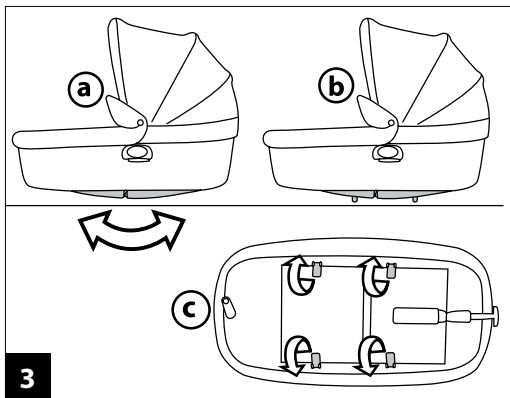
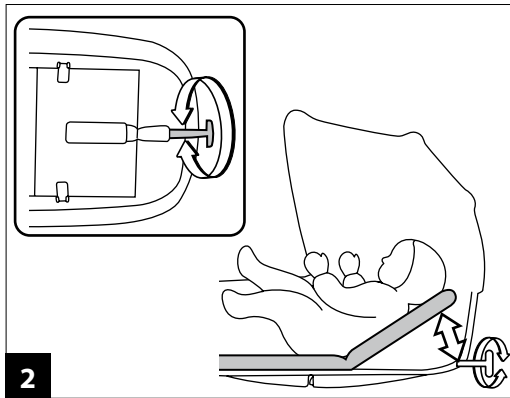
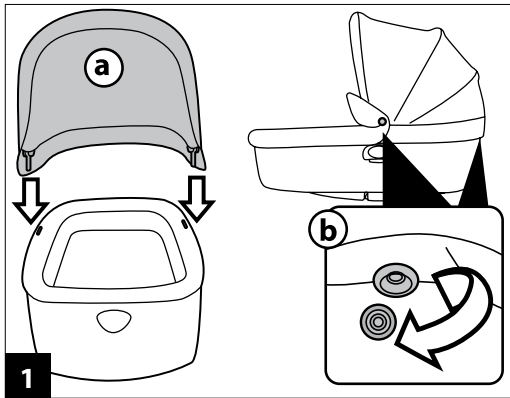

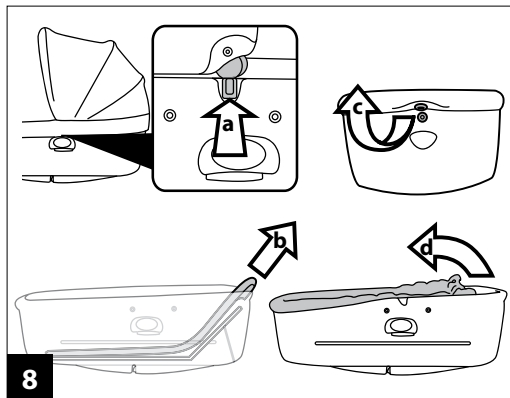
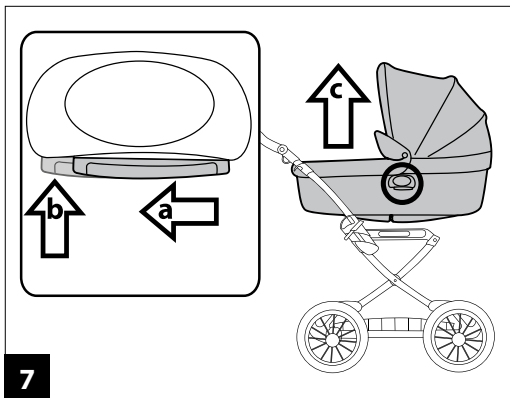
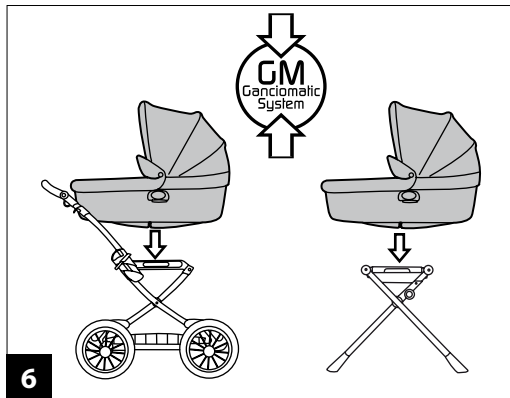
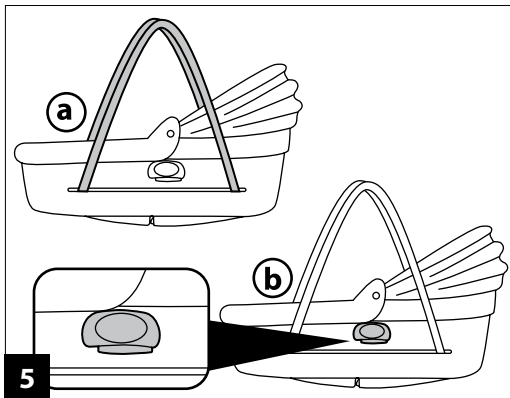

# AUTO - CAR - VOITURE

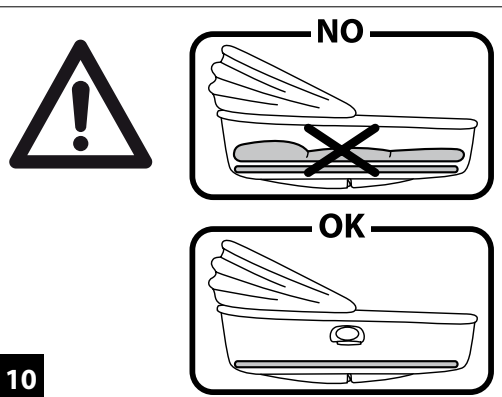
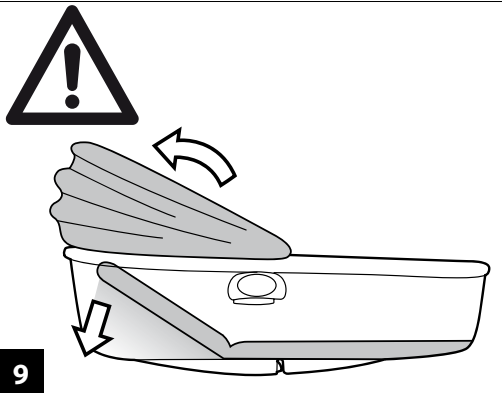
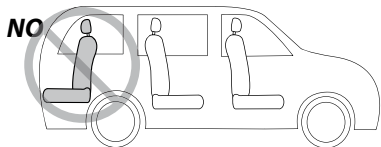
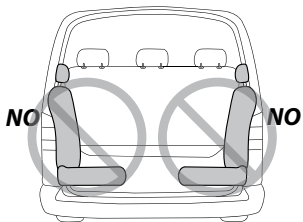
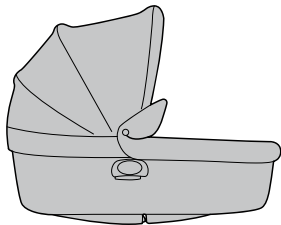

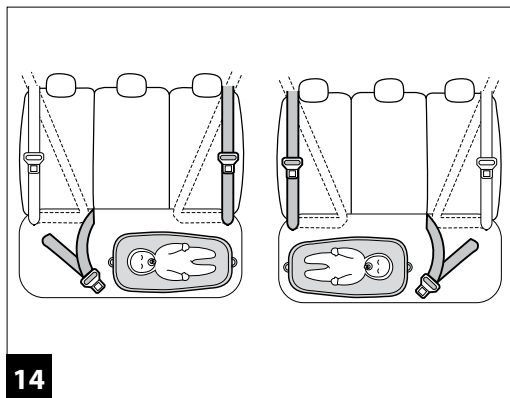
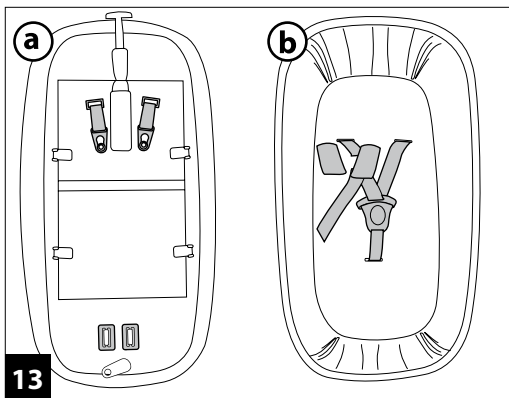
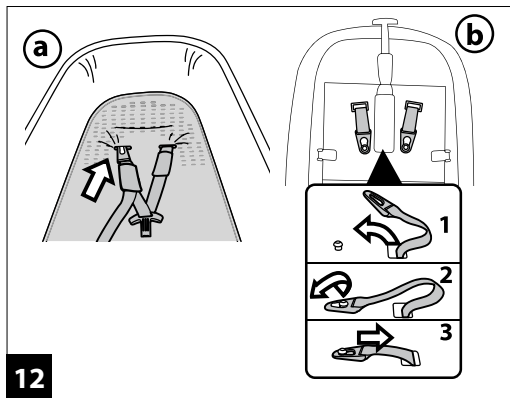
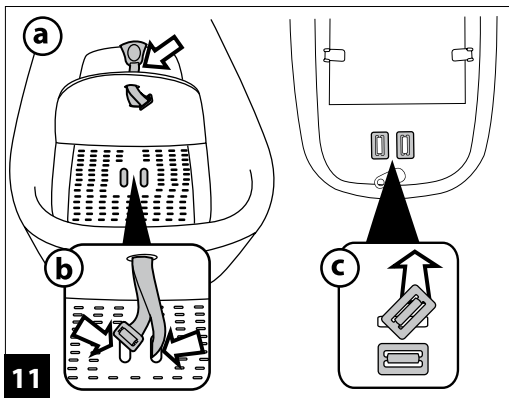

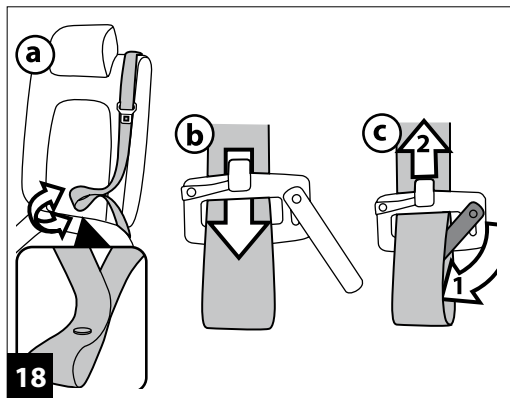
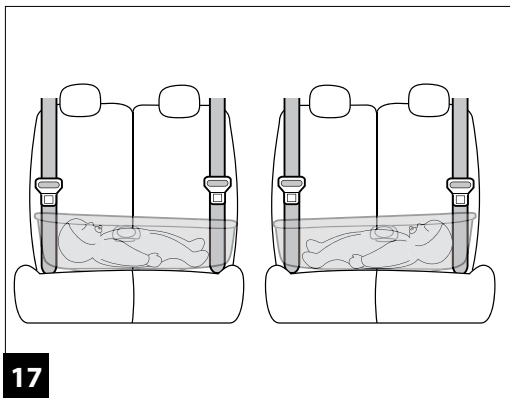
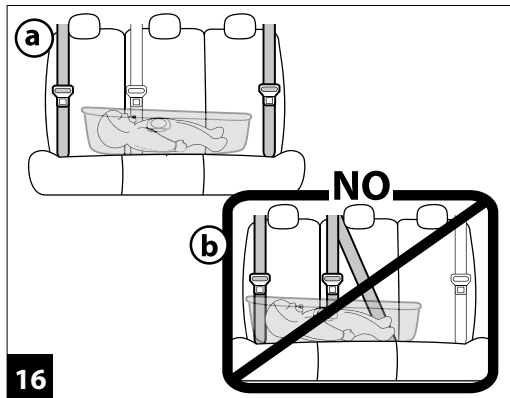
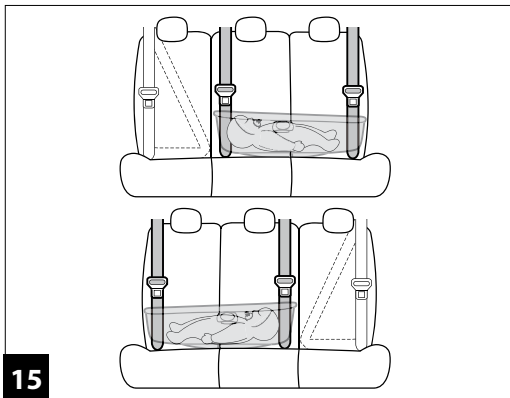

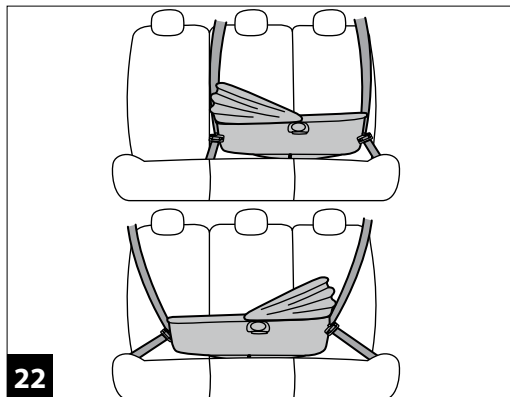
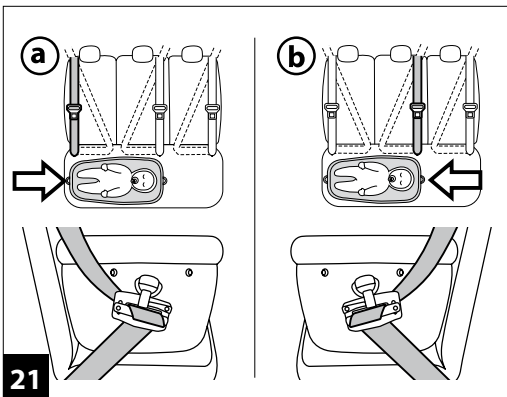
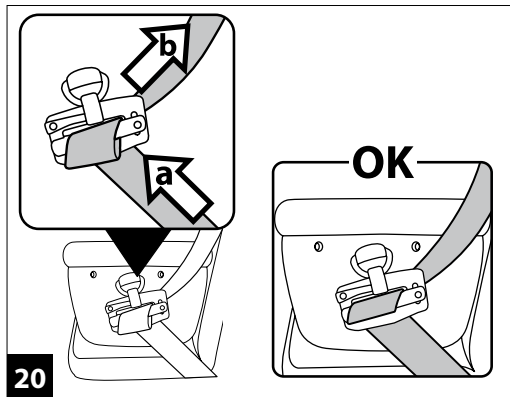
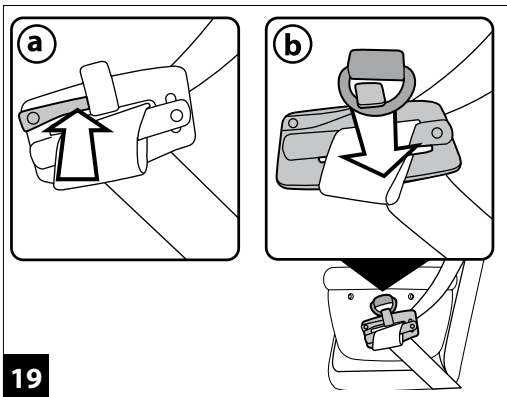

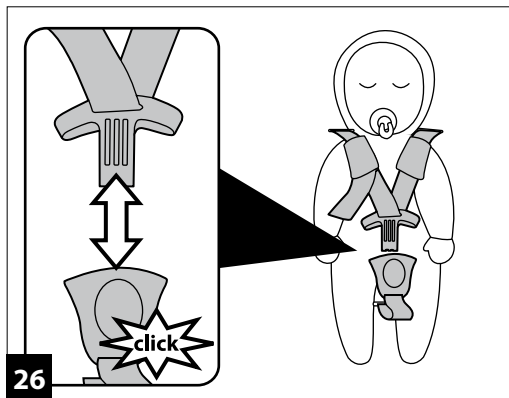
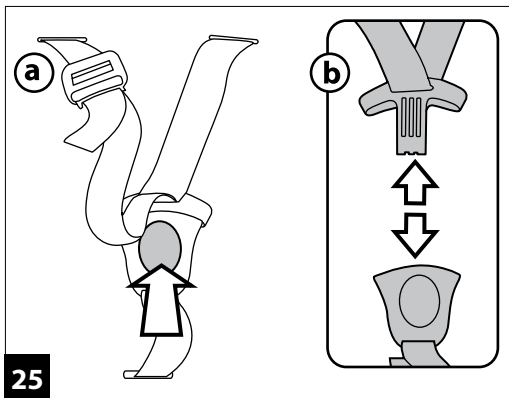
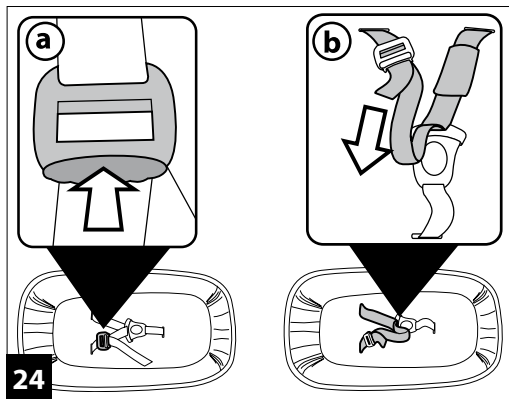
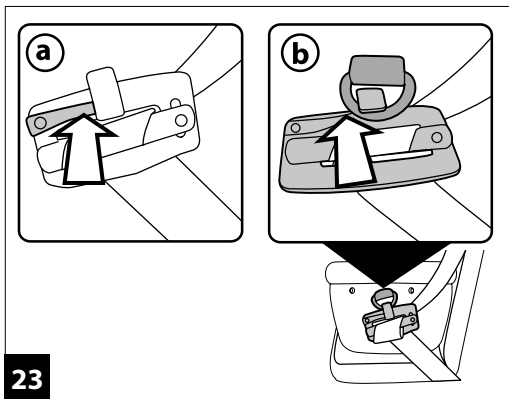



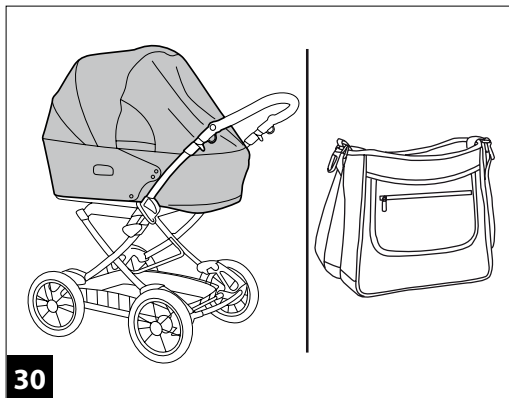
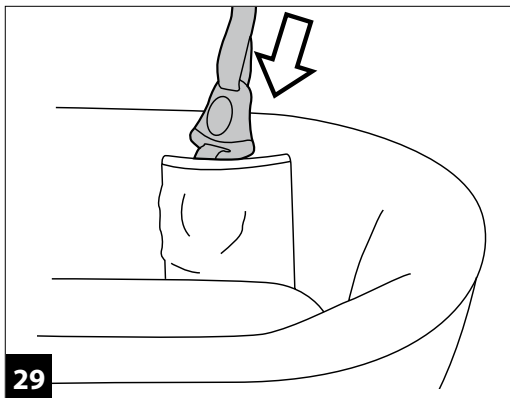
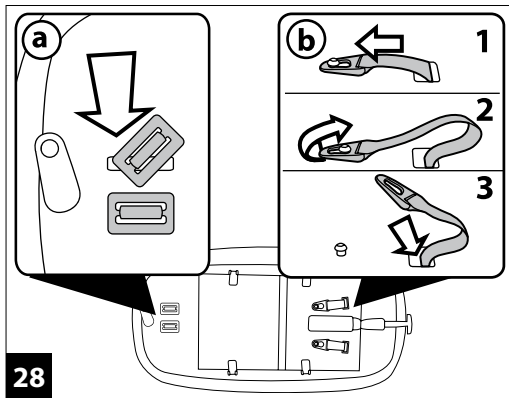
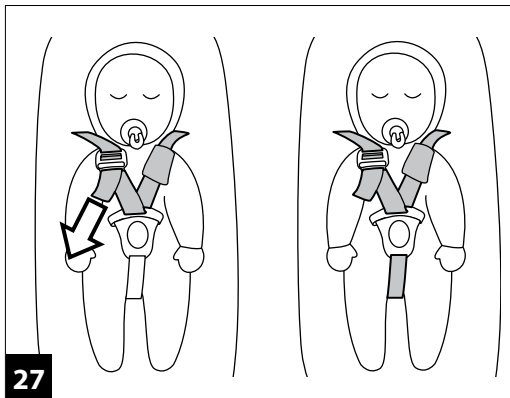

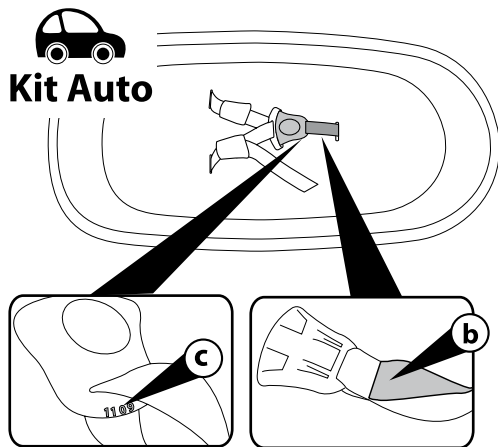
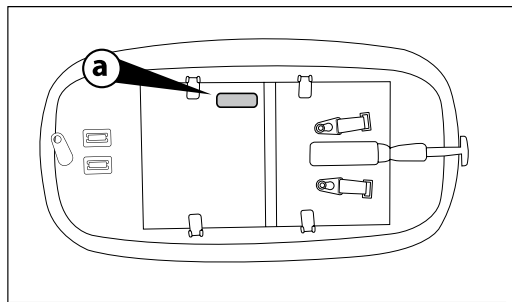
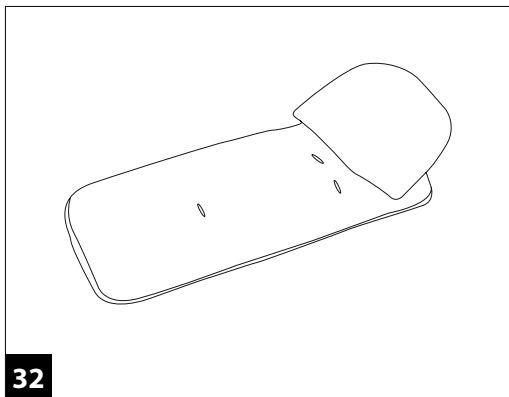
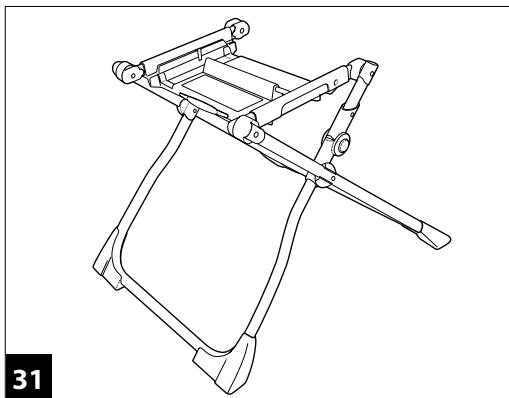

# Primonido [Young & Culla]

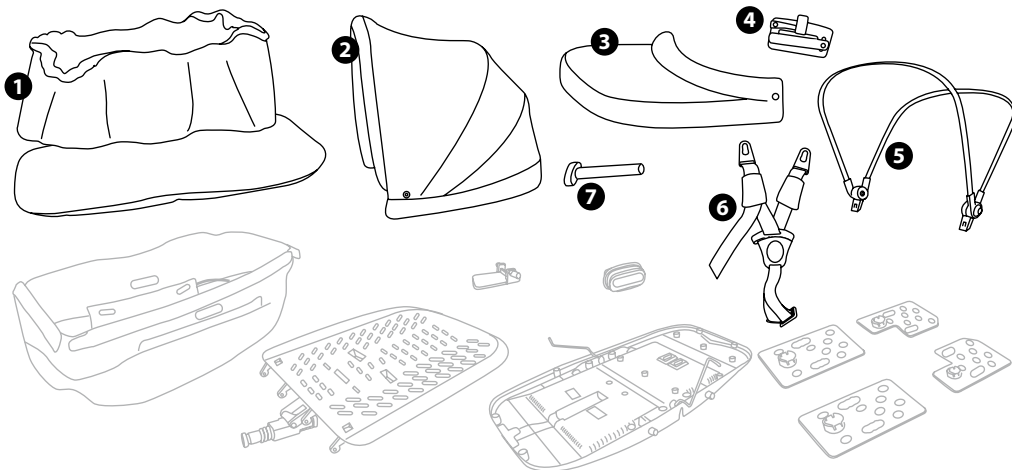

IT• Ricambi disponibili in più colori da specificare nella richiesta.

EN• Spare parts available in different colours to be specified when ordering.

FR• Pièces de rechange disponibles en plusieurs couleurs à spécifier dans la demande.

DE• Ersatzteile in mehr Farben vorhanden, die in der Anfrage spezifiziert werden müssen.

ES• Repuestos disponibles en otros colores que se especificarán en el pedido.

PT• Peças de reposição disponíveis em cores alternativas a serem especificadas no pedido.

NL• Reserveonderdelen verkrijgbaar in meerdere kleuren, bij bestelling te specificeren.

DK• Reservedele kan leveres i flere farver som bør specificeres ved bestillingen.

FI• Varaosia saatavana eri värisinä: ilmoita väri tilauksessa.

CZ• U náhradních dílů, které jsou k dispozici ve více barvách, je nutné na objednávce specifikovat příslušnou barvu.

SK• Pri náhradných dieloch, ktoré sú k dispozícii vo viacerých farbách, je potrebné pri objednávke špecifikovať želanú farbu.

HU• A tartalék alkatrészek különböző színekben elérhetőek, melyeket rendeléskor kell kiválasztani.

SL• Rezervni deli so na voljo v več barvah, ki jih je treba navesti pri naročilu.

RU• Запчасти имеются различных цветов, необходимый указать в запросе.

TR• Siparişte belirlenmiş değişim renklerdeki yedek parçaları mevcuttur.

EL• Ανταλλακτικά διαθέσιμα σε διάφορα χρώματα. Προσδιορίστε όταν παραγγείλετε.

1) IIEPNA•

2) BCAYON• (Young)

2) BCACWE•/BCACWP• (Culla)

3) BCOYON• (Young)

3) BCOCWE•/BCOCWP• (Culla)

4) SAPI0037L30

5) SAPI6432KL50B

6) SUCI0073GR

7) SPST4578•

### Grazie per aver scelto un prodotto Peg-Pérego.



- Peg-Pérego S.p.A. è certificata ISO 9001.
- La certificazione offre ai clienti e ai consumatori la garanzia di una trasparenza e fiducia nel modo di lavorare dell'impresa.

### La carrozzina Primonido New è disponibile nel modello Young o Culla.

#### Caratteristiche prodotto Carrozzina-auto, Gruppo 0, categoria "Universale"

- La carrozzina è omologata secondo il regolamento UN/ECE R44/04 per bambini di peso da 0-10 kg. Adatto alla maggior parte dei sedili delle autovetture, ma non a tutti.
- La carrozzina può essere correttamente installata se nel manuale d'uso e manutenzione del veicolo è indicata la compatibilità con sistemi di ritenuta "Universali" di Gruppo 0.
- La carrozzina è classificata "Universale" secondo criteri di omologazione più severi rispetto ai modelli precedenti che non dispongono di questa scritta.
- Il dispositivo può essere utilizzato solo su veicoli dotati di sedile posteriore a 2 o 3 posti dotati di cinture di sicurezza a 2 o 3 punti, omologate in conformità al regolamento UN/ECE R16 o a normative equivalenti.
- In caso di dubbi, o per ulteriori informazioni sul fissaggio di la carrozzina su vetture specifiche, rivolgersi al costruttore o al rivenditore.

#### **⚠ IMPORTANTE**

- "La carrozzina", gruppo 0, deve essere installata perpendicolare al senso di marcia.
- Non installare la carrozzina su sedili rivolti in direzione opposta al senso di marcia o trasversalmente al senso

comune di marcia del veicolo.

- Questo articolo è numerato progressivamente.

#### **⚠ AVVERTENZA**

**IMPORTANTE: leggere attentamente queste istruzioni e conservarle nell'apposita sede per tutta la vita del prodotto. La sicurezza del bambino potrebbe essere messa a rischio se non si eseguono queste istruzioni.**

- Potrebbe essere pericoloso lasciare il vostro bambino incustodito.
- Le operazioni di assemblaggio e preparazione dell'articolo devono essere effettuate da adulti.
- Non utilizzate il prodotto se presenta parti mancanti o rotture.
- Prima dell'uso assicurarsi che tutti i meccanismi di aggancio siano fissati correttamente.
- Evitare di introdurre le dita nei meccanismi.
- Non utilizzare vicino a fonti di calore, fiamme libere od oggetti pericolosi a portata delle braccia del bambino.
- Potrebbe essere pericoloso utilizzare accessori non approvati dal costruttore.
- Assicurarsi che le cinghie per fissare la carrozzina al veicolo siano sempre tese e regolare quelle che bloccano il bambino.
- Non attorcigliare mai le cinghie.
- Si raccomanda di sostituire il dispositivo nel caso sia stato sottoposto a sollecitazioni eccessive durante un incidente o abbia evidenti segni di rottura o deformazione.
- Il dispositivo di sicurezza non deve essere modificato in nessun caso dall'utilizzatore.
- Seguire scrupolosamente le istruzioni fornite dal fabbricante del sistema di tenuta del bambino.
- Non lasciare il bambino nella carrozzina in auto, senza sorveglianza.
- La carrozzina deve essere sempre fissata con le cinture di sicurezza del veicolo, anche quando non è occupata dal bambino. In caso di frenata improvvisa, potrebbe provocare lesioni agli occupanti del veicolo.
- Durante i viaggi in auto non tenere mai in braccio il bambino e non sistemarlo mai al di fuori della carrozzina. In caso di frenata improvvisa, anche a bassa andatura, il bambino verrebbe facilmente catapultato in avanti.
- Prestare particolare attenzione a bagagli o oggetti che

possono causare lesioni al bambino nella carrozzina, in caso di incidente.

- Non lasciare la carrozzina nella vettura sotto l'esposizione del sole, alcune parti potrebbero essersi surriscaldate e nuocere alla pelle delicata del bambino, controllare prima di collocare il bambino.
- Prestare attenzione che la carrozzina non rimanga bloccata da una parte mobile del sedile o da una portiera.
- Non utilizzare la carrozzina senza il rivestimento di tessuto, tale rivestimento non può essere sostituito da uno non approvato dal costruttore in quanto costituisce parte integrante della carrozzina e della sicurezza. In caso di sostituzione utilizzare un ricambio originale.
- La carrozzina è stata progettata con dispositivo di assorbimento d'urto in polistirolo, integrato direttamente nella scocca, sotto l'imbottitura: non rimuovere.
- Questo prodotto è adatto solo a bambini che non si possono mettere da soli in posizione seduta.
- Questo prodotto è inteso per bambini dalla nascita fino a 9 kg di peso. Usato in auto inteso fino ai 10 kg di peso.
- Utilizzare solo su superfici dure, orizzontali ed asciutte.
- Non lasciare altri bambini a giocare incustoditi vicino alla carrozzina.
- Prestare attenzione alla presenza del bambino quando si effettuano operazioni di regolazione dei meccanismi (maniglione, schienale).
- Controllare regolarmente il maniglione (o le maniglie) ed il fondo della carrozzina e verificare l'assenza di segni di rottura o danneggiamento.
- Nell'utilizzare la carrozzina con uno stand, verificate la massima lunghezza della carrozzina specificata sullo stand.

## Istruzioni d'uso

### **utilizzo della carrozzina**

1. **CAPOTTINA E COPERTINA:** per agganciare la capottina inserire gli attacchi nei fori (fig\_a) e abbottonarla sul retro. Abbottonare la copertina da entrambi i lati (fig\_b).
2. **REGOLAZIONE SCHIENALE:** tirare la manopola verso l'esterno e ruotarla in senso orario per alzare lo schienale o in senso antiorario, per abbassarlo.
3. **POSIZIONE DONDOLINO:** la carrozzina è dotata di piedini

estraibili, posizionati sotto la base, con i quali è possibile scegliere se dondolare (fig\_a) o non dondolare (fig\_b) il bebé. Ruotare i piedini verso l'esterno per trasformare la carrozzina in un comodo lettino (fig\_c).

4. **SISTEMA QUATTRO STAGIONI:** la carrozzina è dotata di una levetta, posizionata sotto la base, dalla quale è possibile regolare la circolazione dell'aria interna. Spostare la levetta sul blu per creare un ambiente fresco e arieggiato (in estate), o sul rosso per limitare l'entrata dell'aria (in inverno).
5. **CINTURE DI TRASPORTO:** per trasportare la carrozzina abbassare la capottina, ed estrarre dalle tasche laterali le cinture di trasporto (fig\_a). È possibile trasportarla anche impugnando le maniglie Ganciomatic (fig\_b).

## Ganciomatic system

6. **Ganciomatic System** è il sistema pratico e veloce che ti permette di agganciare la carrozzina alla base Ganciomatic del: Carrello Classico 58.5, Carrello Classico Velo, Bassinet Stand, con un solo gesto (acquistabili separatamente). Per agganciare la carrozzina, posizionarla sul carrello e premere con entrambi le mani fino al click. Azionare sempre il freno del carrello prima di agganciare e sganciare la carrozzina. Verificare che la carrozzina sia correttamente agganciata.
7. Per sganciarla, spostare nel senso della freccia la leva della maniglia Ganciomatic (freccia\_a), contemporaneamente premere la leva (freccia\_b) e tirare verso l'alto fino a sganciarla (freccia\_c).

## Sfoderabilità

8. **SFODERARE** la carrozzina: sbottonare la copertina e la capottina; premere sugli attacchi e sfilare verso l'alto la capottina (fig\_a); alzare lo schienale e sfilare il materassino (fig\_b); sbottonare (fig\_c) e togliere il rivestimento interno (fig\_d).

## Manutenzione dell'imbottitura

- spazzolare le parti in tessuto per allontanare la polvere e lavare a mano a una temperatura massima di 30° non torcere;

- non candeggiare al cloro;
- non stirare;
- non lavare a secco;
- non smacchiare con solventi e non asciugare a mezzo di asciugabiancheria a tamburo rotativo.



## Pulizia del prodotto

- Il vostro prodotto necessita un minimo di manutenzione. Le operazioni di pulizia e manutenzione devono essere effettuate solo da adulti.
- Si raccomanda di tenere pulite tutte le parti in movimento e se occorre, lubrificarle con olio leggero.
- Periodicamente pulire le parti in plastica con un panno umido, non usare solventi o altri prodotti simili.
- Spazzolare le parti in tessuto per allontanare la polvere.
- Non pulire il dispositivo di assorbimento d'urto in polistirolo con solventi o altri prodotti simili.
- Proteggere il prodotto da agenti atmosferici, acqua, pioggia o neve; l'esposizione continua e prolungata al sole potrebbe causare cambiamenti di colore in molti materiali.
- Conservare il prodotto in un posto asciutto.

## Kit Auto

### come montare il cinturino di sicurezza

9. Posizionare la carrozzina con schienale e capottina abbassate.
10. Durante il trasporto in auto, rimuovere eventuali materassini aggiuntivi.
11. CINTURINO A 3 PUNTI: Infilare il cinturino spartigambe nella fessura del materassino (fig\_a) e nelle fessure della scocca (fig\_b) fino ad oltrepassarla (fig\_c).
12. Infilare le due estremità delle bretelle nelle fessure del materassino e della scocca (fig\_a) e agganciarli ai perni (fig\_b).
13. Cinturini agganciati sotto la scocca (fig\_a) e internamente a La carrozzina (fig\_b).

### Aggancio in auto con cinture di sicurezza

AGGANCIAMENTO DELLA CARROZZINA IN AUTO: Il sedile posteriore dell'auto (a 3 posti) ha 3 cinture di sicurezza e quella centrale può essere dorsale o ventrale, in entrambi i casi è possibile procedere all'aggancio della navicella in auto.

Consigliamo di posizionare la carrozzina sul sedile posteriore lasciando il lato della testa in corrispondenza del sedile centrale.

14. La carrozzina posizionata in auto con cintura ventrale.
15. La carrozzina posizionata in auto con cintura a 3 punti.
16. La carrozzina, è posizionabile anche centralmente al sedile posteriore a 3 posti, utilizzando le due cinture di sicurezza più esterne (fig\_a). La carrozzina non è posizionabile come in fig\_b perché può essere fissata in auto solo con cinture orientate in senso opposto.
17. Posizionamento della carrozzina su sedile posteriore a 2 posti. La carrozzina può essere rivolta con la parte dei piedi del bambino sia da un lato che dall'altro.  
Se il sedile dell'auto non è in piano ma inclinato si può renderlo orizzontale con degli asciugamani.
18. Prendere la cintura del sedile posteriore dalla parte della carrozzina in corrispondenza dei piedi del bambino, ripiegarla (fig\_a) e infilarla nella fessura di una delle due fibbie metalliche in dotazione (fig\_b). Infilare la barretta rossa della fibbia metallica all'interno della cintura ripiegata (fig\_c).
19. Premere sulla levetta grigia di sinistra (fig\_a) e agganciare la fibbia metallica all'anello della carrozzina (fig\_b).
  - Ripetere l'operazione con la cintura posta dalla parte della carrozzina corrispondente alla testa del bambino.
20. Una volta agganciata la fibbia metallica all'anello della carrozzina, occorre tendere la cintura di sicurezza per stabilizzare correttamente la carrozzina in auto. Tirare la cintura ripiegata verso di sé (freccia\_a) e, tenendola fissata, tendere la cintura dal retro della fibbia metallica (freccia\_b) per fissarlo.
21. Cinghietto agganciato alla cintura di sicurezza della carrozzina nella parte dei piedi (fig\_a). Cinghietto agganciato alla cintura di sicurezza della carrozzina nella parte della testa (fig\_b).
22. La carrozzina in auto.
23. SGANCIO DELLA CARROZZINA DALL' AUTO: premere la levetta grigia della fibbia metallica (fig\_a) ed estrarlo dagli anelli posti ai due lati della carrozzina (fig\_b). Se una delle due fibbie metalliche dovesse risultare troppo tesa e difficile da smollare, occorre premere sulla carrozzina e contemporaneamente sganciare la fibbia metallica.

### Come accomodare il bambino sulla carrozzina

24. CINTURA DI SICUREZZA 3 PUNTI: allentare le bretelle,

- preme sulla fibbia (fig\_a) e allungarle (fig\_b).
25. premere il pulsante rosso (fig\_a) e sganciare le bretelle dallo spartigambe (fig\_b).
  26. Posizionare il bambino all'interno della carrozzina e inserire la fibbia delle bretelle nel cinturino spartigambe fino ad agganciarlo.
  27. Il bambino all'interno della carrozzina deve essere ben legato. Se i cinturini sono allentati, ridurre la lunghezza delle bretelle tirando l'estremità del cinturino. Le cinture devono essere tensionate il più possibile per la sicurezza del bambino in caso di incidente. Lasciare un minimo di gioco (lo spessore di un dito tra la cintura e il torace del bambino).
  28. RIMUOVERE I CINTURINI: per rimuovere i cinturini dalla scocca della carrozzina, infilare le fibbie dello spartigambe nelle fessure poste sotto la scocca e sfilare (fig\_a). Per sfilare gli attacchi delle bretelle da sotto la scocca, sganciarli dai perni e infilarli nelle proprie fessure (fig\_b).
  29. Riporre il cinturino sganciato nell'apposita tasca.

## Accessori

30. PARAPIOGGIA COVER ALL: Parapioggia copri-tutto trasparente. BORSA: Borsa con materassino per il cambio del bebè, agganciabile al carrello.
31. BASSINET STAND: base d'appoggio pratica e compatta.
32. COMPLETO ANTISOFFOCO: materassino più cuscino. Compatibile con il nostro kit auto a 3 punti.

## Numeri di serie

33. La carrozzina riporta sotto la base, informazioni relative alla data di produzione della stessa.
  - Nome del prodotto, data di produzione e numerazione seriale dello stesso (fig\_a).
  - Kit Auto:
    - Etichetta di omologazione (fig\_b);
    - Data di produzione del cinturino (fig\_c);Questi elementi sono utili al consumatore nel caso in cui il prodotto dovesse presentare delle problematiche.

## Come leggere l'etichetta di omologazione

- In questo paragrafo vi spieghiamo come leggere l'etichetta di omologazione (etichetta arancione).

- In alto all'etichetta c'è il marchio dell'azienda produttrice e il nome del prodotto.
- 0-10 kg Y indica che il prodotto è omologato per bambini dalla nascita fino a 10 kg di peso e che il dispositivo è dotato di cintura a 3 punti.
- La lettera E in un cerchio: indica il marchio di omologazione Europea e il numero definisce il paese che ha rilasciato l'omologazione (1: Germania, 2: Francia, 3: Italia, 4: Paesi Bassi, 11: Gran Bretagna e 24: Irlanda).
- Numero di omologazione: se inizia con 04 vuol dire che è il quarto emendamento (quello attualmente in vigore) del regolamento R44.
- Normativa di riferimento: UN/ECE R44/04.
- Numero progressivo di produzione: personalizza ogni navicella, dal rilascio dell'omologazione ognuno è contraddistinto dal proprio numero.

## Servizio assistenza

Se fortuitamente parti del modello venissero perse o danneggiate, usare solo pezzi di ricambio originali Peg-Pérego. Per eventuali riparazioni, sostituzioni, informazioni sui prodotti, la vendita di ricambi originali e accessori, contattare il Servizio Assistenza Peg-Pérego:

- tel.: 0039-039-60.88.213
  - numero verde: 800.147.414
  - fax: 0039-039-33.09.992
  - e-mail: assistenza@pegperego.it
  - sito internet: [www.pegperego.com](http://www.pegperego.com)
- Peg-Pérego potrà apportare in qualunque momento modifiche ai modelli descritti in questa pubblicazione, per ragioni di natura tecnica o commerciale.

## Cosa pensi di noi?

La Peg-Pérego è a disposizione dei suoi Consumatori per soddisfare al meglio ogni loro esigenza. Per questo, conoscere il parere dei ns. Clienti, è per noi estremamente importante e prezioso. Le saremo quindi molto grati se, dopo aver utilizzato un ns. prodotto, vorrà compilare il QUESTIONARIO SODDISFAZIONE CONSUMATORE, segnalando eventuali osservazioni o suggerimenti, che troverà nel nostro sito internet: [www.pegperego.com](http://www.pegperego.com)

### Thank you for choosing a Peg-Pérego product.



- Peg-Pérego S.p.A. is ISO 9001 certified.
- This certification offers customers and consumers a guarantee of transparency and confidence in the company's mode of operation.

### The pram Primonido New is available in the model Young or Culla.

#### Product characteristics

##### *Pram-auto, Group 0, "Universal" category*

- The pram is approved under regulation UN ECE R44/04 for children weighing from 0-10 kg. It is suitable for installation on the majority of vehicle seats, but not all.
- The pram can be properly installed if the vehicle's use and maintenance manual states that it is compatible with "Universal" Group 0 restraint systems.
- The pram is classified as "Universal" in compliance with stricter approval criteria than previous models that do not have this label.
- The device can only be used on vehicles with 2 or 3 rear seats fitted with 2- or 3-point safety belts, approved in compliance with UN ECE R16 or equivalent regulations.
- For any questions or further information on installing the pram in specific vehicles, contact the manufacturer or the retailer.

#### **▲ IMPORTANT**

- "The pram" (Group 0) must be fitted perpendicular to the vehicle's normal direction of travel.
- Do not fit the pram on vehicle seats that face away or sideways with respect to the normal direction of travel of the vehicle.
- The item is given a serial number.

#### **▲ WARNING**

**IMPORTANT:** Read these instructions carefully and store them in the holder provided throughout the lifecycle of the product. The child's safety could be put at risk if these instructions are not followed.

- It could be dangerous to leave your child unattended.
- Assembly and preparation of the item must be carried out by adults.
- Do not use the product if there are missing or broken parts.
- Before use make sure that all of the attachment mechanisms are connected properly.
- Do not insert fingers into the mechanisms.
- Do not use near heat sources, open flames or dangerous objects that are within reach of the child.
- It could be dangerous to use accessories which are not approved by the manufacturer.
- Make sure the belts fastening the pram to the vehicle are always taut and adjust the straps securing the child.
- Never twist the belts.
- Replace the item if it undergoes significant strain in an accident or shows clear signs of breakage or deformation.
- The safety device should not be modified by users in any circumstances.
- Carefully follow the instructions supplied by the manufacturer of the child restraint system.
- Never leave the child unattended in the pram in a vehicle.
- The pram must always be secured with the vehicle's safety belts, even when the child is not present. In the event of sudden braking, it could injure the occupants of the vehicle.
- When travelling in vehicles, never hold the child in your arms and never put him/her anywhere but in the pram. In the event of sudden braking, even at low speeds, the child would be flung forward.
- Take particular care to make sure that luggage or other objects are not located where they may injure the child in the pram in the event of an accident.
- Do not leave the pram in vehicles exposed to the sun. Some parts might heat up and be harmful to the delicate skin of the child – check before placing the child in the seat.



- Make sure that the pram is not obstructed by any moving parts of the vehicle's seat or by one of the doors.
- Do not use the pram without its fabric covering, which cannot be replaced with one not approved by the manufacturer since it is an integral part of the pram and the safety system. If replacing it, use an official spare part.
- The design of the pram features a polystyrene shock absorption device built directly into the shell, below the padding: do not remove it.
- This product is only suitable for children who are unable to sit up by themselves.
- This product is designed for children from birth up to a weight of 9 kg. When used in vehicles it is designed for weights of up to 10 kg.
- Only use the product on surfaces that are hard, horizontal and dry.
- Do not leave other children playing unattended near the carriage.
- Take care when adjusting the mechanisms (handle, backrest) with the child present.
- Regularly check the handle (or the handles) and the bottom of the pram to make sure that there are no signs of breakage or damage.
- When using the pram with a stand, check the maximum length of the carriage specified on the stand.

## Instructions for use

### Using the pram

1. HOOD AND COVER: to attach the hood, insert the clips into the holes (fig\_a) and button it onto the back. Fasten the press studs on both sides of the cover (fig\_b).
2. BACKREST ADJUSTMENT: pull the handle outwards and rotate it clockwise to raise the backrest or anticlockwise to lower it.
3. ROCKING POSITION: the pram has extractable feet under the base which can be adjusted to allow the child to rock (fig\_a) or remain still (fig\_b). Rotate the feet outwards to transform the pram into a comfortable cot (fig\_c).
4. FOUR SEASONS SYSTEM: the pram is equipped with a lever under the base which allows the internal air circulation to be adjusted. Move the lever to blue for a cool, well-

ventilated environment (summer), or to red to limit the intake of air (winter).

5. CARRIER STRAPS: to move the pram, lower the hood and extract the carrier straps from the side pockets (fig\_a). It can also be carried by the Ganciomatic handles (fig\_b).

### Ganciomatic system

6. Ganciomatic System is the quick, practical system that makes it possible to attach the pram to the Ganciomatic Base of the Classico 58.5 chassis, the Classico Velo chassis, the Bassinet Stand in a single step (available for purchase separately).

To attach the pram, put it on the chassis and press with both hands until it clicks into place.

Always apply the brakes on the chassis before attaching and removing the pram.

Check that the pram is properly attached.

7. To release the pram, move the clip on the Ganciomatic handle in the direction of arrow\_a while pressing it in (arrow\_b) and lift the pram until it comes free (arrow\_c).

### Removing the lining

8. REMOVING THE LINING OF THE PRAM: Unbutton the cover and the hood. Press the fasteners and pull the hood upwards to release it (fig\_a). Raise the backrest and remove the mattress pad (fig\_b). Unbutton (fig\_c) and remove the inner lining (fig\_d).

### Padding cleaning instructions

- Brush the fabric parts to remove dust and hand wash at a maximum temperature of 30° without wringing.
- Do not use chlorine bleach.
- Do not iron.
- Do not dry clean.
- Do not remove stains with solvents and do not tumble dry.



## Product cleaning

- This product requires a small amount of maintenance. Cleaning and maintenance must only be carried out by adults.
- Keep all moving parts clean and if necessary lubricate them with light oil.
- Clean the plastic parts periodically with a damp cloth. Do not use solvents or similar substances.
- Brush the fabric parts to remove dust.
- Do not clean the polystyrene shock absorbing device with solvents or other similar products.
- Protect the product from atmospheric agents: humidity, rain or snow. Extended exposure to sunshine can cause colour changes in many materials.
- Store the product in a dry environment.

## Car Kit

### How to fit the safety harness

9. Fit the pram with the backrest and hood lowered.
10. When travelling in vehicles, remove any additional mattress pads.
11. 3-POINT SAFETY HARNESS: Pass the leg divider straps through the slot in the mattress pad (fig\_a) and the slots in the shell (fig\_b) so that they come out on the other side (fig\_c).
12. Pass the two ends of the shoulder straps through the slots in the mattress pad and the shell (fig\_a), then clip them to the pins (fig\_b).
13. Straps attached under the shell (fig\_a) and inside the pram (fig\_b).

### Attachment in vehicles with safety belts

ATTACHING THE PRAM UNIT IN VEHICLES: It is possible to install the pram in cars if there are 3 rear seats with 3 safety belts. The central one can be 3-point or a lap belt.

We recommend positioning the pram on the vehicle's rear seats with the end for the child's head above the central seat.

14. The pram fitted in a vehicle with a lap belt.
15. The pram fitted in a vehicle with a 3-point belt.
16. The pram can also be positioned in the centre of a 3-person rear seat, using the two outer safety belts (fig\_a).

It cannot be positioned as in fig\_b because it can only be secured in vehicles using safety belts that come from opposite sides.

17. Position of the pram on a 2-person rear seat. The pram can be positioned with the child's feet on either side of the vehicle. If the seat of the vehicle inclines, towels can be used to provide a horizontal surface.
18. Take the safety belt of the vehicle's rear seat located at the end with the child's feet, fold it (fig\_a) and insert it in the slot of one of the two straps provided (fig\_b). Insert the red bar on the strap into the loop of the folded safety belt (fig\_c).
19. Press the grey lever on the left (fig\_a) and attach the strap to the ring on the pram (fig\_b).
  - Repeat the procedure with the belt located at the end of the pram for the child's head.
20. Once the strap is fastened to the ring of the pram, tighten the safety belt to ensure the pram is properly secured in the vehicle. Pull the safety belt towards you (arrow\_a), hold it still and tighten it from the back of the strap (arrow\_b) to secure it.
21. Strap fastened to the safety belt and the pram at the feet end (fig\_a). Strap fastened to the safety belt and the pram at the head end (fig\_b).
22. The pram installed in vehicles.
23. RELEASING THE PRAM FROM VEHICLES: Press the grey lever on the strap (fig\_a) and remove it from the rings on the two sides of the pram (fig\_b). If one of the two straps is too tight and difficult to loosen, press on the pram as you release the strap.

### How to put the child in the pram

24. 3-POINT SAFETY HARNESS: Slacken the straps by pressing on the buckle (fig\_a) and lengthen them (fig\_b).
25. Press the red button (fig\_a) and release the straps from the leg divider (fig\_b).
26. Place the child in the pram then buckle together the straps and the leg divider.
27. The child must be securely fastened in the pram. If the straps are loose, tighten them by pulling on the end. The straps must be as tight as possible to protect the child in the event of an accident. Leave a minimal amount of

play (the width of a finger between the harness and the child's chest).

- 28• REMOVE THE STRAPS: To remove the straps from the shell of the pram, pass the buckles of the leg divider through the slots under the shell and pull them through (fig\_a). To remove the strap fasteners from under the shell, release them from the clips and pass them through the slots (fig\_b).
- 29• Put the harness back in its pocket once it has been removed.

## Accessories

- 30• COVER ALL RAIN CANOPY: made of clear.  
BORSA: satchel with pad for changing baby's diaper.  
Fastens to the chassis.
- 31• BASSINET STAND: Practical, compact support base.
- 32• ANTI-SUFFOCATION SET: mattress plus cushion. Compatible with our 3-point car kit.

## Serial numbers

- 33• Information about the production date of pram can be found under the base.
  - Product name, production date and serial number (fig\_a). Car Kit:
  - Approval label (fig\_b).
  - Harness production date (fig\_c).In the event of problems with the product, these details will be of use to customers.

## How to read the approval label

- This paragraph explains how to interpret the approval label (the orange one).
- The top of the label displays the trademark of the manufacturing company and the name of the product.
- 0-10 kg Y means that the product is approved for children from birth up to 10 kg in weight and that it is fitted with a 3-point safety harness.
- The letter E in a circle indicates the European approval mark and the number indicates the country that issued the approval (1: Germany, 2: France, 3: Italy, 4: Netherlands, 11: Great Britain and 24: Republic of Ireland).

- Approval number: if it starts with 04, this indicates the fourth amendment (the one currently in force) of Regulation R44.
- Reference standard: UN ECE R44/04.
- Production serial number: on issue of approval, each pram is given its own unique number.

## Assistance service

- If parts of the product are lost or damaged, replace only with original Peg-Pérego spare parts. For any repairs, replacements, product information and the sale of original spare parts and accessories contact the Peg-Pérego Assistance Service:
  - tel.: 0039 039 60 88 213
  - fax: 0039 039 33 09 992
  - e-mail: [assistenza@pegperego.it](mailto:assistenza@pegperego.it)
  - web site: [www.pegperego.com](http://www.pegperego.com)

Peg-Pérego may modify the products described in this publication at any time for technical or commercial reasons.

## What do you think of us?

Peg-Pérego makes itself available to all its customers in order to best satisfy their various needs. Knowing the opinion of our customers is extremely important and valuable to us. We would therefore be very grateful if, after using our product, you would fill in the CONSUMER SATISFACTION QUESTIONNAIRE, adding any observations or suggestions, on our web site: [www.pegperego.com](http://www.pegperego.com)

## Merci d'avoir choisi un produit Peg-Pérego.



- Peg-Pérego S.p.A. est certifiée ISO 9001.
- La certification offre à la clientèle une garantie de transparence et constitue un gage de confiance dans la façon de travailler de l'entreprise.

## Le landau Primonido New est disponible comme modèle Young ou Culla.

### Caractéristiques du produit *landau-auto, Groupe 0, catégorie d'homologation « Universelle »*

- Le landau est homologué conforme au Règlement UN/ECE R44/04 pour le transport d'enfants d'un poids de 0 à 10 kg. Il s'adapte à la plupart des sièges d'automobiles mais pas à tous.
- Pour installer correctement le landau vérifier dans le manuel d'utilisation et d'entretien de votre véhicule si ce dernier peut recevoir des systèmes de fixation « Universels » du Groupe 0.
- Le landau a été classé dans la catégorie d'homologation « Universelle » selon des critères d'homologation plus sévères que ceux des modèles antérieurs qui ne bénéficient pas de cette catégorie.
- Le landau peut être utilisé uniquement sur des véhicules munis de siège postérieur à 2 ou 3 places dotés de ceintures de sécurité 2 ou 3 points, homologuées conformes au règlement UN/ECE R16 ou normes équivalentes.
- En cas de doute ou pour plus de renseignements sur l'installation du landau sur un véhicule particulier, contacter le fabricant ou le revendeur.

### **⚠ IMPORTANT**

- «Le landau», groupe 0, doit être installé

perpendiculairement au sens de marche.

- Ne pas installer le landau sur un siège orienté dans la direction opposée au sens de la marche ou transversalement au sens de marche normal du véhicule.
- Cet article porte un numéro séquentiel de fabrication.

### **⚠ AVERTISSEMENT**

**IMPORTANT : lire attentivement ces instructions et les conserver dans la poche prévue à cet effet pendant toute la durée de vie utile du produit. Le non-respect de ces instructions pourrait compromettre la sécurité de l'enfant.**

- Ne pas laisser l'enfant seul et sans surveillance.
- Les opérations d'assemblage et de préparation de l'article doivent être effectuées par des adultes.
- Ne pas utiliser le landau s'il manque des pièces ou s'il est endommagé.
- Avant d'utiliser le landau, vérifier si tous les mécanismes de fixation sont correctement enclenchés.
- Ne pas mettre les doigts dans les mécanismes.
- Ne pas utiliser le landau près de sources de chaleur, de flammes nues ou près d'objets dangereux et à la portée des bras de l'enfant.
- L'emploi d'accessoires non approuvés par le fabricant peut s'avérer dangereux.
- Vérifier si les sangles de fixation au véhicule du landau sont bien tendues et régler celles qui retiennent l'enfant.
- Ne jamais entortiller les sangles.
- Il est recommandé de remplacer le landau s'il a été soumis à des sollicitations excessives suite à un accident ou s'il présente des signes de cassure ou de déformation évidents.
- En aucun cas l'utilisateur ne doit modifier le dispositif de sécurité.
- Suivre scrupuleusement les instructions fournies par le fabricant du landau.
- Ne jamais laisser l'enfant seul et sans surveillance dans le landau en voiture.
- Le landau doit toujours être fixé avec les ceintures de sécurité du véhicule, même lorsqu'il est vide car il pourrait blesser les occupants du véhicule en cas de coup de frein

brusque.

- Pendant les voyages en voiture, ne tenez jamais l'enfant dans vos bras et installez-le toujours dans le landau car même à petite vitesse, en cas de coup de frein brusque l'enfant serait catapulté en avant.
- Prêter une attention particulière aux bagages ou autres objets se trouvant dans l'habitacle car ils pourraient blesser l'enfant en cas d'accident.
- Ne pas laisser le landau dans le véhicule exposé au soleil ; certaines parties pourraient chauffer et brûler la peau délicate de l'enfant. Vérifier la température du landau avant d'y installer l'enfant.
- Veiller à ce que le landau ne reste pas coincé dans une partie mobile du siège de la voiture ou dans une portière.
- Ne pas utiliser le landau sans sa housse en tissu. Cette housse ne peut être remplacée que par une autre housse approuvée par le fabricant car elle fait partie intégrante du landau et est une garantie de sa sûreté. En cas de remplacement, utiliser uniquement une housse originale du fabricant.
- Le landau a été conçu avec un dispositif en polystyrène pour l'absorption des chocs, qui est incorporé directement dans la coque, sous la housse : ne pas l'ôter.
- Cet article ne convient qu'aux enfants qui ne savent pas encore s'asseoir tout seul.
- Cet article a été conçu pour le transport des enfants à partir de la naissance et jusqu'à un poids de 9 kg. Il a été conçu pour utilisation en voiture jusqu'à un poids de 10 kg.
- Utiliser uniquement sur des surfaces dures, planes et sèches.
- Ne pas laisser d'autres enfants jouer sans surveillance près du landau.
- Tenir compte de la position de l'enfant pendant les opérations de réglage des mécanismes (poignée, dossier).
- Contrôler régulièrement la poignée centrale (ou les poignées de transport) et le fond du landau. Vérifier s'il présente des signes de cassure ou d'endommagement.
- Si le landau est utilisé avec un stand, vérifier la longueur maximale du landau indiquée sur le stand.
- "Conforme aux exigences de sécurité".
- Norme NF S 54-001.

## Mode d'emploi

### Utilisation du landau

1. **CAPOTE ET TABLIER** : pour accrocher la capote, insérer les fixations dans leurs logements (fig\_a) et la boutonner à l'arrière. Boutonner la capote des deux côtés (fig\_b).
2. **RÉGLAGE DU DOSSIER** : tirer la manette vers l'extérieur et la faire tourner dans le sens des aiguilles d'une montre pour relever le dossier, dans le sens contraire des aiguilles d'une montre pour l'abaisser.
3. **POSITION BASCULE** : Le landau est équipé de pieds rabattables situés sous la base, qui permettent de mettre le landau en position balancelle (fig a) et fixe (fig b) Faire pivoter les pieds vers l'extérieur pour transformer le landau en un pratique petit lit (fig\_c).
4. **SYSTÈME QUATRE SAISONS** : Le landau est équipé d'un petit levier situé sous la base, qui permet de réguler la circulation de l'air à l'intérieur du landau. Déplacer le petit levier sur le bleu pour créer une atmosphère fraîche et aérée (en été), ou sur le rouge pour limiter l'entrée d'air (en hiver).
5. **CEINTURES DE TRANSPORT** : pour transporter le landau, abaisser la capote et extraire les ceintures de transport des poches latérales (fig\_a). Il peut aussi être transporté par les poignées Ganciomatic (fig\_b).

### Ganciomatic system

6. Ganciomatic System est un système pratique et rapide qui vous permet de fixer le landau à la base Ganciomatic du : Châssis Classico 58.5, Châssis Classico Velo, Bassinet Stand, d'un seul geste. (à acheter séparément). Pour fixer le landau, le placer sur le châssis et appuyer avec les deux mains jusqu'au dé clic. Toujours actionner le frein du châssis avant de fixer ou de libérer le landau. Vérifier si la nacelle est bien fixée.
7. Pour la libérer, pousser le levier de la poignée Ganciomatic dans le sens de la flèche (flèche\_a) tout en appuyant sur le levier (flèche\_b) et tirer vers le haut jusqu'à ce que la nacelle se décroche (flèche\_c).

## Déhoussage

8. DÉHOUSER LE SIÈGE du landau: déboutonner la couverture et la capote; appuyer sur les fixations et tirer la capote vers le haut (fig\_a) ; relever le dossier et retirer le matelas (fig\_b) ; déboutonner le revêtement interne (fig\_c) et le retirer (fig\_d).

## Entretien des parties en tissu

- brosser les éléments en tissu pour retirer la poussière et laver à la main à une température maximale de 30° ; ne pas tordre;
- ne pas utiliser de chlore;
- ne pas repasser;
- ne pas laver à sec;
- ne pas détacher à l'aide de solvants et ne pas sécher dans un sèche-linge à tambour rotatif.



## Nettoyage du produit

- Ce produit requiert un entretien minimum. Les opérations de nettoyage et d'entretien doivent être effectuées uniquement par des adultes.
- Il est recommandé de nettoyer régulièrement les parties mobiles et, si nécessaire, de les lubrifier avec de l'huile légère.
- Nettoyer périodiquement les parties en plastique avec un linge humide ; ne pas utiliser de solvants ou tout produit similaire.
- Éponser les éléments en tissu pour chasser la poussière.
- Ne pas nettoyer le dispositif d'absorption des chocs en polystyrène avec des solvants ou autres produits similaires.
- Protéger le produit des agents atmosphériques (eau, pluie ou neige) ; une exposition continue et prolongée au soleil peut provoquer la décoloration de nombreux matériaux.
- Conserver le produit dans un endroit sec.

## Kit Auto

### Comment monter la ceinture de sécurité

9. Installer le landau avec le dossier et la capote baissée.
10. Pendant le transport en voiture, retirer les matelas éventuellement ajoutés.
11. CEINTURE À 3 POINTS: Insérer la sangle d'entrejambes dans le passant du matelas (fig\_a) et dans ceux de la coque (fig\_b) jusqu'à ce qu'elle soit complètement passée (fig\_c).
12. Insérer les deux extrémités des bretelles dans les passants du matelas et de la coque (fig\_a) et les accrocher aux fixations (fig\_b).
13. Les ceintures sont maintenant accrochées sous la coque (fig\_a) et à l'intérieur du landau (fig\_b).

### Installation avec les ceintures de sécurité du véhicule

FIXATION DE LA NACELLE DANS LA VOITURE : le siège arrière de la voiture (à 3 places) est doté de 3 ceintures de sécurité et la ceinture du milieu peut être dorsale ou ventrale. Dans les deux cas, il est possible de fixer la nacelle dans la voiture.

Nous conseillons de placer la nacelle sur le siège arrière avec le côté tête vers le siège central.

14. Le landau installé dans la voiture avec la ceinture ventrale.
15. Le landau installé dans la voiture avec la ceinture 3 points.
16. Le landau peut aussi être placé au milieu du siège arrière à 3 places en utilisant les deux ceintures de sécurité les plus externes (fig\_a). Le landau ne peut pas être installé comme illustré sur la fig\_b parce qu'il ne peut être fixé dans la voiture que si les ceintures sont orientées dans le sens opposé.
17. Installation du landau sur un siège arrière à 2 places. Le landau peut être orienté avec le côté pieds placé d'un côté ou de l'autre.  
Si le siège de la voiture n'est pas horizontal mais incliné, on peut y remédier en intercalant des serviettes.
18. Prendre la ceinture du siège arrière du côté de la nacelle correspondant côté pieds l'enfant, la replier (fig\_a) et la faire passer dans la boucle de l'une des deux sangles fournies (fig\_b). Enfiler le clip rouge de la sangle dans la

ceinture repliée (fig\_c).

19. Appuyer sur le clip gris de gauche (fig\_a) et accrocher la sangle à l'anneau prévu sur le landau (fig\_b).
  - Répéter la même opération avec la ceinture située sur le côté de la nacelle côté tête de l'enfant.
20. Une fois que la sangle est fixée à l'anneau du landau, tendre la ceinture de sécurité pour bien stabiliser la nacelle dans le véhicule. Tirer la ceinture repliée vers soi (flèche\_a) et en la maintenant fixée, tendre la ceinture de derrière la sangle (flèche\_b) pour la fixer.
21. Sangle fixée à la ceinture de sécurité du véhicule et à la nacelle côté pieds de l'enfant (fig\_a). Sangle fixée à la ceinture de sécurité du véhicule et à la nacelle côté tête de l'enfant (fig\_b).
22. Le landau une fois installé dans la voiture.
23. POUR LIBÉRER LA NACELLE : appuyer sur le clip gris de la sangle (fig\_a) et l'extraire des anneaux situés sur les deux côtés de la nacelle (fig\_b). Si l'une des deux sangles s'avère trop tendue et difficile à desserrer, faire pression sur la nacelle tout en détachant la sangle.

### **Comment installer l'enfant sur le landau**

24. CEINTURE DE SÉCURITÉ 3 POINTS : desserrer les bretelles en appuyant sur la boucle (fig\_a) puis les allonger (fig\_b).
25. Appuyer sur le bouton rouge (fig\_a) et décrocher les bretelles d'entrejambes (fig\_b).
26. Installer l'enfant dans le landau et introduire la boucle des bretelles dans la sangle d'entrejambes jusqu'à ce qu'elle s'enclenche.
27. L'enfant doit être bien attaché dans le landau. Si les sangles sont détendues, raccourcir les bretelles en tirant l'extrémité de la sangle.  
Les ceintures doivent être tendues le plus possible pour assurer la sécurité de l'enfant en cas d'accident. Laisser un minimum de jeu (l'épaisseur d'un doigt entre la ceinture et le buste de l'enfant).
28. ÔTER LES SANGLES: pour ôter les sangles de la coque du landau, enfilier les boucles d'entrejambes dans les fentes situées sous la coque et tirer (fig\_a). Pour décrocher les fixations des bretelles du dessous de la coque, les décrocher des axes et les faire passer dans leurs propres

fentes (fig\_b).

29. Lorsque la ceinture est décrochée, la replacer dans la poche prévue à cet effet.

### **Accessoires en option**

30. BÂCHE INTÉGRALE (COVER ALL): bâche intégrale transparent.  
BORSA: sac avec petit matelas pour changer le bébé ; peut être accroché au chariot.
31. BASSINET STAND : support pratique et compact.
32. KIT ANTI-ETOUFFEMENT: comprenant un matelas plus coussin.Compatible avec notre kit auto a trois points.

### **Numéros de série**

33. Des informations telles que la date de production sont reportées sous la base du landau.
  - Nom du produit, date de production et numéro de série (fig\_a).  
Kit Auto :
  - Étiquette d'homologation (fig\_b) ;
  - Date de production de la ceinture (fig\_c) ;  
Ces informations sont utiles au client au cas où des problèmes sur le produit apparaîtraient.

### **Comment lire l'étiquette d'homologation**

- Ce paragraphe explique les inscriptions figurant sur l'étiquette d'homologation (étiquette orange).
- En haut de l'étiquette figurent la marque du fabricant et le nom de l'article.
- 0-10 kg Y indique que le produit est homologué conforme pour le transport d'enfants de la naissance à 10 kg et que le dispositif est doté de ceinture 3 points.
- La lettre E au milieu d'un cercle indique la marque d'homologation européenne tandis que le numéro se réfère au pays qui a délivré l'homologation (1 : Allemagne, 2 : France, 3 : Italie, 4 : Pays Bas, 11 : Grande Bretagne et 24 : Irlande).
- Numéro d'homologation : s'il commence par 04, il se réfère au quatrième amendement (celui qui est actuellement en vigueur) du règlement R44.

- Norme de référence : UN/ECE R44/04.
- Numéro séquentiel de fabrication : ce numéro personnalise chaque nacelle ; lorsque l'homologation est délivrée, chaque produit est caractérisé par un numéro qui lui est propre.

## Service d'assistance

- En cas de perte de pièces ou de rupture de l'une d'elles, utiliser exclusivement des pièces de rechange originales Peg-Pérego. Pour d'éventuelles réparations, remplacements, demandes d'informations relatives aux produits ou à la vente de pièces de rechange originales et d'accessoires, contacter le service d'assistance Peg-Pérego :
- tél. : 0039-039-60.88.213
- fax : 0039-039-33.09.992
- e-mail : [assistenza@pegperego.it](mailto:assistenza@pegperego.it)
- site Internet : [www.pegperego.com](http://www.pegperego.com)

Peg-Pérego se réserve le droit d'apporter à tout moment des modifications aux modèles décrits dans le présent ouvrage, pour des raisons de nature technique ou commerciale.

## Que pensez-vous de nous ?

Peg-Pérego est à disposition de sa clientèle pour satisfaire au mieux chacune de ses exigences. En cela, il est très important et précieux pour nous de connaître l'opinion de nos clients. Nous vous saurions donc gré, après avoir utilisé un de nos produits, de remplir le QUESTIONNAIRE DE SATISFACTION CONSOMMATEUR, en nous faisant part de toute observation ou suggestion éventuelle. Vous trouverez ce questionnaire sur notre site Internet, à l'adresse: [www.pegperego.com](http://www.pegperego.com)

## DE\_Deutsch

### Vielen Dank, dass Sie sich für ein Produkt Peg-Pérego entschieden haben.



- Peg-Pérego S.p.A. besitzt das Zertifikat ISO 9001.
- Die Zertifizierung bietet den Kunden und Konsumenten die Garantie für Transparenz und Vertrauen in die Arbeitsweise des Unternehmens.

### Der Kindersitz Primonido ist in den Modellen Young und Culla erhältlich.

#### Produkteigenschaften Auto-Kindersitz, Gruppe 0, „Universal“

- Der Kindersitz ist gemäß europäischer Prüfnorm UN/ECE R44/04 für Kinder mit einem Gewicht von 0 bis 10 kg zugelassen. Geeignet für die meisten Autositze, jedoch nicht für alle.
- Der Kindersitz kann in allen Fahrzeugen korrekt befestigt werden, in deren Beschreibungs- bzw. Wartungshandbuch die Kompatibilität mit Sicherungssystemen der Kategorie „Universal“ der Gruppe 0 angegeben wird.
- Der Kindersitz ist als „Universal“ eingestuft. Die Prüfkriterien hierfür sind strenger als bei den Vorgängermodellen ohne diese Zulassung.
- Das Produkt darf nur in Fahrzeugen mit einem Rücksitz für 2 oder 3 Personen verwendet werden, der mit Zwei- oder Drei-Punkt-Sicherheitsgurten ausgestattet ist, die gemäß europäischer Prüfnorm UN/ECE R16 oder gleichbedeutender Vorschriften zugelassen sind.
- Bei Fragen oder für nähere Informationen zur Befestigung des Kindersitzes in den einzelnen Fahrzeugtypen wenden Sie sich bitte an den Hersteller oder Händler.

#### ▲ WICHTIG

- Der Kindersitz Gruppe 0 muss in Fahrtrichtung befestigt werden.
- Der Kindersitz darf nicht auf Autositzen befestigt werden,



die entgegengesetzt oder quer zur Fahrrichtung ausgerichtet sind.

- Dieser Artikel ist mit einer laufenden Seriennummer gekennzeichnet.

## **⚠ WARNUNG**

**WICHTIG: Lesen Sie diese Anweisungen aufmerksam durch und bewahren Sie sie für die gesamte Verwendungsdauer des Produktes am dafür vorgesehenen Platz auf. Wenn Sie diese Anweisungen nicht beachten, könnte die Sicherheit Ihres Kindes gefährdet sein.**

- Es kann gefährlich sein, Ihr Kind unbeaufsichtigt zu lassen.
- Montage und Voreinstellung des Produktes müssen von Erwachsenen durchgeführt werden.
- Verwenden Sie das Produkt nicht, wenn es unvollständig ist oder Schäden aufweist.
- Vergewissern Sie sich vor Gebrauch, dass alle Haltevorrichtungen korrekt befestigt sind.
- Achten Sie darauf, die Finger nicht zwischen den Bauteilen einzuklemmen.
- Nicht in der Nähe von Wärmequellen, offenem Feuer oder gefährlichen Gegenständen verwenden, die in Reichweite des Kindes sind.
- Es kann gefährlich sein, Zubehörteile zu verwenden, die nicht vom Hersteller zugelassen sind.
- Vergewissern Sie sich, dass die Gurte, mit denen der Kindersitz am Fahrzeug befestigt wird, immer straff gespannt sind und stellen Sie die Sicherheitsgurte für das Kind immer genau ein.
- Die Gurte dürfen keinesfalls verdreht sein.
- Nach übermäßiger Beanspruchung durch einen Unfall oder wenn er sichtbar beschädigt oder verformt ist, muss der Kindersitz ersetzt werden.
- Das Sicherheitssystem darf unter keinen Umständen vom Benutzer verändert werden.
- Folgen Sie genauestens den vom Hersteller des Sicherungssystems mitgelieferten Anweisungen.
- Lassen Sie das Kind im Auto nicht unbeaufsichtigt im Kindersitz.
- Auch wenn kein Kind darin sitzt, muss der Kindersitz mit den Sicherheitsgurten des Fahrzeugs befestigt sein. Andernfalls könnten mitfahrende Personen bei plötzlichem,

scharfen Bremsen verletzt werden.

- Das Kind während der Fahrt nie auf den Arm nehmen oder außerhalb des Kindersitzes setzen. Andernfalls könnte das Kind bei plötzlichem Bremsen nach vorn geschleudert werden. Dies gilt auch für sehr geringe Fahrgeschwindigkeiten.
- Achten Sie besonders darauf, dass das Kind im Kindersitz bei einem Unfall nicht von Gepäckstücken oder anderen Gegenständen verletzt werden kann.
- Lassen Sie den Kindersitz nicht unter direkter Sonneneinstrahlung im Fahrzeug, da einige Teile überhitzen und die empfindliche Kinderhaut verletzen könnten. Überprüfen Sie dies, bevor Sie das Kind in den Sitz setzen.
- Achten Sie darauf, dass der Kindersitz nicht durch bewegliche Teile des Autositzes oder einer Autotür blockiert ist.
- Den Kindersitz nicht ohne Bezug verwenden. Der Bezug kann nur gegen ein vom Hersteller zugelassenes Produkt ausgetauscht werden, da er fester Bestandteil des Produkts und der entsprechenden Sicherheitsvorrichtungen ist. Beim Austausch von Teilen nur Originalersatzteile verwenden.
- Der Kindersitz ist zur Dämpfung von Stößen mit einem Aufprallschutz aus Polystyrol ausgestattet, der unter der Polsterung direkt in die Kunststoffschale integriert ist. Er darf nicht entfernt werden.
- Das Produkt ist nur für Kinder geeignet, die sich noch nicht allein aufrichten können.
- Das Produkt ist für Kleinkinder von der Geburt bis zu einem Gewicht von 9 kg vorgesehen. Im Auto kann es für Kinder von bis zu 10 kg genutzt werden.
- Nur auf stabilen, horizontalen und trockenen Oberflächen verwenden.
- Andere Kinder dürfen nicht unbeaufsichtigt in der Nähe des Kindersitzes spielen.
- Verwenden Sie das Produkt nicht, wenn es unvollständig ist oder Schäden aufweist.
- Verwenden Sie nur vom Hersteller zugelassene Sitzeinlagen. Achtung, verwenden Sie die Sitzeinlagen nicht im Auto.
- Versichern Sie sich vor Gebrauch, dass alle Haltevorrichtungen korrekt befestigt sind.
- Bei Nutzung mit einem Standgestell auf die zulässige Höchstlänge des Kindersitzes achten.
- Achten Sie immer auf das Kind, wenn Sie Teile des

Kinderwagens (Griff, Rückenlehne) verstellen.

- Überprüfen Sie regelmäßig den Griff (oder die Griffe) und die Unterseite des Kinderwagens und vergewissern Sie sich, dass keine Anzeichen für Risse oder sonstige Schäden vorliegen.
- Wenn Sie die den Kindersitz auf einem Ständer verwenden, beachten Sie die zulässige Maximallänge, die auf dem Ständer angegeben ist.

## Gebrauchsanleitung Nutzung des Kindersitzes

1. VERDECK UND DECKE: Um das Verdeck zu montieren, die Anschlussvorrichtungen in die Öffnungen (Abb. a) einfügen und auf der Rückseite anknöpfen. Die Decke auf beiden Seiten anknöpfen (Abb. b).
2. EINSTELLUNG DER RÜCKENLEHNE: Den Griff nach außen hin ziehen und im Uhrzeigersinn drehen, um die Rückenlehne aufzustellen, und gegen den Uhrzeigersinn, um sie tief zu stellen.
3. POSITION BABYWIPPE: Der Kindersitz ist mit ausziehbaren Füßen versehen, die unterhalb des Gestells angebracht sind und die Wahl zwischen den Positionen Schaukeln (Abb. a) und Nichtschaukeln (Abb. b) des Babys ermöglichen. Die Füße nach außen drehen, um den Kindersitz in ein bequemes Bettchen zu verwandeln (Abb. c).
4. WINTER- UND SOMMEREINSTELLUNG: Der Kindersitz ist mit einem Mechanismus zur Regulierung der Luftzirkulation ausgestattet. Den Hebel auf Blau stellen, um ein frisches und belüftetes Ambiente zu schaffen (im Sommer) oder auf Rot, um die Luftzufuhr zu vermindern (im Winter).
5. TRANSPORTRIEMEN: Um den Kindersitz zu transportieren, das Verdeck tief stellen und die Transportriemen aus den Seitentaschen herausziehen (Abb. a). Alternativ kann der Sitz auch an den Ganciomatic-Griffen getragen werden (Abb. b).

## Ganciomatic system

6. Das Ganciomatic System ermöglicht praktisch, schnell und mit wenigen Handgriffen die Befestigung des Kindersitzes auf der Ganciomatic-Basis der Modelle: Carrello Classico 58.5, Carrello Classico Velo und Bassinet Stand (separat zu erwerben). Um den Kindersitz zu befestigen, diesen auf

dem Gestell positionieren und mit beiden Händen nach unten drücken, bis er mit einem hörbaren „Klick“ einrastet. Vor dem Befestigen oder Abnehmen des Kindersitzes grundsätzlich die Bremsen der Räder feststellen. Vergewissern Sie sich, dass der Kindersitz korrekt befestigt ist.

7. Zum Abnehmen den Hebel (Pfeil\_a) am Ganciomatic-Griff in Pfeilrichtung schieben, gleichzeitig den Hebel (Pfeil\_b) drücken und den Kindersitz nach oben ziehen, bis er aus dem Gestell ausgehakt (Pfeil\_c).

## Abnehmen des Bezugs

8. ABZIEHEN DES BEZUGS: Knöpfen Sie die Fußdecke und das Verdeck ab. Drücken Sie auf die Verschlüsse und ziehen Sie das Verdeck nach oben ab (Abb\_a). Stellen Sie die Rückenlehne auf und entnehmen Sie die Einlage (Abb\_b). Lösen Sie die Knöpfe des Bezugs und nehmen Sie ihn heraus (Abb\_d).

## Pflege der Polsterung

- die Stoffbereiche abbürsten, um den Staub zu entfernen. Waschen nur von Hand bei einer maximalen Temperatur von 30° C. Nicht auswringen oder schleudern;
- nicht mit Bleichmittel behandeln;
- nicht bügeln;
- keine Trockenwäsche anwenden
- nicht mit Fleckenlöser behandeln und nicht im Drehtrommel Trockner trocknen.



## Reinigung

- Ihr Produkt braucht nur geringe Wartung. Reinigung und Wartung dürfen nur von Erwachsenen durchgeführt werden.
- Alle beweglichen Teile unbedingt sauber halten und bei Bedarf mit einem leichten Öl schmieren.
- Regelmäßig die Kunststoffteile mit einem feuchten Tuch reinigen, keine Lösungsmittel oder ähnliche Produkte verwenden.
- Stoffteile mit einer Bürste von Staub befreien.
- Den Stoßdämpfer aus Styropor nie mit Lösungsmitteln oder anderen ähnlichen Produkten reinigen.

- Das Produkt vor Wasser und Witterungseinflüssen wie Regen oder Schnee schützen; wird das Produkt wiederholt und über längere Zeit der Sonne ausgesetzt, können die Farben vieler Materialien verblassen.
- Das Produkt trocken aufbewahren.

## **Auto-Ausstattung**

### **Befestigen des Sicherheitsgurtes**

9. Den Kindersitz mit abgesenkter Rückenlehne und heruntergeklapptem Verdeck positionieren.
10. Entfernen Sie bei Autofahrten die zusätzlichen Kinderwageneinlagen.
11. DREI-PUNKT-SICHERHEITSGURT: Ziehen Sie den Schrittgurt durch die Öffnung in der Einlage (Abb\_a) und anschließend durch die Öffnungen der Kunststoffschale (Abb\_b) vollständig hindurch (Abb\_c).
12. Ziehen Sie die Enden der Schultergurte durch die Öffnungen der Einlage und der Kunststoffschale (Abb\_a) und haken Sie sie in die Verschlüsse ein (Abb\_b).
13. Die befestigten Sicherheitsgurte an der Unterseite der Kunststoffschale (Abb\_a) und im Inneren des Kindersitzes (Abb\_b).

### **Befestigung im Auto mit Sicherheitsgurten**

BEFESTIGUNG DES KINDERSITZES IM AUTO: Der Rücksitz des Fahrzeugs (für 3 Personen) ist mit 3 Sicherheitsgurten ausgestattet, von denen der mittlere entweder ein Becken- oder ein Schultergurt sein kann. In beiden Fällen kann die Babyschale im Fahrzeug befestigt werden.

Es wird empfohlen, den Kindersitz so auf dem Rücksitz zu positionieren, dass das Kopfende zum mittleren Sitz hin ausgerichtet ist.

14. Der Kindersitz im Fahrzeug mit Beckengurt.
15. Der Kindersitz im Fahrzeug mit Drei-Punkt-Sicherheitsgurt.
16. Der Kindersitz kann mit den äußeren Sicherheitsgurten (Abb\_a) auch mittig auf dem dreiteiligen Rücksitz befestigt werden. Der Kindersitz kann nicht wie in Abb\_b befestigt werden, da die Sicherheitsgurte immer gegenläufig ausgerichtet sein müssen.
17. Der Kindersitz auf einem Rücksitz für 2 Personen. Hier kann er

mit dem Fußende in beiden Richtungen befestigt werden. Wenn der Autositz nicht waagrecht, sondern geneigt ist, können Sie die Neigung mit Handtüchern ausgleichen.

18. Nehmen Sie den Sicherheitsgurt des Rücksitzes am Fußende des Kindersitzes, legen Sie ihn einmal um (Abb\_a) und ziehen Sie ihn durch eine der zwei mitgelieferten Schnallen (Abb\_b). Ziehen Sie den roten Sicherheitsbügel der Schnalle durch die Gurtschleife (Abb\_c).
19. Drücken Sie den grauen Hebel an der linken Seite der Schnalle (Abb\_a) und hängen Sie den Gurt in die Halterung des Kindersitzes ein (Abb\_b).
  - Wiederholen Sie diese Schritte mit dem Sicherheitsgurt am Kopfende des Kindersitzes.
20. Nachdem die Schnalle in der Halterung des Kindersitzes befestigt ist, muss der Sicherheitsgurt festgezogen werden, um den Sitz stabil im Auto zu befestigen. Ziehen Sie den zur Schlaufe gelegten Sicherheitsgurt zu sich hin (Pfeil\_a), halten Sie ihn fest und ziehen Sie den hinteren Lauf des Gurtes straffer (Pfeil\_b).
21. Schnalle am Sicherheitsgurt und an des Kindersitzes am Fußende befestigt (Abb\_a). Schnalle am Sicherheitsgurt und am Kopfende des Kindersitzes befestigt (Abb\_b).
22. Der Kindersitz im Auto.
23. HERAUSNEHMEN DES KINDERSITZES AUS DEM AUTO: Drücken Sie den grauen Hebel der Schnalle (Abb\_a) und lösen Sie die Schnalle von den Halterungen an beiden Seiten des Kindersitzes (Abb\_b). Wenn eine der Schnallen zu fest sitzt und sich nur schwer lösen lässt, drücken Sie auf den Kindersitz und lösen zugleich die Schnalle aus der Halterung.

### **So legen Sie Ihr Kind in den Kindersitz**

24. DREI-PUNKT-SICHERHEITSGURT: Zum Verlängern der Schultergurte drücken Sie auf die Schnalle (Abb\_a) und lockern Sie den Gurt (Abb\_b).
25. Drücken Sie den roten Knopf (Abb\_a) und trennen Sie die Schultergurte vom Schrittgurt (Abb\_b).
26. Legen Sie das Kind in den Kindersitz und schieben Sie die Schnalle der Schultergurte bis zum Einrasten in den Schrittgurt.
27. Das Kind muss in dem Kindersitz gut gesichert sein. Wenn die Sicherheitsgurte zu locker sitzen, ziehen Sie am Gurtende, um sie festzuziehen.

Die Sicherheitsgurte müssen so fest wie möglich anliegen, um bei einem möglichen Unfall größtmögliche Sicherheit für das Kind zu gewährleisten. Lassen Sie bei den Gurten etwas Spielraum (ein Fingerbreit zwischen dem Gurt und dem Brustkorb des Kindes).

28. **ENTFERNEN DER SICHERHEITSGURTE:** Um die Sicherheitsgurte aus dem Kindersitz zu ziehen, schieben Sie die Schnallen des Schrittgurtes durch die Schlitzle an der Unterseite der Kunststoffschale und ziehen Sie sie hindurch (Abb\_a). Um die Verschlüsse der Schultergurte durch die Unterseite der Kunststoffschale zu ziehen, lösen Sie sie aus den Halterungen und ziehen sie durch die Schlitzle (Abb\_b).
29. Schieben Sie den Sicherheitsgurt wieder in die hierfür vorgesehene Tasche.

## Zubehör

30. **REGENSCHUTZ COVER ALL:** Transparenter Komplettregenschutz WICKELTASCHE: Tasche mit Wickelunterlage zum Wickeln des Babys, die am Kinderwagen befestigt werden kann
31. **BASSINET STÄNDER:** Praktisches und kompaktes Gestell
32. **ANTI-ERSTICKUNGS-SET:** matratze plus kissen. Mit unserem 3-punkte-auto-kit kompatibel.

## Seriennummern

33. An der Unterseite des Kindersitzes finden Sie das Herstellungsdatum.
  - Produktname, Herstellungsdatum und Seriennummer der Babyschale (Abb\_a).
  - Auto-Ausstattung:
  - Prüfzertifikat (Abb\_b)
  - Herstellungsdatum des Sicherheitsgurtes (Abb\_c)Für den Benutzer sind diese Informationen bei eventuellen Problemen mit dem Produkt wichtig.

## Informationen auf dem Prüfzertifikat

- In diesem Abschnitt erläutern wir, welche Informationen Sie dem orangefarbenen Prüfetikett entnehmen können.
- Oben auf dem Prüfetikett befinden sich das Markenzeichen des Herstellers und die Produktbezeichnung.

- Die Kennzeichnung 0-10 kg Y bedeutet, dass das Produkt für Neugeborene und Kleinkinder bis zu einem Gewicht von 10 kg zugelassen ist und dass es mit einem Drei-Punkt-Sicherheitsgurt ausgestattet ist.
- Kreis mit dem Buchstaben E: bedeutet, dass das Produkt europäischen Normen entspricht. Die Nummer zeigt das Land an, in dem die Zulassung erfolgt ist (1: Deutschland, 2: Frankreich, 3: Italien, 4: Niederlande, 11: Großbritannien, 24: Irland).
- Zulassungsnummer: Beginnt sie mit den Ziffern 04, bedeutet dies, dass es sich um die vierte, derzeit gültige Zusatzbestimmung zur Norm R44 handelt.
- Referenznorm: UN/ECE R44/04.
- Laufende Produktionsnummer: Kennzeichnet jedes einzelne Produkt. Nach der Zulassung ist jeder Kindersitz anhand seiner Produktionsnummer identifizierbar.

## Kundendienst

- Falls Teile des Modells verloren gehen oder beschädigt werden sollten, nur Originalersatzteile von Peg- Pérego benutzen. Für Reparaturen, Ersatzteile, Produktinformationen sowie den Kauf von Originalersatzteilen und Zubehör wenden Sie sich bitte an den Kundendienst von Peg- Pérego:
  - Tel.: 0039-039-60.88.213
  - Fax: 0039-039-33.09.992
  - E-Mail: [assistenza@pegperego.it](mailto:assistenza@pegperego.it)
  - Homepage: [www.pegperego.com](http://www.pegperego.com)
- Peg- Pérego behält sich das Recht vor, jederzeit aus technischen oder geschäftlichen Gründen Änderungen an den hier beschriebenen Modellen vorzunehmen.

## Ihr Feedback

- Die Firma Peg- Pérego steht ihren Konsumenten zur Verfügung, um allen ihren Bedürfnissen möglichst zufriedenstellend entgegen zu kommen. Daher ist es für uns sehr wichtig und wertvoll, die Meinung unserer Kunden kennen zu lernen. Wir wären Ihnen sehr dankbar, wenn Sie, nachdem Sie unser Produkt verwendet haben, den FRAGEBODEN ZUR KUNDENZUFRIEDENHEIT ausfüllen würden (fügen Sie ruhig eventuelle Bemerkungen oder Ratschläge hinzu). Sie finden ihn auf unserer Homepage [www.pegperego.com](http://www.pegperego.com).

## Le agradecemos haber elegido un producto Peg-Pérego.



- Peg-Pérego S.p.A. posee la certificación ISO 9001.
- La certificación ofrece a los clientes y a los consumidores la garantía de transparencia y confianza en cuanto a los procedimientos de trabajo de la empresa.

## La silla de paseo Primonido New está disponible en el modelo Young o Culla.

### Características del producto

#### *Silla de paseo-auto, Grupo 0, categoría "Universal"*

- La silla de paseo está homologada de acuerdo con el reglamento UN/ECE R44/04 para bebés de un peso comprendido entre 0-10 kg. Apto para la mayoría de los asientos de los vehículos, pero no todos.
- La silla de paseo puede instalarse correctamente si en el manual de uso y mantenimiento del vehículo figura la compatibilidad con sistemas de retención "Universales" de Grupo 0.
- La silla de paseo se ha clasificado "Universal" en virtud de criterios de homologación más severos respecto de los modelos precedentes, los cuales no disponen de esta inscripción.
- El dispositivo debe utilizarse únicamente en vehículos con asientos traseros de 2 o 3 plazas que dispongan de cinturones de seguridad de 2 o 3 puntos, homologados conformemente al reglamento UN/ECE R16 o a normas equivalentes.
- En caso de dudas, o para una mayor información acerca del acoplamiento de la silla de paseo en vehículos específicos, contactar con el fabricante o el vendedor.

### **▲ IMPORTANTE:**

- "Pram", grupo 0, debe instalarse perpendicularmente al sentido de marcha.
- No instalar Pram en asientos colocados en dirección opuesta al sentido de la marcha o transversalmente al sentido normal de la marcha del vehículo.
- Este artículo está enumerado en orden consecutivo.

### **▲ ADVERTENCIA**

**IMPORTANTE: Leer atentamente estas instrucciones y conservarlas en su respectivo alojamiento durante toda la vida útil del producto. La seguridad del bebé podría comprometerse si se incumplen dichas instrucciones.**

- Podría ser peligroso dejar a su bebé sin vigilancia.
- Las operaciones de montaje y de preparación del artículo deben efectuarse por adultos.
- No utilizar el producto si existen rupturas o le faltan piezas.
- Antes del uso, cerciorarse de que todos los mecanismos de enganche estén enganchados correctamente.
- Evitar introducir los dedos dentro de los mecanismos.
- No utilizar cerca de fuentes de calor, llamas libres u objetos peligrosos que estén al alcance de los brazos del bebé.
- Podría ser peligroso utilizar accesorios no aprobados por el fabricante.
- Asegurarse de que las correas para fijar la silla de paseo al vehículo estén siempre tensas y ajustar aquellas que bloqueen el bebé.
- No doblar nunca las correas.
- Se aconseja reemplazar el dispositivo si ha estado sometido a fuertes golpes debido a un accidente o si existen signos evidentes de ruptura o deformación.
- El usuario no debe modificar el dispositivo de seguridad bajo ningún concepto.
- Seguir atentamente las instrucciones del sistema de retención del bebé que proporciona el fabricante.
- No dejar el bebé sin vigilancia dentro de la silla de paseo en el automóvil.
- La silla de paseo debe estar siempre fijada con los cinturones de seguridad del vehículo, incluso cuando el bebé no esté en su interior. En caso de frenado repentino,

podría ocasionar lesiones a los ocupantes del vehículo.

- Durante los viajes en automóvil, no tener nunca al bebé en brazos y no ponerlo nunca fuera de la silla de paseo. En caso de frenado repentino, incluso a baja velocidad, el bebé se proyectaría fácilmente hacia adelante.
- Prestar especial atención a maletas u otros objetos que puedan ocasionarle lesiones al bebé estando dentro de la silla de paseo en caso de accidente.
- No dejar la silla de paseo en el vehículo expuesta al sol, pues algunas partes podrían calentarse y dañar la piel del bebé, por lo que se debe controlar antes de colocar al bebé.
- Prestar especial atención a que la silla de paseo no quede bloqueada ni por una parte móvil del asiento ni por la puerta.
- No utilizar la silla de paseo sin su forro de tejido, el cual no puede reemplazarse por otro no aprobado por el fabricante, puesto que es parte integrante de la silla de paseo y de la seguridad.

En caso de sustitución, utilizar un repuesto original.

- La silla de paseo se ha diseñado con dispositivo de absorción de impacto en poliestireno, incorporado directamente en el chasis debajo del acolchado. No quitar.
- Este producto es únicamente apto para bebés que no puedan sentarse por sí solos.
- Este producto se ha concebido para bebés desde el nacimiento hasta los 9 kg de peso. Si se usa en el automóvil, se permite hasta los 10 kg de peso.
- Utilizar únicamente en superficies duras, horizontales y secas.
- No dejar que otros niños jueguen sin vigilancia cerca del cochecito.
- Prestar especial atención a la presencia del bebé cuando se realicen operaciones de ajuste de los mecanismos (manillar, respaldo).
- Controlar con frecuencia el manillar (o las asas) y el fondo del cochecito y comprobar la inexistencia de rupturas o desperfectos.
- Cuando utilice el cochecito con un soporte, comprobar la máxima longitud del cochecito que se especifique en dicho soporte.

## Instrucciones de uso

### Uso de la silla de paseo

1. **CAPOTA Y CUBREPIÉS:** para enganchar la capota, introducir los acoples en los orificios (fig\_a) y abrocharla por detrás. Abrochar la capota en ambos lados (fig\_b).
2. **REGULACIÓN DEL RESPALDO:** tirar de la manivela hacia el exterior y girarla en el sentido de las agujas del reloj para levantar el respaldo o en sentido contrario a las agujas del reloj para bajarlo.
3. **POSICIÓN BALANCÍN:** la silla de paseo está dotada de pies extraíbles, colocados debajo de la base, con los que se puede elegir si balancear (fig\_a) o no balancear (fig\_b) al niño.  
Girar los pies hacia el exterior para transformar la silla de paseo en una cómoda cuna (fig\_c).
4. **SISTEMA CUATRO ESTACIONES:** la silla de paseo está dotada de una palanca, colocada debajo de la base, con la que se puede regular la circulación del aire en su interior. Desplazar la palanquita sobre el color azul para crear un ambiente fresco y ventilado (en verano) o sobre el color rojo, para limitar la entrada de aire (en invierno).
5. **CORREAS DE TRANSPORTE:** para transportar la silla de paseo bajar la capota y extraer de los bolsillos las correas de transporte (fig\_a). También puede transportarse al asir las asas Ganciomatic (fig\_b).

### Ganciomatic system

6. Ganciomatic System es el sistema práctico y rápido que permite enganchar la silla de paseo a la base Ganciomatic de: Classico 58.5, Classico Velo, Bassinet Stand, con un solo movimiento (adquiribles por separado).  
Para enganchar la silla de paseo, colocarla sobre el carrito y presionar con ambas manos hasta oír el clic.  
Accionar siempre el freno del carrito antes de enganchar y desenganchar la silla de paseo.  
Comprobar que la silla de paseo esté correctamente enganchada.
7. Para desengancharlo, mover la palanca del asa Ganciomatic en el sentido que muestra la flecha (flecha\_a), al mismo tiempo que presiona la palanca (flecha\_b) y, por último, tirar hacia arriba hasta desengancharlo (flecha\_c).

## Desenfundar

8. DESENFUNDAR la silla de paseo: Desabrochar el cubrepíe y la capota. Presionar sobre los enganches y quitar por arriba la capota (fig\_a). Levantar el respaldo y sacar el colchoncito (fig\_b). Desabrochar (fig\_c) y quitar el acolchado interno (fig\_d).

## Mantenimiento del acolchado

- cepillar las partes de tejido para retirar el polvo y lavar a mano a una temperatura máxima de 30°;
- no estrujar;
- no planchar;
- no lavar en seco;
- no eliminar manchas con solventes y no secar en secadora rotativa.



## Limpieza del producto

- Este producto requiere de un mantenimiento mínimo. Las operaciones de limpieza y mantenimiento sólo deben realizarse por adultos.
- Se aconseja mantener limpias todas las partes móviles y, en caso necesario, lubricarlas con aceites ligeros.
- Limpiar asiduamente las partes de plástico con un trapo húmedo sin usar disolventes ni otros productos similares.
- Cepillar las partes de tejido para eliminar el polvo.
- No limpiar el dispositivo de absorción de impacto de poliestireno con disolventes u otros productos parecidos.
- Proteger el producto contra agentes atmosféricos (agua, lluvia o nieve). Una exposición continua y prolongada al sol puede causar cambios de color de muchos materiales.
- Conservar el producto en un lugar seco.

## Kit Auto

### Montaje del arnés de seguridad

9. Colocar la silla de paseo estando el respaldo y la capota bajados.
10. Durante el transporte en el automóvil, quitar los eventuales colchoncitos que se hayan añadido.

11. ARNÉS DE 3 PUNTOS: Introducir la tira entrepiernas en el orificio del colchón (fig\_a) y en los del chasis (fig\_b) hasta atravesarlo (fig\_c).
12. Introducir los dos extremos de las correas en los orificios del colchón y del chasis (fig\_a) y engancharlos a los pernos (fig\_b).
13. Correas enganchadas por debajo del chasis (fig\_a) y por dentro de la silla de paseo (fig\_b).

## Enganche en el automóvil con los cinturones de seguridad

ENGANCHE DE LA SILLA DE PASEO EN EL AUTOMÓVIL: El asiento trasero del vehículo (de tres plazas) dispone de tres cinturones de seguridad, siendo el cinturón central o dorsal o ventral, y en ambos casos se puede enganchar la silla de paseo en el automóvil.

Se aconseja colocar la silla de paseo en el asiento trasero ubicando el lado de la cabeza en el asiento central.

14. La silla de paseo colocada en el automóvil con el cinturón ventral.
15. La silla de paseo colocada en el automóvil con el cinturón de 3 puntos.
16. La silla de paseo también puede colocarse en el centro del asiento trasero de tres plazas, utilizando los dos cinturones de seguridad externos (fig\_a). La silla de paseo no puede colocarse como en la ilustración de la fig\_b, puesto que sólo puede fijarse en el automóvil con cinturones orientados en sentido opuesto.
17. Colocación de la silla de paseo en asientos traseros de 2 plazas. La silla de paseo puede colocarse con la parte de los pies orientada hacia ambos lados. Si el asiento del automóvil está inclinado en vez de recto, se puede poner en posición horizontal mediante toallas.
18. Tomar el cinturón del asiento trasero del lado de la silla de paseo correspondiente a los pies del bebé, plegarlo (fig\_a) e introducirlo en el orificio de una de las dos hebillas proporcionadas (fig\_b). Introducir la barra roja de la hebilla dentro del cinturón enrollado (fig\_c).
19. Presionar la palanca gris de la izquierda (fig\_a) y enganchar la hebilla al anillo de la silla de paseo (fig\_b).
  - Repetir la operación con el cinturón ubicado en el lado de

- la silla de paseo correspondiente a la cabeza del bebé.
20. Una vez enganchada la hebilla al anillo de la silla de paseo, extender el cinturón de seguridad para fijar adecuadamente la silla de paseo en el automóvil. Tirar del cinturón enrollado hacia sí (flecha\_a) y mientras lo mantiene fijo, extender el cinturón por detrás de la hebilla (flecha\_b) para fijarlo.
  21. Hebilla enganchada al cinturón de seguridad y a la silla de paseo en el lado de los pies (fig\_a). Hebilla enganchada al cinturón de seguridad y a la silla de paseo en el lado de la cabeza (fig\_b).
  22. La silla de paseo en el automóvil.
  23. **DESENGANCHE DE LA SILLA DE PASEO DEL AUTOMÓVIL:** Presionar la palanca gris de la hebilla (fig\_a) y sacarla de los anillos colocados a ambos lados de la silla de paseo (fig\_b). Si una de las dos hebillas está demasiado tensa y es difícil aflojarla, deberá presionar sobre la silla de paseo y simultáneamente desenganchar la hebilla.

### ***Colocación del bebé en la silla de paseo***

24. **CINTURÓN DE SEGURIDAD DE 3 PUNTOS:** Aflojar las correas pulsando la hebilla (fig\_a) y alargarlas (fig\_b).
25. Pulsar el botón rojo (fig\_a) y desenganchar las correas de la tira entrepiernas (fig\_b).
26. Colocar el bebé dentro de la silla de paseo e introducir la hebilla de las correas en la tira entrepiernas hasta que quede enganchada.
27. El bebé debe estar bien sujeto dentro de la silla de paseo. Si las correas están poco apretadas, reducir la longitud tirando de su extremidad.  
Las correas deben estar lo más tensas posible para la seguridad del bebé en caso de accidente. Dejar el bebé un poco suelto (el espesor de un dedo entre la correa y su tórax).
28. **QUITAR LAS CORREAS:** Para quitar las correas del chasis de la silla de paseo, introducir las hebillas de la tira entrepiernas en los orificios presentes debajo del chasis y quitarse (fig\_a). Para quitar los enganches de las correas por debajo del chasis, desengancharlos de los pernos e introducirlos en sus respectivas ranuras (fig\_b).
29. Volver a colocar el arnés desenganchado en su bolsillo.

### **Accesorios**

30. **PLÁSTICO DE LLUVIA COVER ALL:** Plástico de lluvia integral transparente.  
BORSA (Bolso cambiador): Bolsa con colchoneta para cambiar al bebé, que se puede enganchar al cochecito.
31. **BASSINET STAND:** base de soporte práctica y compacta.
32. **COMPLETO ANTI AHOGAMIENTO:** colchoncito más cojín. Compatible

### **Números de serie**

33. Bajo la base de la silla de paseo figuran las informaciones relativas a su fecha de fabricación.
  - Nombre del producto, fecha de fabricación y numeración de serie del mismo (fig\_a).
  - Kit Auto:
  - Etiqueta de homologación (fig\_b)
  - Fecha de fabricación del arnés (fig\_c)Dichos elementos son de utilidad para el consumidor en caso de que el producto presente problemas.

### **Significado de la etiqueta de homologación**

- Este apartado explica el significado de la etiqueta de homologación (etiqueta naranja).
- En la parte superior de la etiqueta figura la marca de la empresa fabricante y el nombre del producto.
- 0-10 kg Y indica que el producto está homologado para bebés desde el nacimiento hasta los 10 kg de peso y que el dispositivo dispone de cinturón de 3 puntos.
- La letra E dentro de un círculo indica el certificado de homologación europea y el número identifica el país que ha emitido dicha homologación (1: Alemania; 2: Francia; 3: Italia; 4: Países Bajos; 11: Gran Bretaña y 24: Irlanda).
- Número de homologación: Si empieza por 04 hace referencia a la cuarta enmienda (actualmente en vigor) del reglamento R44.
- Norma de referencia: UN/ECE R44/04.
- Numeración en orden consecutivo de producción: Personaliza cada silla de paseo, pues al emitirse la homologación se identifica cada modelo con su



correspondiente número.

## Servicio de asistencia

- En caso de daños o pérdidas fortuitos, utilizar sólo repuestos originales Peg-Pérego. Para eventuales reparaciones, cambios e informaciones sobre los productos, así como para la venta de repuestos originales y accesorios, contactar el Servicio de Asistencia Peg-Pérego:
- tel.: 0039-039-60.88.213
- fax: 0039-039-33.09.992
- e-mail: [assistenza@pegperego.it](mailto:assistenza@pegperego.it)
- sitio Internet: [www.pegperego.com](http://www.pegperego.com)
- Peg-Pérego podrá modificar en cualquier momento, por razones técnicas o comerciales, los productos que se describen en esta publicación.

## ¿Qué piensa de nosotros?

- Peg Pérego está a disposición de sus Consumidores para cumplir satisfactoriamente con todas sus exigencias. Por ello, es importante y fundamental para la empresa saber lo que piensan sus Clientes. Le estaríamos muy agradecidos que una vez utilizado el producto rellenase, indicando las posibles observaciones o sugerencias, el FORMULARIO DE SATISFACCIÓN DEL CONSUMIDOR que encontrará en la siguiente página Web: [www.pegperego.com](http://www.pegperego.com).

## PT\_Português

### Obrigado por ter escolhido um produto Peg-Pérego.



- Peg-Pérego S.p.A. é certificada ISO 9001.
- A certificação oferece aos clientes e aos consumidores a garantia de transparência e confiança no que se refere ao modo com que a empresa trabalha.

### A alcofa Primonido New é disponível para os modelos Young e Culla

#### Características do produto *Alcofa New-auto, Grupo 0, categoria "Universal"*

- A alcofa é homologada de acordo com a norma ECE R44/04 para crianças com peso de 0-10 kg. Adapta-se à maior parte dos bancos de automóveis, mas não a todos.
- A alcofa pode ser correctamente instalada se no manual de uso e manutenção do veículo estiver indicada a compatibilidade com sistemas de retenção "Universais" do grupo 0.
- A alcofa é classificada "Universal" de acordo com critérios de homologação extremamente severos, comparativamente com os modelos anteriores que não dispõem desta classificação.
- A alcofa pode ser usada apenas em veículos dotados de banco traseiro com 2 ou 3 lugares e com cintos de segurança de 2 ou 3 pontos, homologados em conformidade com a norma ECE R16 ou com normas equivalentes.
- Em caso de dúvidas, ou para mais informações sobre a fixação da alcofa em modelos específicos de automóveis, dirija-se ao fabricante ou ao revendedor.

## **▲ IMPORTANTE**

- “A alcofa”, grupo 0, tem de ser instalada perpendicularmente ao sentido de marcha.
- Não instale a alcofa em bancos virados na direcção oposta ao sentido de marcha ou transversalmente ao normal sentido de marcha do veículo.
- Este artigo está numerado progressivamente.

## **▲ ADVERTÊNCIA**

**IMPORTANTE: leia com atenção estas instruções e conserve-as no específico alojamento durante toda a vida útil do produto. A segurança da criança pode ser posta em risco se não seguir estas instruções.**

- Pode ser perigoso deixar a criança sem vigilância.
- As operações de montagem e de preparação do artigo devem ser realizadas por adultos.
- Não utilize o produto se faltarem peças ou se estiver partido.
- Antes do uso certifique-se de que todos os mecanismos de encaixe estão correctamente fixados.
- Evite introduzir os dedos nos mecanismos.
- Não utilize perto de fontes de calor, chamas livres e não deixe objectos perigosos ao alcance da criança.
- Pode ser perigoso utilizar acessórios não aprovados pelo fabricante.
- Certifique-se de que os cintos de fixação da alcofa ao veículo estão bem esticados e regule os que prendem a criança à mesma.
- Nunca torça os cintos.
- Aconselha-se de substituir a alcofa caso tenha sofrido esforços excessivos durante um acidente ou apresente sinais de evidente ruptura ou deformação.
- O dispositivo de segurança não deve ser modificado em caso algum pelo utilizador.
- Siga rigorosamente as instruções fornecidas pelo fabricante do sistema de retenção infantil.
- Não deixe a criança na alcofa dentro do automóvel, sem vigilância.
- A alcofa deve ser sempre fixada com os cintos de segurança do veículo, mesmo quando não é usada pela criança. No caso de travagem repentina, poderia provocar

lesões aos ocupantes do veículo.

- Durante as viagens de automóvel nunca transporte a criança ao colo e nunca a sente fora da alcofa. No caso de travagem repentina, mesmo a baixa velocidade, a criança seria facilmente atirada para a frente.
- Preste muita atenção à bagagem ou objectos que podem ferir a criança na alcofa, em caso de acidente.
- Não deixe a alcofa na viatura exposta ao sol, algumas peças podem ficar muito quentes e queimar a pele delicada da criança, verifique antes de sentar a criança.
- Preste atenção para que a alcofa não fique bloqueada por uma parte móvel do banco ou por uma porta.
- Não utilize a alcofa sem o revestimento de tecido, esse revestimento não pode ser substituído por outro não aprovado pelo fabricante pois constitui parte integrante da alcofa e da sua segurança. No caso de substituição, utilize um modelo de reposição original.
- A alcofa foi concebida com dispositivo de absorção de choque em poliestireno, directamente integrado na sua estrutura, debaixo do forro; não remover.
- Este produto só pode ser utilizado por crianças que não se conseguem sentar sozinhas.
- Este produto foi concebido para crianças do nascimento até aos 9 kg de peso. Usado no automóvel até aos 10 kg de peso.
- Utilize apenas sobre superfícies duras, horizontais e secas.
- Nunca deixe outras crianças a brincar sem vigilância perto da alcofa.
- Se estiver presente a criança, preste atenção quando efectua as operações de regulação dos mecanismos (pega, encosto).
- Verifique regularmente a pega (ou as pegas) e o fundo da alcofa e verifique se existem sinais de ruptura ou de danos.
- Quando utiliza a alcofa com um apoio, verifique o comprimento máximo da alcofa especificada no apoio.

## **Instruções de uso**

### **Utilização da alcofa**

1. CAPOTA É COBRE-PÉS: para montar a capota insira os encaixes nos orifícios (fig\_a) e aperte as molas por trás. Aperte as molas do cobre-pés de ambos os lados (fig\_b).

2. **REGULAÇÃO DO ENCOSTO:** puxe o manípulo para fora e rode-o para a direita para erguer o encosto ou para a esquerda para baixá-lo.
3. **POSIÇÃO DE BALOIÇO:** a alcofa possui pés amovíveis, situados na base, com os quais pode escolher se balançar (fig. a) ou não balançar (fig. b) o bebé. Rode os pés para fora para transformar a alcofa numa confortável caminha (fig. c).
4. **SISTEMA QUATRO ESTAÇÕES:** a alcofa possui uma alavanca, localizada por baixo da base, com a qual é possível regular a circulação de ar interno. Coloque a alavanca na posição azul, para criar um ambiente fresco e arejado (no Verão), ou na posição vermelha para limitar a entrada de ar (no Inverno).
5. **ALÇAS DE TRANSPORTE:** para transportar a alcofa baixe a capota, e extraia dos bolsos laterais as alças de transporte (fig. a). Também é possível transportá-la agarrando nas pegas Ganciomatic (fig. b).

## Ganciomatic system

6. Ganciomatic System é o sistema prático e rápido que lhe permite acoplar a alcofa do carrinho de bebé à base Ganciomatic: do Carrinho Classico 58.5 do Carrinho Classico Velo, Bassinet Stand com um só gesto. (vendidos separadamente)  
Para acoplar a alcofa, posicione-a sobre o carrinho e prima com ambas as mãos até ouvir o clique.  
Accione sempre o travão do carrinho antes de acoplar e desacoplar a alcofa.  
Verifique se a alcofa está correctamente acoplada.
7. Para a desacoplar, desloque no sentido da seta a alavanca da pega Ganciomatic (seta a), ao mesmo tempo prima a alavanca (seta b) e puxe para cima até a desacoplar (seta c).

## Retirar a forra

8. **RETIRAR O FORRO DA ALCOFA:** desaperte as molas do cobre-pés e da capota; prima nos encaixes e remova para cima a capota (fig. a); erga o encosto e remova o colchão (fig. b); desaperte as molas (fig. c) e remova o revestimento interno (fig. d).

## Manutenção do revestimento

- escove as partes em tecido para remover o pó e lave à mão a uma temperatura máxima de 30° não torça;
- não use lixívia com cloro;
- não passe a ferro;
- não lave a seco;
- não remova as manchas com solventes e não seque na máquina de secar roupa com tambor rotativo.



## Limpeza do produto

- O seu produto precisa de uma manutenção mínima. As operações de limpeza e manutenção devem ser efectuadas somente por adultos.
- Aconselha-se manter limpas as partes em movimento e se necessário, lubrifique-as com óleo.
- Periodicamente limpe as partes em plástico com um pano húmido, não use solventes ou outros produtos similares.
- Escove as partes em tecido para retirar a poeira.
- Não limpe o dispositivo de absorção de choques em poliestireno com solventes ou outros produtos similares.
- Proteja o produto dos agentes atmosféricos, água, chuva ou neve; a exposição contínua e prolongada ao sol poderia causar alterações na cor de muitos materiais.
- Conserve o produto num sítio seco.

## Kit Auto como montar o cinto de segurança

9. Posicione a alcofa com o encosto e a capota baixados.
10. Durante o transporte no veículo, remova eventuais colchões adicionais.
11. **CINTO DE 3 PONTOS:** Enfie o cinto entre-pernas na fissura do colchão (fig\_a) e nas fissuras da estrutura (fig\_b) até a atravessar (fig\_c).
12. Enfie as duas extremidades das correias superiores nas fissuras do colchão e da estrutura (fig\_a) e prenda-as nos Pernos (fig\_b).
13. Cintos presos por baixo da estrutura (fig. a) e dentro da alcofa (fig. b).

## **Fixação no automóvel com cintos de segurança**

FIXAR A ALCOFA NO AUTOMÓVEL: O banco traseiro do carro (de 3 lugares) possui 3 cintos de segurança e o central pode ser do tipo dorsal ou abdominal. Em ambos os casos, é possível efectuar a fixação da alcofa no carro. Aconselha-se de posicionar a alcofa no banco traseiro deixando o lado da cabeça ao nível do banco central.

14. Alcofa posicionada no automóvel com cinto abdominal.
15. Alcofa posicionada no automóvel com cinto de 3 pontos.
16. A alcofa também pode ser posicionada centralmente no banco traseiro de 3 lugares, utilizando os dois cintos de segurança mais externos (fig. a). A alcofa não pode ser posicionada como na fig. b, pois pode ser fixada no carro apenas com cintos vindos do sentido oposto.
17. Posicionamento da alcofa no banco traseiro de 2 lugares. A alcofa pode ficar virada com a parte dos pés da criança quer para um lado quer para o outro. Se o banco do automóvel for inclinado pode torná-lo horizontal usando toalhas.
18. Agarre o cinto do banco traseiro do lado da alcofa correspondente aos pés da criança, dobre-o (fig. a) e insira-o na abertura de uma das duas fivelas fornecidas com a alcofa (fig. b). Enfie a barra vermelha da fivela dentro do cinto dobrado (fig. c).
19. Prima a patilha cinzenta da esquerda (fig. a) e prenda a fivela no anel da alcofa (fig. b).
  - Repita a operação com o cinto do lado da alcofa correspondente à cabeça da criança.
20. Após ter fixado a fivela ao anel da alcofa, é necessário esticar o cinto de segurança para estabilizar correctamente a alcofa no automóvel. Puxe para si o cinto dobrado (seta. a) e, mantendo-o fixo, estique o cinto da parte traseira da fivela (seta. b) para o fixar.
21. Fivela presa ao cinto de segurança e à alcofa do lado dos pés (fig. a). Fivela presa ao cinto de segurança e à alcofa do lado da cabeça (fig. b).
22. Alcofa no automóvel.
23. **DESMONTAR A ALCOFA DO AUTOMÓVEL:** prima a patilha cinzenta da fivela (fig. a) e extraia-a dos anéis situados dos dois lados da alcofa (fig. b). Se uma das duas fivelas estiver

demasiado esticada e difícil de soltar, é necessário premer na alcofa e ao mesmo tempo soltar a fivela.

## **Como colocar a criança na alcofa**

24. **CINTO DE SEGURANÇA DE 3 PONTOS:** afrouxe as correias superiores, premendo na fivela (fig\_a) e alargue-as (fig\_b).
25. prima o botão vermelho (fig\_a) e solte as correias superiores do cinto entre-pernas (fig\_b).
26. Posicione a criança dentro da alcofa e insira a fivela das correias superiores no cinto entre-pernas até o apertar.
27. A criança tem que estar sempre bem presa dentro da alcofa. Se os cintos estiverem frouxos, reduza o comprimento das correias superiores puxando a extremidade do cinto. Os cintos têm de estar esticados o mais possível para garantir a segurança da criança em caso de acidente. Deixe uma folga mínima (da grossura de um dedo entre o cinto e o peito da criança).
28. **REMOVER OS CINTOS:** para remover os cintos da estrutura da alcofa, insira as fivelas do cinto entre-pernas nas aberturas por baixo da estrutura e desenfie-as (fig. a). Para desenfiar as fivelas das correias superiores por baixo da estrutura, solte-as dos pernos e insira-as nas suas aberturas (fig. b).
29. Recoloque o cinto desapertado no respectivo bolso.

## **Acessórios**

30. **PROTECTOR DE CHUVA COVER ALL:** Protector de chuva cobre-tudo em PVC transparente.
- BOLSA DE TROCAS:** Bolsa com colchonete para trocar o bebé, que se prende ao carrinho.
31. **BASSINET STAND** (base para berço): base de apoio prática e compacta.
32. **COMPLETO ANTI-SUFOCAMENTO:** colchão e almofada. Compatível com o nosso kit auto de três pontos.

## **Números de série**

33. A alcofa, por baixo da base, possui informações relativas à data de fabrico da alcofa.
  - Nome do produto, data de produção e numeração de série da mesma (fig\_a).

Kit Auto:

- Etiqueta de homologação (fig\_b);
  - Data de produção do cinto (fig\_c);
- Estes elementos são úteis para o consumidor no caso do produto apresentar problemas.

## Como ler a etiqueta de homologação

- Neste parágrafo explicamos como ler a etiqueta de homologação (etiqueta cor-de-laranja).
- Na parte superior da etiqueta encontra-se o símbolo da empresa fabricante e o nome do produto.
- 0-10 kg Y indica que o produto é homologado para crianças desde o nascimento até 10 kg de peso e que o dispositivo possui cinto de 3 pontos.
- A letra E dentro de um círculo: indica a marca de homologação Europeia e o número define o país que emitiu a homologação (1: Alemanha, 2: França, 3: Itália, 4: Holanda, 11: Grã-Bretanha e 24: Irlanda).
- Número de homologação: se iniciar por 04 quer dizer que é a quarta emenda (a actualmente em vigor) do regulamento R44.
- Norma de referência: ECE R44/04.
- Número progressivo de fabrico: personaliza cada alcofa, a partir da emissão da homologação cada uma está identificada com um número específico.

## Serviço de assistência

Se casualmente partes do modelo forem perdidas ou danificadas, use somente peças sobressalentes originais Peg-Pérego. Para eventuais reparos, substituições, informações sobre o produto, venda de sobressalentes originais e acessórios, contacte o Serviço de Assistência Peg-Pérego.

- tel.: 0039-039-60.88.213
- fax: 0039-039-33.09.992
- e-mail: [assistenza@pegperegopro.it](mailto:assistenza@pegperegopro.it)
- site internet: [www.pegperegopro.com](http://www.pegperegopro.com)
- Peg-Pérego poderá realizar em qualquer momento alterações nos modelos descritos nesta publicação, por motivos técnicos ou comerciais.

## O que pensa de nós?

- A Peg-Pérego está à disposição dos seus Consumadores para satisfazer ao máximo suas exigências. Portanto, conhecer a opinião de nossos Clientes, é para nós extremamente importante e precioso. Ficaremos muito agradecidos se depois de ter utilizado um nosso produto, quiser preencher o QUESTIONÁRIO DE SATISFAÇÃO DO CONSUMADOR, a indicar eventuais observações ou sugestões, que encontrará em nosso site Internet: [www.pegperegopro.com](http://www.pegperegopro.com)

## Wij danken u voor de keuze van een Peg-Pérego product.



- Peg-Pérego S.p.A. heeft een ISO 9001 certificaat.
- De certificering biedt klanten en consumenten de garantie van transparantie en vertrouwen in de werkwijze van de onderneming.

## De reiswieg Primonido New is verkrijgbaar in het model Young of Culla.

### Productkenmerken

#### *Reiswieg-auto, Groep 0, categorie "Universeel"*

- De reiswieg is gehomologeerd volgens de richtlijn UN/ECE R44/04 voor kinderen met een gewicht tussen 0-10 kg. Geschikt voor de meeste autostoelen, maar niet voor alle.
- De reiswieg kan correct geïnstalleerd worden indien in de handleiding van het voertuig aangegeven wordt dat het voertuig compatibel is met "Universeel" bevestigingssystemen voor de groep 0.
- De reiswieg is geclassificeerd als "Universeel" volgens de strengste homologatiecriteria in vergelijking met voorgaande modellen die geen etiket hebben.
- Dit product kan alleen in voertuigen worden gebruikt die een achterbank hebben met 2 of 3 zitplaatsen en uitgerust zijn met twee- of driepuntsveiligheidsgordels, en die gehomologeerd zijn volgens het reglement UN/ECE R16 of gelijkwaardige normen.
- Wend u in geval van twijfel of voor meer informatie over de bevestiging van de reiswieg in specifieke voertuigen tot de fabrikant of verkoper.

### **⚠ BELANGRIJK**

- "De reiswieg", groep 0, moet haaks op de rijrichting

geïnstalleerd worden.

- Installeer de reiswieg niet op een autostoel die in de tegenovergestelde richting of dwars staat ten opzichte van de rijrichting van het voertuig.
- Dit product is voorzien van een volgnummer.

### **⚠ WAARSCHUWING**

**BELANGRIJK: lees vóór het gebruik deze instructies aandachtig en bewaar ze op een geschikte plek zolang u het product heeft. Het niet in acht nemen van deze instructies kan risico's voor uw kind met zich meebrengen.**

- Het kan gevaarlijk zijn uw kind onbewaakt achter te laten.
- De montage en het gereedmaken van het product moeten door een volwassene worden uitgevoerd.
- Gebruik het product niet indien er onderdelen stuk zijn of ontbreken.
- Controleer vóór het gebruik of alle bevestigingsmechanismen correct zijn vastgemaakt.
- Steek uw vingers niet in of tussen de mechanismen.
- Gebruik dit product niet dichtbij warmtebronnen, open vuur of gevaarlijke voorwerpen binnen handbereik van het kind.
- Het kan gevaarlijk zijn om accessoires te gebruiken die niet zijn goedgekeurd door de fabrikant.
- Controleer altijd of de gordels die de reiswieg in het voertuig vastzetten gespannen zijn en die welke het kind vastzetten regelmatig zijn.
- De gordels mogen nooit gedraaid zitten.
- We raden aan het product te vervangen indien het tijdens een ongeluk aan hevige krachten is blootgesteld of indien het schade of afwijkingen vertoont.
- De gebruiker mag in geen geval het veiligheidsmechanisme wijzigen.
- Volg nauwkeurig de instructies van de fabrikant op voor het systeem waarmee het kind wordt vastgezet.
- Laat het kind niet zonder toezicht in de reiswieg in de auto.
- De reiswieg moet altijd vastgezet worden met de veiligheidsgordels van het voertuig, ook wanneer het kind er niet in zit. In geval van plotseling remmen kan het namelijk letsel veroorzaken aan de inzittenden van het

voertuig.

- Houd het kind tijdens de reis nooit in uw armen of op schoot en laat het niet uit de reiswieg. In geval van plotseling remmen, ook bij lage snelheid, kan het kind makkelijk naar voren schieten.
- Let er goed op dat het kind in de reiswieg niet verwond kan worden door bagage of andere voorwerpen in geval van een ongeluk.
- Laat de reiswieg niet aan zonlicht blootgesteld, enkele delen kunnen oververhit raken en de gevoelige huid van het kind beschadigen. Controleer dit alvorens het kind erin te plaatsen.
- Let op dat de reiswieg niet geblokkeerd blijft door een bewegend deel van de zitting of door een portier.
- Gebruik de reiswieg niet zonder de bekleding. Deze bekleding kan niet vervangen worden door bekleding die niet goedgekeurd is door de fabrikant omdat ze integraal deel uitmaakt van de reiswieg en van de veiligheid. Gebruik bij vervanging altijd een origineel reserveonderdeel.
- De reiswieg is uitgerust met een schokabsorptiesysteem van polystyreen, direct geïntegreerd in de kuip, onder de bekleding. U mag dit niet verwijderen.
- Dit product is alleen bedoeld voor kinderen die niet zelfstandig rechtop kunnen gaan zitten.
- Dit product is bedoeld voor kinderen vanaf de geboorte tot 9 kg. Voor gebruik in de auto bedoeld voor kinderen tot 10 kg.
- Alleen op harde, horizontale en droge oppervlakken gebruiken.
- Laat andere kinderen niet zonder toezicht bij de kinderwagen spelen.
- Houd rekening met de aanwezigheid van het kind wanneer u de mechanismen instelt (handgreep, rugleuning).
- Controleer regelmatig de duwstang (of de handgrepen) en de onderkant van de reiswieg op scheuren of schade.
- Als u de reiswieg met een staander gebruikt, controleer dan de maximale toegestane lengte van de kinderwagen. Deze staat aangegeven op de staander.

## Gebruiksaanwijzing

### Gebruik van de reiswieg

1. KAP EN DEKENTJE: om de kap te bevestigen steekt u de

bevestigingen in de openingen (fig\_a) en knoopt u hem aan de achterkant vast.

Knop het dekentje aan beide zijden vast (fig\_b).

2. RUGLEUNING INSTELLEN: trek de knop naar buiten en draai hem met de klok mee om de rugleuning omhoog te doen, en tegen de klok in om deze omlaag te doen.
3. SCHOMMELSTAND: de reiswieg is voorzien van uittrekbare steunen, onderaan de basis, waarmee het mogelijk is de baby te wiegen (fig\_a) of niet (fig\_b). Draai de steunen naar buiten om de reiswieg in een comfortabel bedje te veranderen (fig\_c).
4. SEIZOENSSYSTEEM: de reiswieg is onder de basis voorzien van een hendeltje, waarmee de luchtcirculatie in de wieg geregeld kan worden. Met het hendeltje op blauw creëert u een frisse en geventileerde omgeving ('s zomers), en op rood beperkt u de luchtdoorgang ('s winters).
5. TRANSPORTHENGSELS: om de reiswieg te vervoeren doet u de kap omlaag en haalt u de transporthengsels uit de zijzakken (fig\_a). U kunt de wieg ook bij de Ganciomatic handgrepen vastpakken (fig\_b).

## Ganciomatic system

6. Ganciomatic System is het praktische en snelle systeem dat u in staat stelt om in één beweging de reiswieg op de Ganciomatic-basis van de Carrello Classico 58,5, Carrello Classico Velo en Bassinet Stand te bevestigen (deze zijn afzonderlijk verkrijgbaar). Om de reiswieg te bevestigen plaatst u hem op de kinderwagen en drukt u er met beide handen op tot het klikt. Activeer altijd de rem van de kinderwagen alvorens de reiswieg te bevestigen of eraf te halen. Controleer of de reiswieg correct is bevestigd.
7. Om de wieg eraf te halen beweegt u de hendel van de Ganciomatic-handgreep in de richting van de pijl (pijl\_a), drukt u tegelijkertijd de hendel in (pijl\_b) en trekt u de wieg omhoog tot hij eraf komt (pijl\_c).

## Verwijdering van de bekleding

8. DE BEKLEDING VAN de reiswieg VERWIJDEREN: knoop het

dekentje en de kap los; druk op de bevestigingen en trek de kap omhoog (fig\_a); doe de rugleuning omhoog en trek het matrasje eruit (fig\_b); knoop de binnenbekleding los (fig\_c) en verwijder deze (fig\_d).

## Onderhoud van de vulling

- borstel de stoffen delen om het stof te verwijderen en was de binnenbekleding op de hand bij een temperatuur van maximaal 30°. Niet wringen;
- niet in chloor bleken;
- niet strijken;
- niet droog reinigen;
- niet met oplosmiddelen reinigen en niet drogen in de droogtrommel.



## Reiniging van het product

- Uw product vereist minimaal onderhoud. De reiniging en het onderhoud mogen alleen door volwassenen uitgevoerd worden.
- Het wordt aanbevolen om alle bewegende delen schoon te houden en deze zonnig te smeren met lichte olie.
- Reinig het deel van polystyreen, dat voor de absorptie van schokken dient, niet met oplosmiddelen of met andere gelijkaardige producten.
- Borstel de bekleding af om stof te verwijderen.
- Reinig het deel van polystyrol, dat voor de absorptie van schokken dient, niet met oplosmiddelen of met andere gelijkaardige producten.
- Bescherm het product tegen de weersomstandigheden, water, regen of sneeuw. De continue en langdurige blootstelling aan zonlicht zou een kleurverandering van vele materialen tot gevolg kunnen hebben.
- Bewaar het product in een droge plaats.

## Kit Auto

### Het veiligheidsgordeltje monteren

9. Plaats de reiswieg met de rugleuning en kap neer.

10. Verwijder eventuele extra matrasjes bij vervoer in de auto.
11. DRIEPUNTSGORDELTJE: Steek het benenriempje in de opening van het matrasje (fig\_a) en in de openingen van de kuip (fig\_b) zodat de twee delen er doorheen komen (fig\_c).
12. Steek de twee uiteinden van de schouderriempjes in de openingen van het matrasje en die van de kuip (fig\_a) en haak ze aan de pinnen vast (fig\_b).
13. De riempjes vastgehaakt onder de kuip (fig\_a) en in de reiswieg (fig\_b).

## Bevestiging in de auto met veiligheidsgordels

BEVESTIGING VAN DE REISWIEG IN DE AUTO: De achterbank van de auto (met 3 plaatsen) heeft 3 veiligheidsgordels en de middelste kan over de rug of buik geplaatst worden. In beide gevallen kan de reiswieg in de auto bevestigd worden. We raden aan de reiswieg op de achterbank te plaatsen met de kant van het hoofd naar het midden.

14. De reiswieg met buikgordel in de auto geplaatst.
15. De reiswieg met driepuntsgordel in de auto geplaatst.
16. De reiswieg kan ook in het midden van de driezitsachterbank geplaatst worden, met behulp van de twee buitenste veiligheidsgordels (fig\_a). De reiswieg kan niet geplaatst worden zoals aangegeven in fig\_b omdat de wieg alleen met de gordels in tegenovergestelde richting vastgezet mag worden.
17. Plaatsing van de reiswieg op een tweezitsachterbank. Het maakt geen verschil naar welke kant de reiswieg gedraaid staat.  
Indien de zitting van de autostoel niet recht is, maar helt, kan deze horizontaal worden gemaakt met behulp van handdoeken.
18. Pak de gordel van de stoel achterin aan de kant van het voeteneind van de reiswieg, vouw hem dubbel (fig\_a) en steek hem in de opening van een van de twee bijgeleverde gespen (fig\_b). Steek de rode pal tussen de dubbelgevouwen gordel (fig\_c).
19. Druk op het grijze hendeltje aan de linkerkant (fig\_a) en haak de gesp aan de ring van de reiswieg (fig\_b).
  - Doe hetzelfde met de gordel aan de kant van het hoofdeinde.
20. Als de gesp aan de ring van de reiswieg zit, moet de



veiligheidsgordel gespannen worden om de reiswieg correct in de auto te stabiliseren. Trek de dubbelgevouwen gordel naar u toe (pijl\_a), houd hem vast en span de gordel aan de achterkant van de gesp (pijl\_b) om hem vast te zetten.

21. Gesp met veiligheidsgordel bevestigd aan het voeteneinde van de reiswieg (fig\_a). Gesp met veiligheidsgordel bevestigd aan het hoofdeinde van de reiswieg (fig\_b).
22. De reiswieg in de auto.
23. DE REISWIEG UIT DE AUTO HALEN: druk op het grijze hendeltje van de gesp (fig\_a) en haal hem los van de ringen aan beide zijanten van de reiswieg (fig\_b). Als een van de gespen te strak zit en moeilijk los te halen is, dient u op de reiswieg te drukken en tegelijkertijd de gesp los te maken.

### **Het kind in de reiswieg plaatsen**

24. DRIE PUNTS VEILIGHEIDSGORDEL: maak de schouderriempjes losser door op de gesp te drukken (fig\_a), en verleng ze (fig\_b).
25. Druk op de rode knop (fig\_a) en maak de schouderriempjes los van het beenstuk (fig\_b).
26. Plaats het kind in de reiswieg en steek de gesp van de schouderriempjes in het beenstuk tot deze vastzit.
27. Het kind in de reiswieg moet goed vastzitten. Als de riempjes loszitten, verkort ze dan door aan het uiteinde te trekken.  
De riemen moeten zo strak mogelijk zitten voor de veiligheid van het kind bij een ongeval. Zorg voor een minimale speling (een vingerdikte tussen de riem en de borstkas van het kind).
28. DE RIEMPJES VERWIJDEREN: om de riempjes uit de kuip van de reiswieg te halen steekt u de gespen van het beenstuk door de openingen onder de kuip en haalt u de riempjes eruit (fig\_a). Om de bevestigingen van de schouderriempjes van onder de kuip los te halen maakt u ze los van de steunen en steekt u ze door de openingen (fig\_b).
29. Plaats het losgehaakte gordeltje terug in het zakje.

### **Accessoires**

30. REGENSCHERM COVER ALL: a lles afdekkend regenscherm van transparant materiaal.

VERSCHONINGSTAS: tas met matrasje om de baby te verschonen, kan aan de wagen gehaakt worden.

31. BASSINET STAND: praktische en compacte steun.
32. ANTIVERSTIKKINGSSET: matrasje met kussen.  
Compatibel met onze 3-punts kit auto.

### **Serienummers**

33. Onder de basis van de reiswieg staat informatie over de productiedatum.
  - Naam van het product, productiedatum en serienummer (fig\_a).
  - Kit Auto:
  - Homologatie-etiket (fig\_b);
  - Productiedatum van het gordeltje (fig\_c);Deze gegevens zijn nuttig voor de consument indien het product gebreken mocht vertonen.

### **Lezen van het homologatie-etiket**

- In deze paragraaf wordt uitgelegd hoe het homologatie-etiket gelezen moet worden (het oranje etiket).
- Aan de bovenzijde van het etiket staat het merk van de fabrikant en de naam van het product.
- 0-10 kg Y geeft aan dat het product gehomologeerd is voor kinderen vanaf de geboorte tot 10 kg en dat het voorzien is van een driepuntsgordel.
- De letter E in een cirkel: duidt op het Europese homologatiemerk en het nummer duidt op het land dat de homologatie afgegeven heeft (1: Duitsland, 2: Frankrijk, 3: Italië, 4: Nederland, 11: Groot-Brittannië en 24: Ierland).
- Homologatienummer: begint dit met 04 dan duidt dit op het vierde amendement (dat op dit moment van kracht is) van verordening R44.
- Referentienorm: UN/ECE R44/04.
- Volgnummer productie: is voor elke reiswieg uniek, vanaf de afgifte van de homologatie wordt elke wieg door een eigen nummer gekenmerkt.

### **Assistentiedienst**

- Mochten delen van het model kwijt geraakt of beschadigd zijn dan dienen alleen originele reserveonderdelen van

Peg-Pérego gebruikt te worden. Voor eventuele reparaties, vervangingen, informatie over het product en de verkoop van originele reserveonderdelen en accessoires contact opnemen met de assistentiedienst van Peg-Pérego:

- tel: 0039-039-60.88.213
  - fax: 0039-039-33.09.992
  - e-mail: [assistenza@pegperegocom](mailto:assistenza@pegperegocom)
  - internet site: [www.pegperegocom](http://www.pegperegocom)
- Peg-Pérego kan op elk gewenst moment wijzigingen aanbrengen aan de modellen die in deze publicatie beschreven worden, om redenen van technische of commerciële aard.

## Wat vind je van ons?

- Peg-Pérego staat de consumenten ter beschikking om zo goed mogelijk aan al hun eisen te voldoen. Het is daarom uiterst belangrijk en kostbaar om de mening van onze klanten te kennen. Wij zijn u dan ook zeer dankbaar indien u na het gebruik van ons product deze VRAGENLIJST TEVREDENHEID CONSUMENT in te vullen en opmerkingen of suggesties te vermelden. De vragenlijst staat in onze internet site: [www.pegperegocom](http://www.pegperegocom)

## DK\_Dansk

### Tak for dit valg af et produkt fra Peg-Pérego.



- Peg-Pérego S.p.A. er ISO 9001 certificeret.
- Certificeringen yder kunder og forbrugere garanti for gennemskuelighed og tillid til måden firmaet arbejder på.

### Primonido New autoliften fås i modellerne Young eller Culla.

### Egenskaber for produktet *Autostol, Gruppe 0, kategori "Universal"*

- Autoliften er typegodkendt i henhold til UN/ECE R44/04 for børn med en vægt på mellem 0-10 kg. Den passer til de fleste automobilsæder, men ikke til alle.
- Autoliften kan installeres korrekt i bilen, såfremt der i vognens manual for brug og vedligeholdelse er anført, at vognen er egnet til "universal" fastspændingssystemer i gruppe 0.
- Autoliften er klassificeret som "Universal" i henhold til strengere kriterier for typegodkendelse end de gældende for tidligere modeller, der ikke er udstyret med typegodkendelsesmærkat.
- Produktet må kun anvendes i biler, der er udstyret med 2- eller 3-punkts sikkerhedsseler på bagsædet med 2 eller 3 pladser, og er typegodkendt i henhold til UN/ECE R16 eller tilsvarende standarder.
- I tvivlstilfælde eller for yderligere oplysninger om montering af autoliften på specifikke køretøjer bedes du henvende dig til producenten eller til din forhandler.

### **A VIGTIGT**

- "Autoliften", gruppe 0, skal installeres i samme retning som kørselsretningen.
- Installer ikke autoliften på sæder, der vender modsat

kørselsretningen eller på tværs af bilens almindelige kørselsretning.

- Dette produkt er progressivt nummereret.

## **▲ PAS PÅ!**

**VIGTIGT: Læs disse anvisninger omhyggeligt og opbevar dem i den dertil indrettede holder i hele produktets levetid. Du kan udsætte dit barn for en sikkerhedsrisiko, hvis disse anvisninger ikke følges.**

- Det kan være farligt at efterlade dit barn uden opsyn.
- Montering og klargøring af produktet må kun foretages af voksne.
- Brug ikke produktet, hvis der er tegn på manglende dele eller brud.
- Før brugen skal du sikre dig, at alle tilkoblingsmekanismer er korrekt spændt til.
- Undgå at stikke fingrene ind i bevægelige dele.
- Brug den ikke i nærheden af varmekilder, åben ild eller farlige genstande, som barnet kan nå med hånden.
- Det kan indebære en fare at anvende tilbehør, som ikke er godkendt af producenten.
- Kontroller at selerne til fastspænding af autoliften i vognen altid er strammet helt og reguler de seler, der holder barnet fastspændt.
- Vikl aldrig selerne omkring hinanden.
- Det er vigtigt at udskifte anordningen, såfremt den har været udsat for voldsomme stød i forbindelse med en ulykke eller udviser synlige tegn på brud eller deformation.
- Brugeren må ikke under nogen omstændigheder foretage ændringer på sikkerhedsanordningen.
- Følg producentens anvisninger for sikkerhedssystemet til barnet med største nøjagtighed.
- Efterlad aldrig barnet i autoliften i bilen uden opsyn.
- Autoliften skal altid være fastspændt med bilens sikkerhedsseler, også selv om barnet ikke sidder i stolen. I tilfælde af en hård opbremsning vil den ellers kunne forårsage skader på passagerer i vognen.
- Under kørsel i bilen må barnet aldrig sidde på skødet og må aldrig anbringes udenfor autoliften. I tilfælde af en hård opbremsning, selv ved lav hastighed, vil barnet kunne blive skubbet hårdt fremad.

- Vær især opmærksom på bagage eller genstande i bilen, som kunne forårsage skade på barnet i autoliften i tilfælde af en ulykke.
- Efterlad ikke autoliften i bilen under stærk sol, da visse af delene vil kunne blive meget varme og dermed skade barnets sarte hud; kontroller dette før barnet anbringes i stolen.
- Pas på at autoliften ikke blokeres af bilsædets bevægelige dele eller klemmes af døren.
- Brug ikke autoliften uden dens stofbetræk, som ikke må udskiftes med en anden type betræk, som ikke er godkendt af producenten, da betrækket er en integreret del af autoliften og dennes sikkerhed. Ved udskiftninger skal du altid anvende originale reservedele.
- Autoliften er konstrueret med en støddæmpende anordning i polystyren, som er indbygget i selve stellet under bekædningen. Den må ikke fjernes.
- Denne vogn er kun egnet til børn, der ikke selv kan sætte sig op.
- Denne vogn er beregnet til brug fra fødslen og indtil en vægt på 9 kg. Anvendt i bilen betragtes det som en vægt på 10 kilo.
- Anbring kun produktet på faste, tørre horisontale overflader
- Lad ikke andre børn lege uden opsyn i nærheden af barnevognen.
- Pas på barnet, når der udføres reguleringer af mekanismerne (det store håndgreb, ryglænet).
- Kontroller jævnlige det store håndgreb (eller håndtag) samt autoliftens bund for at til sikre, at der ikke er tegn på brud eller beskadigelser.
- Når autoliften bruges med et understel, skal det kontrolleres at Autoliftens maksimale længde passer til det anførte på stellet.

## **Brugsanvisning sådan anvendes autoliften**

1. KALECHE OG OVERSTYKKE: For at montere kalechen indsættes beslagene i de tilhørende huller (fig\_a), hvorefter den knappes til på bagsiden. Knap overstykket til på begge sider (fig\_b).

2. **INDSTILLING AF RYGLÆNET:** Træk grebet udad og drej det i urets retning for at løfte ryglænet og modsat urets retning for at sænke det.
3. **VUGGEINDSTILLING:** Autoliften er udstyret med udtrækkelige støtteben, som befinder sig på undersiden, og det er således muligt at vælge imellem, om baby skal gynes (fig\_a) eller ikke (fig\_b). Drej støttebenene udad for at omdanne autoliften til en behagelig babyseng (fig\_c).
4. **SYSTEMET DE FIRE ÅRSTIDER:** Autoliften er udstyret med et lille greb, der befinder sig på undersiden af denne, med hvilket du kan regulere luftcirkulationen i Autoliften. Flyt grebet hen på 'blå' for at få et friskt og ventileret miljø (om sommeren), eller på 'rød' for at begrænse luftindtaget (om vinteren).
5. **TRANSPORTSELER:** For at transportere autoliften sænkes kalechen, hvorefter du kan trække transportremmene ud fra sidelommerne (fig\_a). Det er også muligt at transportere den ved hjælp af Ganciomatic håndtagene (fig\_b).

## Ganciomatic systemet

6. Ganciomatic Systemet er det praktiske og hurtige system, der gør det muligt at fastspænde autoliften på Ganciomatic-basen på stellet Carello Classico 58.5, Carrello Classico Velo, og på Bassinet Stand med en enkel bevægelse, (kan købes separat). For at hægte autoliften på, anbringer du den på understellet og trykker nedad med begge hænder, indtil du hører et klik. Aktiver altid stallets bremse før du hægter autoliften på. Kontroller om Autoliften er hægtet korrekt på.
7. Træk Ganciomatic-beslaget i pilens retning (pil\_a) og tryk samtidig grebet (pil\_b) ind og træk det opad for at løsne autoliften (pil\_c).

## Aftagelig beklædning

8. **SÅDAN TAGES BEKLÆDNINGEN AF AUTOLIFTEN:** Knap overstykket og kalechen af, tryk på beslagene og træk kalechen opad (fig\_a); ret ryglænet helt op og træk overmadrasen ud (fig\_b); knap den indvendige beklædning af (fig\_c) og fjern den (fig\_d).

## Vedligeholdelse af beklædningen

- Børst stofdelene for at fjerne støv og vask så polstringen i hånden ved en maksimumstemperatur på 30°; må ikke vrides;
- må ikke klorbleges;
- må ikke stryges;
- må ikke kemisk renses;
- fjern ikke pletter med opløsningsmidler og tør ikke polstringen i en tørretumbler.



## Rengøring af produktet

- Produktet har kun brug for et minimum af vedligeholdelse. Rengøring og vedligeholdelse må kun udføres af voksne.
- Det anbefales at holde alle bevægelige dele rene og om nødvendigt smøre dem med en let olie.
- Rengør delene i plastik regelmæssigt med en fugtig klud; brug ikke opløsningsmidler eller lignende produkter.
- Stofdelene skal børstes for at fjerne støv.
- Rens ikke udstyrets støddæmpende dele i polystyren med opløsningsmidler eller andre lignende produkter.
- Beskyt produktet mod vejforholdene, vand, regn eller sne; mange materialer vil skifte farve, såfremt de udsættes for sollys i længere tid.
- Opbevar produktet på et tørt sted.

## Kit Auto

### Sådan monteres sikkerhedsselen

9. Anbring autoliften med ryglæn og kaleche sænket ned.
10. Under transport i bilen skal eventuelle ekstra madrasser fjernes.
11. 3-PUNKTSSELE: Stik skridtremmen ind gennem sprækken på madrassen (fig\_a) og gennem sprækkerne i stellet (fig\_b), indtil den er ført helt igennem (fig\_c).
12. Stik skulderselerne to ender ind gennem sprækkerne i madrassen og stellet (fig\_a) og hægt dem fast på tapperne (fig\_b).
13. Selerne er hægtet på under stellet (fig\_a) og indeni Pram (fig\_b).

## **Fastspænding i bilen med sikkerhedsselerne**

SÅDAN SPÆNDES AUTOLIFTEN FAST I BILEN: Bilens bagsæde (med 3 pladser) er udstyret med sikkerhedsseler og den midterste kan anvendes enten som bækken- eller brystsele, men i begge tilfælde kan den bruges til at spænde Autoliften fast i bilen.

Vi anbefaler, at autoliften anbringes på bagsædet som vist på tegningen, med hovedenden ind mod midtersædet.

14. Autoliften som anbragt i bilen med bækkenselen.
15. Autoliften som anbragt i bilen med 3-punktselen.
16. Det er også muligt at placere autoliften midt på bagsædet med 3 pladser ved hjælp af de to yderste sikkerhedsseler (fig\_a). Autoliften kan ikke anbringes som på figur b, fordi den kun kan placeres i bilen med sikkerhedsselerne gående i modsat retning.
17. Autoliften anbragt på bageste autosæde med 2 pladser. Autoliften kan anbringes med barnets fødder både i den ene retning og den anden. Hvis bilens sæde ikke er plant, men hælder en smule, kan bunden gøres vandret ved hjælp af nogle håndklæder.
18. Tag fat i bagsædets sikkerhedssele i fodenden af autoliften, fold selen (fig\_a) og stik den ind i sprækken på en af de medfølgende spænder (fig\_b). Stik spændets lille røde stang ind i den sammenbukkede sikkerhedssele (fig\_c).
19. Tryk på den grå greb til venstre (fig\_a) og hægt spændet fast på ringen på autoliften (fig\_b).
  - Gentag dette med selen på den modsatte side af Autoliften ved barnets hovedende.
20. Når spændet er hægtet fast på ringen på Autoliften, skal sikkerhedsselen strammes til for at autoliften er fastspændt stabilt i bilen.. Træk den bukkede sele ind mod dig selv (pil\_a) og mens du holder den fast, trækker du i selen fra bagsiden af spændet (pil\_b) for at holde den fast.
21. Sådan er spændet hægtet på sikkerhedsselen og på autoliften i dennes fodende (fig\_a). Sådan er spændet hægtet på sikkerhedsselen og på autoliften i dennes hovedende (fig\_b).
22. Autoliften i bilen.
23. SÅDAN LØSNER DU AUTOLIFTEN FRA BILEN: Tryk på det grå greb på spændet (fig\_a) og træk det ud fra ringene på

begge sider af autoliften (fig\_b). Hvis et af spænderne er strammet for meget og er svært at løsne, skal du trykke på autoliftens side, samtidigt med at du løsner spændet.

## **Sådan anbringes barnet i autoliften**

24. 3-PUNKTS SIKKERHEDSSELE: Løsn skulderselerne ved at trykke på spændet (fig\_a) og forlænge dem (fig\_b).
25. Tryk på den røde knap (fig\_a) og frigør skulderselerne fra skridtselen (fig\_b).
26. Anbring barnet i autoliften og indsæt skulderselernes spænde i skridtselen indtil det klikker fast.
27. Barnet skal være godt fastspændt i autoliften. Hvis selerne er løse, skal skulderselerne længde reduceres ved at trække i spændets yderste stykke. Sikkerhedsselerne skal være strammet til så meget som muligt for at sikre barnet i tilfælde af en ulykke. Lad der være en smule fri plads (en fingers tykkelse mellem selen og barnet brystkasse).
28. SÅDAN FJERNES SELERNE: For at fjerne selerne fra autoliftens stel, indsættes skridtselens spænde i sprækkerne under stellet, hvorefter de trækkes ud (fig\_a). Skulderselernes hæfter trækkes ud under stellet, når de er frigjort fra tapperne, hvorefter de føres gennem de tilhørende sprækker (fig\_b).
29. Anbring den løsnede sele i den tilhørende lomme.

## **Tilbehør**

30. Regnslag 'Cover All': Regnslag i gennemsigtigt PVC, som garanterer total beskyttelse af liften, når den er hægtet på klapvognen.  
TASKE TIL BLESKIFT: med indbygget underlag for bleskift; kan hæftes på klapvognen.
31. BASSINET STAND: praktisk og kompakt støttebase.
32. ANTI-KVÆLNINGSSÆT: Madras og pude.  
Tilpasset vores 3-punkts auto-sæt.

## **Serienumre**

33. Du kan finde oplysninger om produktionsdatoen under autoliftens base.
  - Produktnavn, produktionsdato og produktets serienummer

(fig\_a).

Kit Auto:

- Typegodkendelsesmærkat (fig\_b);
  - Sikkerhedsselens produktionsdato (fig\_c);
- Disse oplysninger er nyttige for forbrugeren at vide, såfremt der skulle opstå problemer med produktet.

## Sådan læses typegodkendelsesmærkaten

- I dette afsnit finder du forklaringer på, hvordan typegodkendelsesmærkaten læses (orange mærkat).
- Øverst på mærkaten findes den producerende virksomheds varemærke samt produktets navn.
- 0-10 kg Y angiver, at produktet er typegodkendt til børn fra fødslen indtil en vægt på 10 kg og at produktet er udstyret med en 3-punktssele.
- Bogstavet E indeni en cirkel: angiver mærket for den europæiske typegodkendelse, og nummeret angiver det land, der har udstedt typegodkendelsen (1: Tyskland, 2: Frankrig, 3: Italien, 4: Holland, 11: Storbritanien og 24: Irland).
- Typegodkendelsesnummer: Hvis nummeret starter med 04 angiver det den fjerde ændring (den aktuelt gældende) af R44 reglementet.
- Referencenorm: UN/ECE R44/04.
- Progressivt produktionsnummer: individualiserer hver enkelt lift; fra typegodkendelsesdatoen har hver enkelt lift sit eget nummer.

## Serviceafdeling

- Skulle det ske, at dele af modellen mistes eller beskadiges, må der kun anvendes originale Peg-Pérego reservedele. For eventuelle reparationer, udskiftninger, produktoplysninger, salg af originale reservedele og tilbehør bedes du kontakte Serviceafdelingen hos Peg-Pérego:

- Tlf.: 0039-039-60.88.213
- fax: 0039-039-33.09.992
- e-mail: [assistenza@pegperego.it](mailto:assistenza@pegperego.it)
- Internetside: [www.pegperego.com](http://www.pegperego.com)

Peg-Pérego forbeholder sig retten til på ethvert tidspunkt at foretage ændringer af de heri beskrevne modeller af tekniske eller forretningsmæssige grunde.

## Lad os høre din mening om os

- Peg-Pérego er til forbrugernes disposition med henblik på at opfylde deres behov på bedste måde. Det er derfor yderst vigtigt og værdifuldt for os at høre, hvad vores kunder mener. Vi vil derfor være dig taknemmelige, hvis du efter anvendelsen af et af vores produkter udfylder SPØRGESKEMAET VEDR. KUNDETILFREDSHED, som du finder på vores internetside, hvor du kan anføre bemærkninger eller forslag: [www.pegperego.com](http://www.pegperego.com)

## Kiitos, kun olet valinnut Peg-Pérego-tuotteen.



- Peg-Pérego S.p.A. on ISO 9001 sertifioitu.
- Sertifiointi takaa yhtiön työtöiden läpinäkyvyyden ja sen, että asiakkaamme voivat luottaa niihin.

## Primonido New rattaat on saatavana Young- tai Culla-malleissa.

### Tuotteen ominaisuudet

#### *Pram-auto, ryhmä 0, kategoria Universal*

- Rattaat on tyyp hyväksytty standardin UN/ECE R44/04 mukaisesti lapsille joiden paino on 0-10 kg. Sopii asennettavaksi melkein kaikkien ajoneuvojen istuimiin, mutta ei aivan kaikkiin.
- Rattaat voidaan asentaa oikein, jos ajoneuvon käyttö- ja huolto-oppaassa mainitaan että ajoneuvo on yhteensopiva Universal ryhmä 1-kiinnitysjärjestelmien kanssa.
- Rattaat kuuluvat luokkaan Universal tyyp hyväksyntäkriteerien mukaisesti, jotka ovat tiukemmat kuin aikaisemmissa, ilman tätä mainintaa olevissa malleissa.
- Primonido Newia voidaan käyttää ainoastaan sellaisissa ajoneuvoissa, joiden kaksi- tai kolmepaikkaisella takapenkillä on UN/ECE R16 -standardin tai vastaavan normin mukaisesti tyyp hyväksytyt 2- tai 3-pisteturvavyöt.
- Ellet ole asiasta varma tai jos tarvitset lisätietoja Primonido Newin kiinnittämisestä tiettyyn ajoneuvoon, ota yhteys valmistajaan tai jälleenmyyjään.

### **▲ TÄRKEÄÄ**

- Rattaat, ryhmä 0, on asennettava ajosuunnan suhteen kohtisuoraan.
- Älä asenna rattaita istuimille, jotka ovat ajoneuvon ajosuunnan suhteen vastakkaisessa tai poikittaaisessa

asennossa.

- Tuotteessa on progressiivinen valmistusnumero.

### **▲ HUOMAA**

**TÄRKEÄÄ:** Lue nämä ohjeet huolellisesti ja pidä ne tallessa koko tuotteen käyttöajan ajan. Lapsen turvallisuus saattaa vaarantua ellei näitä ohjeita noudateta.

- Voi olla vaarallista jättää lapsi ilman valvontaa.
- Tuotteen kokoamis- ja valmistelutoimenpiteet saa tehdä vain aikuinen.
- Älä käytä tuotetta, josta puuttuu osia tai joka on viallinen.
- Ennen käyttöä on varmistettava, että kaikki kiinnitysmekanismit ovat kunnolla kiinni.
- Älä laita sormia mekanismeihin.
- Älä käytä lähellä lämmönlähteitä tai avotulta. Varmista, ettei lapsen käsien ulottuvilla ole vaarallisia esineitä.
- Voi olla vaarallista käyttää muita kuin valmistajan hyväksymiä lisävarusteita.
- Varmista, että hihnat, joilla rattaat kiinnitetään ajoneuvoon, ovat aina kireällä, ja säädä hihnat, jotka ovat lapsen ympärillä.
- Älä koskaan laita hihnoja kierteille.
- On suositeltavaa vaihtaa tuote, jos siihen on kohdistunut voimakasta rasitusta onnettomuuden johdosta tai jos niiden näky rikkinäisiä tai vääntyneitä kohtia.
- Käyttäjä ei missään tapauksessa saa muuttaa turvalaitetta.
- Noudata tarkoin lapsen turvajärjestelmän valmistajan antamia ohjeita.
- Älä jätä lasta autoon rattaissa ilman valvontaa.
- Rattaat täytyy aina kiinnittää ajoneuvon turvavöillä, silloinkin kun se on tyhjä. Äkillisen jarrutuksen vuoksi se saattaa aiheuttaa tapaturmia ajoneuvon matkustajille.
- Älä koskaan pidä lasta sylissä ajomatkan aikana äläkä sijoita lasta muualle kuin rattaisiin. Äkillisen jarrutuksen sattuessa hitaassakin vauhdissa lapsi helposti sinkoutuu eteenpäin.
- Varo erityisesti matkatavaroita tai muita esineitä, jotka onnettomuuden sattuessa voivat vahingoittaa rattaissa olevaa lasta.
- Älä jätä rattaista autoon auringonpaisteeseen. Jotkut sen osat saattavat kuumentua ja vahingoittaa lapsen herkkää

ihoa. Tarkista asia ennen lapsen sijoittamista tuotteeseen.

- Varo, etteivät rattaat jää kiinni johonkin istuimen tai oven liikkuvaan osaan.
- Älä käytä rattaita ilman kangaspäilystä. Päällyksen saa vaihtaa ainoastaan toiseen valmistajan hyväksymään päällykseen, koska se on rattaiden ja turvallisuuden olennainen osa. Jos se täytyy vaihtaa, käytä alkuperäistä varaosaa.
- Rattaisiin kuuluu polystyreenistä tehty iskunvaimennusosa, joka on rakennettu kiinni runkoon pehmusteen alle: älä irrota sitä.
- Tämä tuote soveltuu ainoastaan lapsille, jotka eivät pysty itse nousemaan istumaan.
- Tuote on tarkoitettu vastasyntyneistä 9 kg painaviin lapsiin saakka. Autossa käytettäessä 10 kg painaviin lapsiin saakka.
- Käytä ainoastaan kovalla, vaakasuoralla ja kuivalla pinnalla.
- Älä anna muiden lasten leikkiä vaunujen läheisyydessä ilman valvontaa.
- Varo lasta kun säädät mekanismeja (kahvaa, selkänöjää).
- Tarkista säännöllisesti työntöaisa (tai kahvat) sekä rattaiden pohja ja varmista, ettei niissä ole rikkoutumia tai vikoja.
- Jos käytät rattaita telineen kanssa, tarkista telineeseen merkitty kopan enimmäispituus.

## Käyttöohjeet Rattaiden käyttö

1. KUOMU JA PEITE: Kuomu kiinnitetään asettamalla kiinnikkeet reikiin (kuva\_a) ja napittamalla takaa. Napita kuomu molemmilta puolilta (kuva\_b).
2. SELKÄNOJAN SÄÄTÄMINEN: Vedä nuppia ulospäin ja käännä sitä myötäpäivään selkänöjan nostamiseksi tai vastapäivään sen laskemiseksi.
3. KEINUASENTO: Rattaat on varustettu pohjan alle sijoitetuilla, irrotettavilla jaloilla, joiden avulla on mahdollista valita keinuva (kuva\_a) tai keinumaton (kuva\_b) asento. Käännä jalkoja ulospäin rattaiden muuttamiseksi mukavaksi vuoteeksi (kuva\_c).
4. JÄRJESTELMÄ NELJÄ VUODENAIKAA: Rattaat on varustettu pohjan alle sijoitetulla vivulla, jolla voidaan säätää sisäistä ilmankiertoa. Siirrä vipu siniselle kun haluat vileän ja ilmastoidun

ympäristön (kesällä) tai punaiselle ilmankierron rajoittamiseksi (talvella).

5. KULJETUSHIHNAT: Primonido Newin kuljettamista varten laske kuomu alas ja ota kuljetushihnat sivutaskuista (kuva\_a). Voit kuljettaja sitä myös ottamalla kiinni Ganciomatic-kahvoista (kuva\_b).

## Ganciomatic-järjestelmä

6. Ganciomatic-järjestelmä on kätevä ja nopea järjestelmä, jonka avulla voit kiinnittää rattaat Classico 58.5 –vaunun, Classico Velo vaunun, ja Bassinet-telineen Ganciomatic-alustaan yhdellä liikkeellä (voidaan hankkia erikseen). Rattaat kiinnitetään sijoittamalla ne vaunulle ja painamalla molemmin käsin, kunnes se naksahtaa paikalleen. Lukitse aina jarru ennen rattaiden kiinnittämistä ja irrottamista. Varmista, että rattaat ovat oikein kiinni.
7. Se irrotetaan siirtämällä Ganciomatic-kahvan vipua nuolen suuntaan (nuoli\_a), painamalla samalla vipua (nuoli\_b) ja vetämällä ylös, kunnes se irtaoo (nuoli\_c).

## Päällysteen irrottaminen

8. Rattaiden PÄÄLLYSTEEN IRROTTAMINEN: Avaa peitteen ja kuomun napit, paina kiinnikkeitä ja vedä kuomu ylös (kuva\_a); nosta selkänöja ylös ja poista patja (kuva\_b); avaa napit (kuva\_c) ja irrota sisäosan päällyste (kuva\_d).

## Pehmusteen hoitaminen

- harjaa pöly irti kangasosista ja pese käsin korkeintaan 30 °C: n lämpötilassa. Ei saa väantää kuivaksi;
- ei kloorivalkaisua;
- ei silitystä;
- ei kuivapesua;
- älä käytä liuotteita tahranpoistoon; ei rumpukuivausta.



## Tuotteen puhdistus

- Tuotteenne edellyttää pienen määrän huoltoa. Puhdistamis- ja huoltotoimenpiteet tulee suorittaa



ainoastaan aikuisten toimesta.

- Kaikkia liikkuvia osia suositellaan pidettäväksi puhtaina ja, jos tarpeen, voitele ne kevyellä öljyllä.
- Puhdista säännöllisesti muoviosat kostealla pyyhkeellä. Älä käytä luottimia tai muita samankaltaisia tuotteita.
- Harjaa kankaisista osista pölyt pois.
- Älä puhdista iskuja vaimentavia polystyreenisiä laitteita luottimilla tai muilla samankaltaisilla tuotteilla.
- Suojaa tuote ulkoisilta tekijöiltä, vedeltä, sateelta tai lumelta; jatkuva ja pitkäaikainen auringon paisteesta pitäminen voi aiheuttaa värimuutoksia useisiin materiaaleihin.
- Säilytä tuotetta kuivassa paikassa.

## Autoonasennussarja turvavyön asentaminen

9. Sijoita rattaat paikalleen selkänöja ja kuomu laskettuina.
10. Autossa kuljettamisen ajaksi mahdolliset lisäpatjat täytyy poistaa.
11. 3-PISTETURVAVYÖ: Työnnä jalkojen välistä kulkevaa vyötä patjan aukkoon (kuva\_a) sekä korin aukkoihin (kuva\_b) kunnes se tulee läpi (kuva\_c).
12. Työnnä olkahihnojen päät patjan ja korin aukkoihin (kuva\_a) ja kiinnitä ne tappeihin (kuva\_b).
13. Vyöt kiinnitettyinä korin alle (kuva\_a) sekä Pramin sisälle (kuva\_b).

## Kiinnittäminen autoon turvavöillä

RATTAIDEN KIINNITTÄMINEN AUTOON: Auton takapenkissä (kolmipaikkaisessa) on 3 turvavyötä ja keskimäinen voi olla olkavyö tai lantiovyö. Molemmissa tapauksissa turvakaukalo voidaan kiinnittää autoon.

On suositeltavaa sijoittaa rattaat takapenkille niin että pää on keski-istuimen kohdalla.

14. Rattaat sijoitettuna autoon, jossa on lantiovyö.
15. Rattaat sijoitettuna autoon, jossa on 3-pisteturvavyö.
16. Rattaat voidaan sijoittaa keskelle kolmipaikkaista takapenkkiä käyttämällä kahta ulompaa turvavyötä (kuva\_a) Rattaita ei voi sijoittaa kuten toisessa kuvassa, kuva\_b, koska se voidaan kiinnittää autoon vain vöillä joiden suunta on vastakkainen.

17. Rattaiden sijoittaminen kaksipaikkaiseen takapenkkiin. Primonido New voidaan kääntää niin että lapsen jalkopää on kumpaan tahansa suuntaan.  
Jos auton istuin ei ole vaakasuora vaan kalteva, voit saada sen vaakasuoraksi pyyhkeiden avulla.
18. Ota takapenkin vyö rattaista lapsen jalkopään puolelta, taita se (kuva\_a) ja työnnä se toisen varusteisiin kuuluvan vyöosan solkeen (kuva\_b). Työnnä soljen punainen vipu taitetun turvavyön sisään (kuva\_c).
19. Paina vasemmanpuoleista harmaata vipua (kuva\_a) ja kiinnitä vyöosa rattaiden renkaaseen (kuva\_b).
  - Toista toimenpide rattaiden toiselle, lapsen pään puolella olevalle turvavyölle.
20. Kun vyöosa on kiinni rattaiden renkaassa, turvavyö täytyy kiristää, jotta rattaat pysyvät paikallaan autossa. Vedä taitettua vyötä itseesi päin (nuoli\_a) ja pidä siitä kiinni, kiristä turvavyö vyöosan takaa (nuoli\_b) sen kiinnittämiseksi.
21. Turvavyöhön ja rattaiden jalkopäähän kiinnitetty vyöosa (kuva\_a). Turvavyöhön ja rattaiden pääpuoleen kiinnitetty vyöosa (kuva\_b).
22. Rattaat autossa.
23. RATTAIDEN IRROTTAMINEN AUTOSTA: Paina vyöosan harmaata vipua (kuva\_a) ja irrota se rattaiden molemmilla puolilla olevista renkaista (kuva\_b). Mikäli toinen vyöosista on liian kireällä ja vaikeasti irrotettavissa, paina rattaita ja irrota samalla vyöosa.

## Lapsen sijoittaminen rattaisiin

24. 3-PISTETURVAVYÖ: Löysää olkahihnat painamalla solkea (kuva\_a) ja pidennä niitä (kuva\_b).
25. Paina punaista painiketta (kuva\_a) ja irrota olkahihnat jalkojen välisestä hihnasta (kuva\_b).
26. Sijoita lapsi rattaiden sisään ja työnnä olkahihnojen solkea jalkojen välisen hihnan lukkoon, kunnes se kiinnittyy.
27. Rattaiden sisällä lapsen täytyy olla hyvin sidottu paikalleen. Jos hihnat ovat löysällä, lyhennä niitä vetämällä hihnan päätä.  
Hihnojen täytyy olla mahdollisimman kireällä. Näin lapsi on paremmin suojattu onnettomuuden sattuessa. Jätä hyvin pieni liikkumisvara (sormen paksuus hihnan ja lapsen

rintakehän välillä).

- 28. HIIHNOJEN IRROTTAMINEN: Rattaiden hihnat irrotetaan työntämällä jalkojen välisen hinnan soljet rungon alla olevien aukkojen läpi (kuva\_a). Olkahihnojen poistamiseksi rungon alta ne täytyy irrottaa tapeista ja työntää ne niiden omien aukkojen läpi (kuva\_b).
- 29. Laita irrotettu vyö takaisin taskuun.

## Lisävarusteet

- 30. Sateensuoja Cover All: Läpinäkyvästä PVC:stä valmistettu sateensuoja takaa rattaisiin kiinnitetylle korille täyden suojan.  
VAIHTOLAUKKU: sisältää vauvanvaihtoalustan, voidaan kiinnittää rattaisiin.
- 31. BASSINET STAND: käytännöllinen ja kompakti tukiteline
- 32. TUKEHTUMISELTA SUOJAAVA SETTI: patja ja tyyny  
Soveltuu 3-piste autoonassussarjaamme

## Sarjanumerot

- 33. Rattaiden pohjan alla ovat sen valmistusta koskevat tiedot.
  - Tuotteen nimi, valmistuspäivämäärä sekä sarjanumero (kuva\_a).  
Autoonassenssarja:
  - Tyyppihyväksyntäetiketti (kuva\_b);
  - Vyön valmistuspäivämäärä (kuva\_c);  
Nämä tiedot ovat käyttäjälle hyödyllisiä mikäli tuotteessa ilmenee ongelmia.

## Tyyppihyväksyntäetiketin lukeminen

- Tässä kappaleessa kuvataan miten tyyppihyväksyntäetiketti luetaan (oranssi etiketti).
- Yläosassa on valmistajan merkki ja tuotteen nimi.
- 0-10 kg Y osoittaa, että tuote on tyyppihyväksytty vastasyntyneistä 10 kg painaviin lapsiin saakka ja että siinä on 3-pisteturvavyö.
- E-kirjain ympyrän sisällä: eurooppalainen tyyppihyväksyntämerkintä, numero osoittaa maan, jossa hyväksyntä on myönnetty (1: Saksa, 2: Ranska, 3: Italia, 4: Alankomaat, 11: Iso Britannia ja 24: Irlanti).
- Tyyppihyväksyntänumero: jos luku alkaa 04, kyseessä on

- säännöksen R44 neljäs muutos (tällä hetkellä voimassa).
- Viitenormi: UN/ECE R44/04.
- Progressiivinen valmistusnumero: identifioi jokaisen tuotteen, tyyppihyväksynnästä lähtien jokaisella on oma numeronsa.

## Huoltopalvelu

- Jos mallin osia sattuu hukkaantumaan tai vahingoittumaan, käytä vain alkuperäisiä Peg-Pérego varaosia. Mahdollisia korjauksia, osien vaihtoja, tuotetietoa ja alkuperäisten varaosien ja lisälaitteiden myyntiä varten, ota yhteyttä myyminnän jälkeiseen asiakaspalveluun
- Puh: 0039-039-60.88.213
- Fax: 0039-039-33.09.992
- E-mail: [assistenza@pegperego.it](mailto:assistenza@pegperego.it)
- Internet-sivut: [www.pegperego.com](http://www.pegperego.com)

- Peg-Pérego voi koska tahansa tehdä muutoksia tässä julkaisussa kuvattuihin malleihin teknisistä tai kaupallisista syistä.

## Mitä mieltä olette meistä?

- Peg-Pérego haluaa palvella asiakkaitaan ja vastata parhaansa mukaan kaikkiin heidän tarpeisiinsa. Siksi asiakkaidemme mielipiteet ovat meille erittäin tärkeitä ja arvokkaita. Olisimmekin hyvin kiitollisia, jos haluaisit tuotettamme käytettyäsi täyttää KULUTTAJAN TYYTYVÄISYYSKYSSELYN mielipiteesi tai kehittämisideat. Löydät kyselyn Internetistä osoitteesta: [www.pegperego.com](http://www.pegperego.com)

## Děkujeme, že jste si vybrali výrobek Peg-Pérego.



- Společnost Peg-Pérego S.p.A. je certifikovaná podle normy ISO 9001.
- Tato certifikace představuje pro zákazníky a spotřebitele záruku transparentnosti a důvěry ohledně způsobu práce společnosti.

## Kočárek Primonido New je k dispozici v typu Young nebo Culla.

### Vlastnosti výrobku

#### Kočárek-auto, skupina 0, kategorie "Univerzální"

- Kočárek je homologovaný podle nařízení UN/ECE R44/04 pro děti ve váze 0-10 kg. Je vhodný pro většinu sedadel v autě, ale ne pro všechny.
- Kočárek lze do auta správně instalovat, jestliže je v návodu k použití a údržbě auta uvedena kompatibilita s univerzálními poutacími systémy skupiny 0.
- Kočárek je klasifikován jako univerzální typ podle nejpřísnějších homologačních kritérií v porovnání s předchozími modely, které toto homologační označení nemají.
- Kočárek lze použít pouze v autech se zadním dvoudílným nebo třímístným sedadlem vybaveným dvoubodovými nebo tříbodovými bezpečnostními pásy homologovanými podle nařízení UN/ECE R16 nebo rovnocenných nařízení.
- V případě pochybností, nebo chcete-li získat další informace o připevnění kočárku do zvláštních vozidel, se obraťte na výrobce nebo na prodejce.

### ⚠ DŮLEŽITÉ UPOZORNĚNÍ

- Kočárek skupiny 0 musí být instalován kolmo ke směru jízdy.
- Neinstalujte kočárek na sedadla obrácená proti směru jízdy nebo šikmo ke směru jízdy vozidla.

- Tento výrobek je číslován vzestupně.

### ⚠ UPOZORNĚNÍ

**DŮLEŽITÉ UPOZORNĚNÍ: přečtete si pozorně tyto pokyny a uchovejte je na vhodném místě po celou dobu životnosti výrobku. V případě nedodržení těchto pokynů můžete ohrozit bezpečnost dítěte.**

- Nepořádání dítěte bez dohledu může být nebezpečné.
- Sestavení a přípravu kočárku směji provádět pouze dospělé osoby.
- Nepoužívejte výrobek, jestliže jsou na něm praskliny nebo nějaké součásti chybějí.
- Před použitím ověřte, že jsou všechny připevňovací mechanismy správně připevněné.
- Nestrkejte prsty do připevňovacích mechanismů.
- Nepoužívejte v dosahu rukou dítěte zdroje tepla, otevřený plamen nebo nebezpečné předměty.
- Použití příslušenství, která nejsou schválena výrobcem, může být nebezpečné.
- Ověřte si, že jsou pásy určené k připevnění kočárku v autě stále napnuté a seřídte pásy poutající dítě.
- Pásy nesmějí být zkroucené.
- V případě, že byl kočárek vystaven přílišnému tlaku během nehody, nebo si na něm všimnete zřetelných prasklin nebo deformací, nepoužívejte jej.
- Uživatel nesmí v žádném případě měnit bezpečnostní zařízení.
- Řiďte se přesně pokyny poskytnutými výrobcem upevňovacího systému dítěte.
- Nikdy nenechávejte dítě v kočárku bez dozoru.
- Kočárek musí být vždy připevněn bezpečnostními pásy auta, i když v něm není dítě. V případě náhlého zabrzdění by totiž mohl zranit cestující v autě.
- Během jízdy v autě nikdy nedržte dítě v náručí a nikdy ho nepokládejte mimo kočárek. V případě náhlého zabrzdění by i při pomalé jízdě mohlo být dítě snadno vymrštno směrem dopředu.
- V autě věnujte obzvláštní pozornost zavazadlům nebo jiným předmětům, které by mohly v případě nehody dítě v kočárku zranit.
- Nenechávejte kočárek v autě na slunci, některé části by se

mohly přehřát a poškodit jemnou dětskou pokožku; vždy zkontrolujte teplotu sedačky ještě před vložením dítěte.

- Dávejte pozor, aby kočárek nebyl zablokován pohyblivou částí sedadla nebo dveřmi.
- Nepoužívejte kočárek bez látkového potahu a nevyměňujte potah za jiný; potah smíte vyměnit pouze za potah schválený výrobcem, protože tvoří nedílnou část kočárku a jeho bezpečnosti. V případě výměny použijte náhradní díly.
- Kočárek byl zkonstruován s polystyrénovou částí tlumící nárazy, která je zabudovaná přímo do skofepiny, pod vložku: neodstraňujte ji prosím.
- Tento výrobek je vhodný pouze pro děti, které se samy ještě neposadí.
- Tento výrobek je určený pro děti od narození do váhy 9 kg. V autě se používá až do váhy 10 kg.
- Používejte pouze na tvrdé, vodorovné a suché ploše.
- Nedovolte jiným dětem, aby si bez dohledu hrály v blízkosti kočárku.
- Při seřizování různých mechanismů (držadlo, záďová opěrka) dávejte pozor na dítě.
- Pravidelně kontrolujte držadlo (nebo držadla) a spodek kočárku, zda nejsou prasklé nebo poškozené.
- Chcete-li postavit kočárek na stojan, zkontrolujte nejprve maximální délku kočárku povolenou pro tento stojan.

## Návod k použití

### Používání kočárku

1. STŘÍŠKA A NÁNOŽNÍK stříšku připevníte zasunutím úchyťů do otvorů (obr\_a) a zapnutím knoflíku na zadní straně. Nánožník se připíná knoflíky na obou stranách (obr\_b).
2. NASTAVENÍ POLOHY OPĚRKY ZAD: zatažením za rukojeť směrem ven a otočením ve směru hodinových ručiček záďovou opěrku zdvihnete, otočením proti směru hodinových ručiček ji sklopíte.
3. POLOHA KOLÉBKY: kočárek je vybaven vysunovatelnými nožičkami na spodku kočárku, pomocí kterých si můžete vybrat, zda chcete dítě v kočárku kolébat (obr\_a) nebo ne (obr\_b). Otočením těchto nožiček směrem ven změníte kočárek na pohodlné lehátko (obr\_c).
4. SYSTÉM ČTYŘ ROČNÍCH OBDŮBÍ: kočárek je vybaven páčkou umístěnou v podstavci, kterou je možné regulovat

oběh vnitřního vzduchu.

Chcete-li vytvořit svěží a větrané prostředí (v létě), nastavte páčku na modrou, chcete-li naopak přivodu vzduchu zabránit (v zimě), nastavte ji na červenou.

5. PŘEPRAVNÍ PÁSY: chcete-li kočárek, sklopte stříšku a vytáhněte z bočních kapes přepravní pásy (obr\_a). Kočárek můžete přenášet také pomocí držadel Ganciomatic (obr\_b).

## Systém ganciomatic

6. Systém Ganciomatic je praktický a rychlý systém, který umožňuje jediným pohybem připevnit kočárek k podstavci Ganciomatic: Carrello Classico 58.5, Carrello Classico Velo, Bassinet Stand ( nutné zakoupit samostatně). Kočárek se postaví na podvozek a oběma rukama se přitiskne, až zaklapne. Před připevňováním a odstraňováním kočárku vždy podvozek zabrzděte. Zkontrolujte, zda je kočárek správně připevněn.
7. Chcete-li ji uvolnit, posuňte ve směru šipky páčku držadla Ganciomatic (šipka\_a) a současně páčku tiskněte (šipka\_b) a zatáhněte za kočárek směrem nahoru, až se uvolní (šipka\_c).

## Sejmutí potahu

8. ODŠTRANĚNÍ POTAHU kočárku: rozepněte knoflíky nánožníku a stříšky; stiskněte úchyty a vytáhněte stříšku směrem nahoru (obr\_a); zdvihnete záďovou opěrku a vytáhněte matraci (obr\_b); rozepněte knoflík (obr\_c) a sejmete vnitřní potah (obr\_d).

## Údržba potahu

- vykartáčujte látkové části potahu a vyperte je v ruce při maximální teplotě 30°, neždímejte;
- nebělte chlórem;
- nežehlete;
- nečistěte chemicky;
- neodstraňujte skvrny pomocí rozpouštědel a nesušte v sušičce s otáčným bubnem.



## Čištění výrobku

- Tento výrobek si vyžaduje minimální údržbu. Veškeré operace spojené s čištěním a údržbou mohou provádět pouze dospělé osoby.
- Doporučujeme udržovat v čistém stavu veškeré pohyblivé části autosedačky a v případě potřeby je namazat lehkým olejem.
- Pravidelně čistěte umělohmotné části výrobku vlhkým hadrem; nepoužívejte rozpouštědla anebo jiné podobné prostředky.
- Jestliže jsou textilní části autosedačky zaprášené, vykartáčujte je.
- Nečistěte část z polystyrénu tlumící nárazy pomocí rozpouštědel nebo jiných podobných prostředků.
- Chraňte výrobek před atmosférickými vlivy, vodou, deštěm a sněhem; nepetržité a dlouhodobé vystavení slunečnímu záření může způsobit změnu barvy mnohých materiálů.
- Uchovávejte výrobek na suchém místě.

## Sada do auta

### Jak namontovat bezpečnostní pás

9. Kočárek položte na sedadlo se sklopenou záďovou opěrkou i stříškou.
10. Pro jízdu v autě odstraňte případné přidané matrace.
11. Pás nožiček protáhněte otvorem v matraci (obr\_a) a otvory plastu skořepiny (obr\_b), tak abyste ho vysunuli ven (obr\_c).
12. Oba konce ramenního pásu zasuňte do otvorů v matraci a ve skořepině (obr\_a) a připevněte je ke kolíčkům (obr\_b).
13. Pásky připevněné zespodu skořepiny (obr\_a) a uvnitř kočárku (obr\_b).

### Připevnění v autě bezpečnostními pásky

PŘIPEVNĚNÍ KOČÁRKU V AUTĚ: Zadní sedadlo (třímístné) má 3 bezpečnostní pásky; prostřední pás může být záďový nebo břišní, v obou případech je možné v autě připevnit

kočárek.

Doporučujeme umístit kočárek na zadní sedadlo tak, aby strana s hlavičkou dítěte byla na prostředním sedadle.

14. Kočárek v autě s břišním pásem.
15. Kočárek v autě s tříbodovým pásem.
16. Kočárek lze také umístit doprostřed třímístného zadního sedadla s použitím dvou vnějších bezpečnostních pásů (obr\_a). Kočárek nelze umístit jako na obrázku obr\_b, protože musí být v autě připevněn pouze s pásky nasměrovanými v opačném směru.
17. Umístění kočárku na zadní dvoumístné sedadlo. Kočárek lze obrátit s částí pro nožičky dítěte na jednu nebo druhou stranu.  
Jestliže není sedadlo v autě vodorovné, ale je nakloněné, můžete kočárek vypodložit ručníky.
18. Vezměte pás zadního sedadla na straně kočárku, kde má dítě nožičky, přehněte ho (obr\_a) a protáhněte otvorem jedné ze dvou spon, které jsou součástí vybavení (obr\_b). Červený kolík spony zasuňte do složeného pásu (obr\_c).
19. Stiskněte šedou páčku na levé straně (obr\_a) a připevněte sponu ke kroužku kočárku (obr\_b).
  - Opakujte postup s pásem umístěným na straně kočárku s hlavičkou dítěte.
20. Po připevnění spony ke kroužku kočárku je nutné napnout bezpečnostní pás tak, aby zajišťoval dobrou stabilitu kočárku v autě. Přitáhněte složený pás k sobě (šipka\_a) a držte ho připevněný. Napnutím pásu ze zadní strany spony (šipka\_b) ho upevníte.
21. Spona připevněná k bezpečnostnímu pásu a ke kočárku v části nožiček (obr\_a). Spona připevněná k bezpečnostnímu pásu a ke kočárku v části hlavičky (obr\_b).
22. Kočárek v autě.
23. UVOLNĚNÍ KOČÁRKU V AUTĚ: stiskněte šedou páčku spony (obr\_a) a vytáhněte ji z kroužků umístěných po obou stranách kočárku (obr\_b). Jestliže je spona na jedné straně příliš napnutá a nejde uvolnit, je nutné zatlačit na kočárek a současně sponu uvolnit.

### Jak uložit dítě do kočárku

24. TŘÍBODOVÝ BEZPEČNOSTNÍ PÁS: povolte ramenní pásky stisknutím přezky (obr\_a) a prodlužte je (obr\_b).

25. stiskněte červené tlačítko (obr\_a) a vytáhněte ramenní pásy z přezky pásu nožiček (obr\_b).
26. Vložte do kočárku dítě a zasuňte přezku ramenních pásů do přezky pásu nožiček, až zacvakne.
27. Dítě musí být uvnitř kočárku dobře připoutané. Jestliže jsou pásy uvolněné, zkrátte délku ramenních pásů zatažením za jejich konce.  
Pásy by měly být v zájmu bezpečnosti dítěte pro případ nehody co nejvíce natažené. Ponechte jen minimální vůli (na tloušťku prstu mezi pásem a hrudníčkem dítěte).
28. ODSTRANĚNÍ PÁSŮ: pásy se vytáhnou ze skořepiny kočárku tak, že zasunete spony pásu nožiček do štěrbin umístěných na spodku skořepiny a vyvléknete je (obr\_a). Úchyty ramenních pásů vyvléknete ze spodní části skořepiny jejich uvolněním z kolíčků a zasunutím do příslušných štěrbin (obr\_b).
29. Odepnutý pás uložte do příslušné kapsy.

## Řada doplňků

30. Pláštěnka Cover All: průhledná pláštěnka z PVC, která zajišťuje naprostou ochranu.  
PŘEBALOVACÍ TAŠKA: s přebalovací podložkou, lze připevnit ke kočárku
31. BASSINET STAND: praktický a kompaktní opěrný podstavec
32. SADA PROTI ZADUŠENÍ: matrace a polštář.  
Kompatibilní s naším trojbodovým auto-vybavením.

## Sériová čísla

33. Kočárek má na spodní straně údaje o datu výroby korby.
  - Název výrobku, datum výroby a sériové číslo výrobku (obr\_a).Sada do auta:
  - Homologační štítek (obr\_b);
  - Datum výroby pásu (obr\_c);Tyto údaje jsou důležité pro případ, že by uživatel zjistil nějakou závadu výrobku.

## Jak číst údaje na homologačním štítku

- V tomto odstavci vám vysvětlíme, co znamenají údaje na homologačním štítku (oranžový štítek).

- Nahoře na štítku je značka výrobního podniku a název výrobku.
- 0-10 kg Y znamená, že výrobek získal homologaci pro děti až do 10 kg váhy a je vybaven tříbodovým pásem.
- Písmeno E v kroužku: znamená značku evropské homologace a číslo označuje zemi vydání homologace (1: Německo, 2: Francie, 3: Itálie, 4: Nizozemí, 11: Velká Británie 24: Irsko).
- Homologační číslo: jestliže začíná 04, znamená to, že jde o čtvrté pozměňovací znění (to, které je v současné době platné) nařízení R44.
- Příslušné normy: UN/ECE R44/04.
- Zvyšující se výrobní číslo: odlišuje každou korbu, od vydání homologace je každá korba označená svým vlastním číslem.

## Servisní služba

- V případě ztráty anebo poškození některých částí výrobku použijte pouze originální díly Peg-Pérego. Pro případné opravy, výměnu, informace o výrobcích, prodeji originálních náhradních dílů a doplňků kontaktujte servisní službu společnosti Peg-Pérego:
  - tel.: 0039-039-60.88.213
  - fax: 0039-039-33.09.992
  - e-mail: [assistenza@pegperego.it](mailto:assistenza@pegperego.it)
  - internetové stránky: [www.pegperego.com](http://www.pegperego.com)
- Společnost Peg-Pérego si vyhrazuje právo provést jakékoliv změny a úpravy na modelech popsaných v této publikaci, vyžádají-li si to technické nebo komerční důvody.

## Co si o nás myslíte?

- Společnost Peg-Pérego je k dispozici svým zákazníkům, aby co nejlépe uspokojila veškeré jejich potřeby. Z tohoto důvodu je pro nás velmi užitečné a cenné znát názory našich klientů. Budeme vám proto velmi vděční, když po použití našeho výrobku vyplníte DOTAZNÍK O SPOKOJENOSTI ZÁKAZNÍKŮ, který naleznete na našich internetových stránkách [www.pegperego.com](http://www.pegperego.com) a seznámíte nás s vašimi případnými připomínkami a podněty.

## Ďakujeme, že ste si vybrali výrobok Peg-Pérego.



- Spoločnosť Peg-Pérego S.p.A. je certifikovaná podľa normy ISO 9001.
- Tento certifikát predstavuje pre zákazníkov a spotrebiteľov záruku transparentnosti a dôvery v spôsobe práce tejto spoločnosti.

## Detský kočík Primonido New je k dispozícii ako model Young alebo Culla.

### Charakteristiky výrobku Vanička – auto, Skupina 0, kategória “Univerzálna”

- Vanička je homologovaná v súlade s nariadením UN/ECE R44/04 pre deti s hmotnosťou 0-10 kg. Vhodná pre väčšinu sedadiel vo vozidlách, ale nie pre všetky.
- Vanička sa môže správne nainštalovať, ak v návode na použitie a údržbu vozidla je uvedené, že sedadlo je kompatibilné s upevňovacími systémami “Univerzálne”, skupiny 0.
- Vanička je klasifikovaná ako “Univerzálna” podľa najprísnejších kritérií homologácie oproti predchádzajúcim modelom, na ktorých nie je uvedené prehlásenie.
- Zariadenie sa dá používať iba vo vozidlách vybavených zadnými s 2 alebo 3-miestnymi sedadlami s bezpečnostnými pásmi s 2 alebo 3 bodmi upnutia, homologovanými v súlade s nariadením UN/ECE R16 alebo ekvivalentnými normami.
- Ak máte pochybnosti alebo si chcete vypýtať ďalšie podrobnosti o upevnení vaničky v špecifických vozidlách, obráťte sa na výrobcu alebo na predajcu.

### **⚠ DÔLEŽITÉ UPOZORNENIE**

- “Vanička”, skupina 0, sa musí nainštalovať kolmo na smer

jazdy.

- Vaničku neinštalujte na sedadlá obrátené proti smeru jazdy alebo priečne na normálny smer jazdy vozidla.
- Tento výrobok je označený poradovým číslom.

### **⚠ UPOZORNENIE**

**DÔLEŽITÉ UPOZORNENIE: pozorne si prečítajte všetky pokyny a odložte si ich, aby ste ich mali k dispozícii počas celej životnosti výrobku. Ak by ste nedodrжали pokyny v tomto návode, mohlo by to ohroziť bezpečnosť dieťaťa.**

- Mohlo by byť nebezpečné nechať dieťa bez dozoru.
- Prípravné práce a montáž výrobku smú vykonávať výhradne dospelé osoby.
- Výrobok nepoužívajte, ak niektorá jeho časť chýba alebo je poškodená.
- Pred používaním sa uistite, že sú dobre upevnené všetky úchytné mechanizmy.
- Dávajte pozor, aby ste si neprecvikli prsty v mechanizmoch zariadenia.
- Nepoužívajte v blízkosti tepelných zdrojov, otvoreného plameňa a nepoužívajte nebezpečné predmety v dosahu detí.
- Používanie príslušenstva, ktoré nie je schválené výrobcom, by mohlo predstavovať nebezpečenstvo.
- Skontrolujte, či pásy na upevnenie vaničky vo vozidle sú vždy dostatočne napnuté a nastavte tie, ktoré pridržiavajú dieťa.
- Pásy nikdy neprekrúčajte.
- Odporúčame vám zariadenie vymeniť v prípade, že bolo vystavené nadmernému namáhaniu počas nehody alebo sú na ňom viditeľné známky poškodenia alebo deformácie.
- Bezpečnostné zariadenie používateľ nesmie v žiadnom prípade modifikovať.
- Dôsledne dodržiavajte pokyny dodané výrobcom bezpečnostného zariadenia pre dieťa.
- Nenechávajte dieťa vo vaničke vo vozidle bez dozoru.
- Vanička musí byť vždy upevnená bezpečnostnými pásmi vozidla, aj keď v ňom nie je dieťa. V prípade prudkého zabrzdzenia by mohla poraniť cestujúcich vo vozidle.
- Počas jazdy vozidlom nikdy nedržte dieťa v náručí a

nikdy ho nenechajte sedieť mimo vaničky. Pri prudkom zabrzdení, aj pri nízkej rýchlosti, by sa dieťa nárazom mohlo prehodiť dopredu.

- V aute dávajte mimoriadny pozor na batožinu alebo iné predmety, ktoré by mohli v prípade nehody poraniť dieťa vo vaničke.
- Nikdy nenechávajte vaničku vo vozidle tak, aby bola vystavená na slnku, niektoré jej časti by sa mohli veľmi zohriať a popáliť jemnú detskú pokožku; pred posadením dieťaťa ju skontrolujte.
- Dávajte pozor, aby vanička neostala zablokovaná časťou sedadla alebo dverami automobilu.
- Vaničku nepoužívajte bez tkaninového poťahu, tento poťah sa nesmie vymeniť za poťah, ktorý nie je odporúčaný výrobcom, pretože tvorí jej súčasť a ovplyvňuje jej bezpečnosť. V prípade výmeny vždy používajte originálny náhradný diel.
- Vanička bola navrhnutá s polystyrénovým zariadením tlmiacim nárazy, ktoré tvorí súčasť kostry pod čalúnením: nevyberajte ho.
- Tento výrobok je vhodný iba pre deti, ktoré nevedia sedieť samé.
- Tento výrobok je určený pre deti od narodenia až do 9 kg hmotnosti. Používa sa iba v odporúčanom vozidle, pre deti do 10 kg.
- Používajte výhradne na tvrdých, vodorovných a suchých povrchoch.
- Nenechávajte iné deti hrať sa bez dozoru v blízkosti kočíka.
- Pri regulácii mechanizmov (rukovät, operadlo) dávajte v prítomnosti dieťaťa mimoriadny pozor.
- Pravidelne kontrolujte rukoväť (alebo rukoväte) a dno kočíka, aby ste sa uistili, že na nich nevidno znaky nalomenia alebo iného poškodenia.
- Nepoužívajte kočík na jednej opore, skontrolujte maximálnu špecifickú dĺžku kočíka na opore.

## Návod na použitie používanie kočíka

1. STRIEŠKA A KRYT: aby ste upevnili striešku, vsuňte úpony do otvorov (obr\_a) a zapnite ju vzadu. Zapnite gombíky na oboch stranách krytu (obr\_b).

2. REGULÁCIA CHRBTOVÉHO OPERADLA: potiahnite rukoväť smerom von a otočte ju vpravo, aby sa operadlo narovnalalo alebo v opačnom smere, ak chcete operadlo sklopiť.
3. KOLÍSKOVÁ POLOHA: kočík je vybavený vysúvacími nožičkami nachádzajúcimi sa pod základňou, pomocou ktorých sa dá prestaviť do polohy kolísania (obr\_a) alebo do pevnej polohy (obr\_b). Otočte nožičky smerom von, čím sa kočík premení na pohodlnú postieľku (obr\_c).
4. SYSTÉM ŠTYROCH ROČNÝCH OBDOBÍ: kočík je vybavený páčkou nachádzajúcou sa pod základňou, pomocou ktorej sa dá regulovať prúdenie vzduchu vnútri. Ak páčku premiestnite na modrú oblasť, vytvoríte čerstvé a vetrané prostredie (v lete); ak ju premiestnite na červenú oblasť, prívod vzduchu sa obmedzí (v zime).
5. PREPRAVNÉ PÁSY: aby ste vaničku mohli preniesť, znížte striešku a z bočných vreciek vyberte prepravné pásy (obr\_a). Môžete ju prepravovať aj vďaka bočnej rukoväti Ganciomatic (obr\_b).

## Systém ganciomatic

6. Ganciomatic System je praktický a rýchly systém, ktorý umožňuje prichytiť vaničku k základni Ganciomatic podvozku Carrello Classico 58.5, Carrello Classico velo a k Bassinet Stand jediným úkonom (je možné ich zakúpiť samostatne).  
Pri montáži vaničky ju položte na podvozok a zatlačte oboma rukami, kým nedosadne na miesto. Budete počuť kliknutie.  
Pred pristúpením k montáži vaničky vždy aktivujte brzdu. Skontrolujte, či je vanička správne upevnená.
7. Pri jej odmontovaní presuňte v smere šípky rukoväť Ganciomatic (šípka\_a), a súčasne stlačte páčku (šípka\_b) a potiahnite smerom hore, aby sa uvoľnila (šípka\_c).

## Stiahnutie poťahu

8. STIAHNUTIE POTAHU vaničky: odopnite striešku a kryt, stlačte na západky a potiahnite striešku smerom hore (obr\_a); nadvihnite operadlo a stiahnite matrac (obr\_b); odopnite (obr\_c) a vyberte vnútorný poťah (obr\_d).



## Údržba výplne

- textilné časti výrobku vykefujte, čím odstránite prach a vyperte v rukách pri maximálnej teplote 30°; nežmýkajte;
- nepoužívajte čistiace prostriedky obsahujúce chlór;
- nežehlite;
- nečistite chemicky;
- na odstraňovanie škvŕn nepoužívajte rozpúšťadlá a nesaňte v sušičke s otáčajúcim bubnom.



## Čistenie a údržba

- Tento výrobok si vyžaduje minimálnu údržbu. Všetky operácie spojené s čistením a údržbou musia vykonávať len dospelé osoby.
- Doporučujeme udržiavať v čistom stave všetky pohyblivé časti výrobku a v prípade potreby ich namazať ľahkým olejom.
- Pravidelne čistite vlhkou handričkou umelohmotné časti výrobku; nepoužívajte rozpúšťadlá alebo iné podobné prostriedky.
- Textilné časti vykefujte, čím odstránite prach.
- Nečistite časť tlmiaču nárazy z polystyrénu pomocou rozpúšťadiel alebo iných podobných prostriedkov.
- Chráňte výrobok pred atmosférickými vplyvmi, vodou, dažďom a snehom; nepretržité a dlhodobé vystavenie slnečnému žiareniu môže spôsobiť zmenu farby mnohých materiálov.
- Uchovávajte výrobok na suchom mieste.

## Súprava do auta

### ako namontovať bezpečnostný pás

9. Vaničku umiestnite tak, aby bolo operadlo a strieška sklopené.
10. Počas prepravy vo vozidle vyberte prípadné prídavné matrace.
11. BEZPEČNOSTNÝ PÁS S 3 BODMI UPNUTIA: Vsuňte medzinožný pás do otvoru v matraci (obr\_a) a do otvorov rámu (obr\_b), až kým ho nepresiahne (obr\_c).
12. Vsuňte dva konce popruhov do otvorov matraca rámu

(obr\_a) a zapnite ich na čapy (obr\_b).

13. Pásky uchytené pod rámom (obr\_a) a vnútri vanička (obr\_b).

## Upevnenie vo vozidle s bezpečnostnými pásmi

UPEVNENIE VANIČKY VO VOZIDLE: Zadné sedadlo vozidla (3-miestne) je vybavené 3 bezpečnostnými pásmi, pričom stredný môže byť určený na uchytenie hrudníka alebo panvy, v oboch prípadoch sa dá zaručiť upevnenie vaničky vo vozidle.

Odporúčame umiestniť vaničku na zadnom sedadle tak, aby bola hlavová strana na strednom sedadle.

14. Vanička upevnená vo vozidle s panvovým bezpečnostným pásom.
15. Vanička upevnená vo vozidle s 3-bodovým bezpečnostným pásom.
16. Vanička sa dá umiestniť aj v strednej polohe na zadnom 3-miestnom sedadle použitím dvoch vonkajších bezpečnostných pásov (obr\_a) Vanička sa nedá umiestniť ako na obr\_b, pretože by sa dala upevniť vo vozidle iba bezpečnostnými pásmi orientovanými v opačnom smere.
17. Umiestnenie vaničky na zadnom 2-miestnom sedadle. Vanička sa dá umiestniť tak, aby bola obrátená časťou s nohami dieťaťa v jednom alebo druhom smere. Ak sedadlo vozidla nie je ploché, ale naklonené, treba ho vyrovnať vankúšmi.
18. Vezmite bezpečnostný pás zadného sedadla zo strany vaničky v časti noh dieťaťa, zložte ho (obr\_a) a vsuňte do otvoru jedného z dodaných popruhov (obr\_b). Vsuňte červenú časť popruhu do vnútra zloženého pásu (obr\_c).
19. Stlačte sivú páčku vľavo (obr\_a) a zapnite popruh ku krúžku vaničky (obr\_b).
  - Zopakujte operáciu s pásom nachádzajúcim sa na časti vaničky s hlavou dieťaťa.
20. Po zapnutí popruhu ku krúžku vaničky bude treba napnúť bezpečnostný pás, aby sa vanička správne pripevnila vo vozidle. Potiahnite zložený pás smerom k sebe (šípka\_a) a pokiaľ ju pridržíte upevnenú, potiahnite pás zo zadnej strany popruhu (šípka\_b), aby sa upevnil.
21. Popruh upevnený k bezpečnostnému pásu a k vaničke

v časti s nohami dieťaťa (obr\_a). Popruh upevnený k bezpečnostnému pásu a k vaničke v časti s hlavou dieťaťa (obr\_b).

22. Vanička vo vozidle.
23. **UVOLNENIE VANIČKY VO VOZIDLE:** stlačte sivú páčku popruhu (obr\_a) a vyberte ho z krúžkov nachádzajúcich sa na dvoch stranách vaničky (obr\_b). Ak by bol jeden z dvoch popruhov veľmi napnutý a ťažko by sa odopínal, treba vaničku zatlačiť a súčasne odopnúť popruh.

### **Ako uložiť dieťa do vaničky**

24. 3-BODOVÝ BEZPEČNOSTNÝ PÁS: uvoľnite pásy stlačením pracky (obr\_a) a predĺžte ich (obr\_b).
25. stlačte červené tlačidlo (obr\_a) a uvoľnite pásy z priehradky medzi nohami (obr\_b).
26. Uložte dieťa do vaničky a vsuňte pracku pásov do medzinožného pásu, aby sa zapla.
27. Dieťa musí byť vnútri vaničky dobre pripevnené. Ak sú pásy voľné, skráťte ich potiahnutím koncov pásov. Pásy musia dobre priliehať, aby bola v prípade nehody zaručená bezpečnosť dieťaťa. Nechajte minimálnu voľnosť (na hrúbku jedného prsta medzi pásom a hrudníkom dieťaťa).
28. **ODMONTUJTE PÁSY:** aby ste odmontovali pásy od kostry vaničky, vsuňte pracky medzinožného pásu do otvorov pod kostrou a vytiahnite (obr\_a). Aby ste vytiahli úpony spod kostry, uvoľnite ich z čapov a vsuňte ich do vlastných otvorov (obr\_b).
29. Uložte odpojený pás do príslušného vrečka.

### **Línia doplnkov**

30. Plášť Cover All: priesvitný plášť z PVC, ktorý zaručuje úplnú ochranu športovej korby pripnutej ku kočíku. **TAŠKA NA PREBAĽOVANIE:** s podložkou na prebaľovanie dieťaťa, ktorá sa dá upevniť na športový kočík.
31. **BASSINET STAND:** praktická a kompaktná oporná základňa.
32. **PRÍSLUŠENSTVO ZABRAŇUJÚCE ZADUSENIU:** matrac a vankúš.  
Je kompatibilné s našou 3 bodovou súpravou do auta.

### **Sériové čísla**

33. Na základni kočíka sú uvedené údaje týkajúce sa dátumu výroby.
- Názov výrobku, dátum výroby a sériové číslo samotného výrobku (obr\_a).
  - Súprava do auta:
  - Homologačný štítok (obr\_b);
  - Dátum výroby -pásu (obr\_c);
- Tieto údaje sú užitočné pre zákazníka pre prípad, že by sa na výrobku vyskytli akékoľvek poruchy.

### **Ako čítať homologačnú etiketu**

- V tomto odseku vysvetlíme, ako čítať etiketu o homologácii (oranžová etiketa).
- V hornej časti etikety je značka výrobcu a názov výrobku.
- 0-10 kg Y znamená, že výrobok je homologovaný pre deti od narodenia až po hmotnosť 10 kg a že zariadenie je vybavené 3-bodovým pásom.
- Písmeno E v kruhu: indikuje európsku homologačnú značku a číslo definuje krajinu, ktorá vydala homologáciu (1: Nemecko, 2: Francúzsko, 3: Taliansko, 4: Holandsko, 11: Veľká Británia 24: Írsko).
- Číslo homologácie: ak začína 04, znamená to, že ide o štvrtú úpravu (práve vplatnosti) nariadenia R44.
- Referenčná norma: UN/ECE R44/04.
- Poradové výrobné číslo: identifikuje vaničku, vydaním homologačného čísla je každá vanička charakterizovaná svojím vlastným číslom.

### **Asistenčná služba**

- V prípade straty alebo poškodenia niektorých častí výrobku, použite len originálne náhradné diely Peg-Pérego. Pre prípadné opravy, výmenu, informácie o výrobkoch, predaji originálnych náhradných dielov a príslušenstva, kontaktujte asistenčnú službu Peg-Pérego:
- tel.: 0039-039-60.88.213
- fax: 0039-039-33.09.992
- e-mail: [assistenza@pegperegopro.it](mailto:assistenza@pegperegopro.it)
- internetová stránka: [www.pegperegopro.com](http://www.pegperegopro.com)
- Spoločnosť Peg-Pérego môže z technických alebo

obchodných dôvodov kedykoľvek vykonať zmeny na modeloch uvedených v tomto návode.

## Čo si o nás myslíte?

- Spoločnosť Peg-Pérego je k dispozícii svojim zákazníkom, aby čo najlepšie uspokojila ich potreby. Preto poznanie názoru našich zákazníkov je pre nás veľmi dôležité a vzácné. Budeme Vám preto veľmi vďační ak po použití nášho výrobku vyplníte DOTAZNÍK O SPOKOJNOSTI ZÁKAZNIKOV, ktorý nájde na našej internetovej stránke: [www.pegperego.com](http://www.pegperego.com), čím nás oboznámite s prípadnými pozorovaniami a návrhmi.

**HU\_Magyar**

## Köszönjük, hogy a Peg-Pérego termékét választották.



- A Peg-Pérego Rt. ISO 9001 tanúsítvánnyal rendelkezik.
- A tanúsítvány a vállalati munkamódszer rendszerezettségének és az abban való bizalomnak a garanciáját kínálja az ügyfeleknek és a fogyasztóknak.

## A Primonido New gyermekülés Young és Culla modellben kapható

### A termék jellemzői A gyermekülés-auto, 0. Csoport, "Univerzális" kategória

- A gyermekülés az UN/EGK R44/04 rendelet szerint 0-10 kg súlyú gyermekek számára tanúsított termék. A gépjármű ülések legnagyobb részéhez illeszthető, de nem mindhez.
- A gyermekülés helyesen beszerelhető, ha a jármű használati és karbantartási utasításában szerepel a 0. Csoport „Univerzális” rendszerekkel való kompatibilitás.
- A gyermekülés "Univerzális" besorolást kapott az előző modellekhez képest szigorúbb tanúsítási szempontok alapján; a korábbi modellek nem rendelkeznek ilyen felirattal.
- A készüléket csak 2 vagy három, 2 vagy 3 pontos biztonsági övvel ellátott és az UN/EGK R16 rendeletnek vagy avval egyenértékű előírásoknak megfelelően tanúsított üléssel rendelkező járművön szabad használni.
- Kétség esetén, vagy, ha további információkra van szüksége a gyermekülés specifikus járműbe történő beszereléséről, forduljon a gyártóhoz vagy a viszonteladóhoz.

### **▲ FONTOS**

- "A gyermekülés", 0 csoport – a menetirányra merőlegesen kell beszerelni.

- A gyermekülést ne szerelje fel a menetiránnyal ellentétes irányba néző ülésre, vagy a jármű szokásos menetirányárához képest átlós irányban.
- Ennek az árucikknek növekvő sorrendű a számozása.

## **▲ FIGYELMEZTETÉS**

**FONTOS: figyelmesen olvassa el a jelen használati utasítást, és a termék teljes élettartama alatt tartsa a megfelelő tárolóban. A gyermek biztonsága veszélyeztetve lehet, ha nem tartják be a jelen utasításokat.**

- Veszélyes lehet a gyermek felügyelet nélkül hagyása.
- A termék összeszerelését és előkészítését felnőttek kell, hogy végezzék.
- Ne használja a terméket, ha hiányoznak róla egyes részek, vagy, ha törött.
- Használat előtt ellenőrizze, hogy minden rögzítő mechanizmus helyesen rögzítve van-e.
- Ne helyezze az ujját a mechanizmusokba.
- A gyermek számára elérhető helyen ne használjon hőforrást, nyílt lángot és veszélyes tárgyakat.
- A gyártó által nem elfogadott tartozékok használata veszélyes lehet.
- Ellenőrizze, hogy a gyermekülést a járműhöz rögzítő szíjak mindig feszesek legyenek, és állítsa be a gyermeket rögzítő szíjakat.
- A szíjakat soha ne csavarja meg.
- Javasoljuk, hogy cserélje ki a készüléket, ha az egy baleset során túlzott erőhatásnak lett kitéve, vagy egyértelmű törés vagy alakváltozás jele látszik rajta.
- A felhasználó semmilyen körülmények között nem módosíthatja a biztonsági mechanizmust.
- Szigorúan kövesse a gyermeket tartó rendszer gyártója által megadott utasításokat.
- Ne hagyja a gyermeket az autóban felügyelet nélkül a gyermekülésben.
- A gyermekülés mindig a biztonsági övekkel rögzített állapotban kell legyen, akkor is, ha nem ül benne a gyermek. Hirtelen fékezésnél a járműben utazó személyek megsérülhetnek miatta.
- Autós utazás közben soha ne tartsa ölben a gyermeket,

és soha ne helyezze el a gyermekülésen kívül. Hirtelen fékezéskor, még lassú haladás esetén is, a gyermek könnyen előre vetődhet.

- Különösen figyeljen oda azokra a csomagokra és tárgyakra, amelyek baleset esetén a gyermekülésben ülő gyermek sérülését okozhatják.
- Ne hagyja a gyermekülést a járműben a napon, néhány része túlhevülhet, és sértheti a gyermek érzékeny bőrét, a gyermek behelyezése előtt ellenőrizze ezt.
- Figyeljen oda, hogy a gyermekülést ne szorítsa be az ülés egy mozgó része vagy egy ajtó.
- Ne használja az gyermekülést a textil huzat nélkül, ezt a huzatot nem lehet egy a gyártó által nem fogadott huzattal helyettesíteni, mivel a gyermekülés és annak biztonsága szervesen összefügg vele. Csere esetén eredeti terméket használjon.
- A gyermekülést a párnázat alatt közvetlenül a struktúrába beépített polisztirol útés csillapító eszközzel tervezték: ne távolítsa ezt el.
- Ez a termék csak olyan gyermekeknek felel meg, akik nem tudnak egyedül felülni.
- A jelen termék újszülött kortól 9 kg-os súly eléréséig használandó. Autóban történő használat esetén 10 kg-s súlyig használható.
- Csak kemény, vízszintes és száraz felületen használja.
- Ne hagyja, hogy más gyermekek felügyelet nélkül játszanak a babakocsi közelében.
- Figyeljen oda a gyermek jelenlétére, amikor a mechanizmusok (tolókar, háttámla) beállítását végzi.
- Rendszeresen ellenőrizze a tolókart (vagy a kis karokat), és a gyermekülés alját, bizonyosodjon meg róla, hogy nem mutatják törés vagy sérülés jelét.
- Amikor a gyermekülést vázon (stand) használja, ellenőrizze a vázon feltüntetett maximális babakocsi hossz értékét.

## **Használati utasítás**

### **A gyermekülés használata**

1. KUPOLA ÉS BURKOLAT: a kupola beakasztásához illesse be a csatlakozó elemeket a furatokba (a ábra), és hátul gombolja be a kupolát.  
Mindkét oldalon gombolja be a burkolatot (b ábra).

2. **HÁTTÁMLA BEÁLLÍTÁS:** húzza kifelé a kart, és forgassa el az óramutató járásának irányában a háttámla fölemeléséhez, illetve az óramutató járásával ellentétes irányban a leengedéséhez.
3. **RINGATÁSI POZÍCIÓ:** A gyermekülés az alap alatt elhelyezett kihúzható lábakkal rendelkezik, amikkel be lehet állítani a ringatási (a ábra) és a fix (b ábra) pozíciót. Csavarja kifelé a lábakat a gyermekülés kényelmes kisággá történő átalakításához (c ábra).
4. **NÉGY ÉVSZAK RENDSZER:** A gyermekülésen az alap alatt található egy kar, amivel be lehet állítani a belső levegő keringetését.  
A kar kékre állításával friss és levegős környezetet alakít ki (nyáron), a pirosra történő beállítással korlátozza a levegő bevitelt (télen).
5. **SZÁLLÍTÓ PÁNTOK:** a Primonido New szállításához engedje le a kupolát, és az oldalzebekből húzza ki a hordozó pántokat (a ábra). A Ganciomatik fogantyúk segítségével is lehet szállítani (b ábra).

## Ganciomatik system

6. A Ganciomatik System gyakorlatias és gyors megoldást biztosít, amivel a gyermekülést egy mozdulattal rá lehet akasztani a Carrello Classico 58.5 , a Carrello Classico Velo, a Bassinet Stand Ganciomatik alapjára. (külön megvásárolhatóak).  
A gyermekülés beakasztásához helyezze azt a kocsira, és mindkét oldalon kézzel kattanásig nyomja le.  
A gyermekülés beakasztása és kiakasztása előtt mindig rögzítse le a fékkel a kocsit.  
Ellenőrizze, hogy a gyermekülés rögzítése megfelelő-e.
7. Kiakasztásához mozdítsa el a Ganciomatik karját a nyíl irányában (a nyíl), evvel egy időben nyomja le a kart (b nyíl), és húzza fölfelé mindaddig, amíg ki nem akad (c nyíl).

## Levehető huzat

8. A GYERMEKÜLÉS HUZATÁNAK LEHÚZÁSA: gombolja le a burkolatot és a kupolát; nyomja meg a csatlakozó elemeket, és húzza fölfelé a kupolát (a ábra); emelje föl a háttámlát, és húzza ki a matracot (b ábra); gombolja le (c ábra), és távolítsa el a belső huzatot (d ábra).

## A párnázat karbantartása

- keféljék le a szövetrészeket a por eltávolításához és legfeljebb 30°C-os hőmérsékleten, kézzel mossák ki, ne facsarják;
- ne fehérítsék klórral;
- ne vasalják;
- szárazmosást ne alkalmazzanak;
- ne tisztítsák a foltokat oldószerekkel és ne szárítsák forgódobos szárítógépben.



## A termék tisztítása

- A termék minimális karbantartást igényel. A tisztító és karbantartó műveleteket csak felnőttek végezhetik.
- Valamennyi mozgó rész tisztántartása javasolt, és amennyiben az szükséges, könnyű olajjal kenjék be azokat.
- Egy nedves törlőruhával rendszeresen tisztítsák meg a műanyagból készült részeket, ne használjanak oldószereket vagy egyéb hasonló termékeket.
- A szövetrészeket keféljék le a por eltávolításához.
- Ne tisztítsák a polisztirolból készült ütésfelfogó elemet oldószerekkel vagy egyéb hasonló termékkel.
- Övják a terméket a légköri hatóerőktől, víztől, esőtől vagy hótól; a folytonos és hosszadalmas napsütésnek való kitétel sok alapanyagban színváltozást okozhat.
- Száraz helyen tárolják a terméket.

## Autós készlet a biztonsági öv beszerelése

9. A gyermekülést leengedett háttámlával és kupolával helyezze be.
10. Az autós szállítás során távolítsa el az esetleges plusz matracokat.
11. 3 PONTOS ÖV Illeszze be a láb közötti övet a matrac nyílásába (a ábra), majd a váz nyílásába (b ábra), végül húzza át (c ábra).
12. Húzza át a szíjak végét a matrac és a váz nyílásain (a ábra), majd akassza be őket a pecekbe (b ábra).

- 13• A váz alatt (a ábra) és a Pram belsejébe beakasztott övek (b ábra)

## **Autóba történő rögzítés biztonsági övekkel**

A GYERMEKÜLÉS RÖGZÍTÉSE AZ AUTÓBAN: Az autó hátsó (3 helyes) ülésén 3 biztonsági öv található, a középső lehet vállöv, vagy deréköv, a Mózes betétet mindkét esetben be lehet szerelni.

Javasoljuk, hogy a gyermekülést úgy helyezze el a hátsó ülésen, hogy a fejrésze a középső hely felé nézzen.

- 14• A gyermekülés derékövvvel beszerelve az autóba.  
15• A gyermekülés 3 pontos övvel beszerelve az autóba.  
16• A gyermekülés, a 3 üléses hátsó ülés közepén is elhelyezhető, ekkor a két szélső biztonsági övet kell használni (a ábra). A Primonido New nem lehet behelyezni a b ábra szerint, mert csak egymással ellentétes irányú övekkel lehet rögzíteni az autóban.  
17• A gyermekülés elhelyezése 2 helyes hátsó ülésen. A gyermekülést a lábrészem egyik és a másik irányba is lehet állítani.  
Ha az autó ülése nem vízszintes, hanem döntött, törülközőkkel tudja kiegyenesíteni.  
18• Fogja meg a gyermekülés lábrészénél lévő hátsó ülés övét, hajtja össze (a ábra), és illessze be a két szij egyikének nyílásába (b ábra). Húzza be a szij piros rúdját az összehajtott öv belsejébe (c ábra).  
19• Nyomja meg a baloldali szürke kart (a ábra), és akassza be a szíjat a gyermekülés gyűrűjébe (b ábra).  
• Ismétlje meg a műveletet a gyermekülés fejrészénél lévő övvel.  
20• Miután a szíjat beakasztotta a gyermekülés gyűrűjébe, meg kell húzni a biztonsági övet a gyermekülés autóban történő megfelelő rögzítéséhez. Húzza maga felé az összehajtott övet (a nyíl), és erősen tartva feszítse meg a szij hátulja felől a biztonsági övet (b nyíl ) a rögzítéshez.  
21• A biztonsági övbe és a gyermekülés lábrészéhez beakasztott szíj (a ábra). A biztonsági övbe és a gyermekülés fejrészéhez beakasztott szíj (b ábra).  
22• A gyermekülés az autóban.  
23• A GYERMEKÜLÉS KISZERELÉSE AZ AUTÓBÓL: nyomja le a

szíj szürke karját (a ábra), és húzza ki a gyermekülés két oldalán elhelyezett gyűrűből (b ábra). Ha a két szíj egyike túlságosan feszes lenne, és nehezen engedne, meg kell nyomni a gyermekülést, és ewel egy időben kell kiakasztani a szíjat.

## **A gyermek behelyezése a gyermekülésbe**

- 24• 3 PONTOS BIZTONSÁGI ÖV: lazítsa meg a pántokat úgy, hogy lenyomja a csatot (a ábra), és meghúzza a pántokat (b ábra).  
25• nyomja meg a piros gombot (a ábra), és akassza ki a pántokat a láb közötti elemből (b ábra).  
26• Helyezze be a gyermeket a gyermekülésbe, és illessze a pántok csatját a lábközép pántba beakasztásig.  
27• A gyermek jól bekötött állapotban kell, hogy legyen a gyermekülésben. Ha a szíjak lazák, csökkentse a pántok hosszát a szíj végének meghúzásával.  
A gyermek biztonságának baleset esetén történő biztosításához a szíjak a lehető legfeszesebbek kell legyenek. Hagyjon egy minimális játékot (egy ujjnyi vastagság az öv és a gyermek mellkasa között).  
28• TÁVOLÍTSA EL A SZÍJÁKAT: a szíjaknak a gyermekülés vázáról történő eltávolításához csúsztassa át a lábközép csatokat a váz alján található nyílásokon, és húzza ki őket (a ábra). A pántok csatlakozó elemeinek a váz alól történő kihúzásához akassza ki a peckeket, és húzza át őket a nyílásaikon (b ábra).  
29• A kiakasztott övet helyezze vissza a megfelelő zsebbe.

## **Kiegészítők**

- 30• COVER ALL ESŐVÉDŐ: Átlátszó készült, mindent betakaró esővédő.  
Borsa (Pelenkázó Tásk).Táska matracal együtt a baba pelenkázásához, amely a kocsivázra akasztható.  
31• BASSINET STAND: praktikus és kompakt mózeskosár állvány.  
32• FULLADÁSGÁTLÓ FELSZERELÉS: matrac és párnázat. Illeszthető autós felszerelésünkhöz 3 pontban.

## **Sorozatszámok**

- 33• A gyermekülés alapja alatt leolvasható a gyártás dátuma.

- A termék neve, gyártási időpontja és sorozatszám (a ábra).  
Autós készlet:
- Tanúsítási címke (b ábra);
- Az öv gyártásának időpontja (c ábra);  
Ezek az információk hasznosak a vevő számára, ha a termékénél valamilyen probléma jelentkezik.

## A tanúsítási címke leolvasása

- Ebben a bekezdésben megmagyarázzuk, hogyan kell leolvasni a tanúsítási címkét (narancssárga címke)
- A címke tetején a gyártó cég márkajelzése és a termék neve látható.
- 0-10 kg Y azt jelenti, hogy a termék újszülött kortól 10 kg-súlyig van tanúsítva, és, hogy a készülék 3 pontos övvel rendelkezik.
- Az E betű jelentése: az európai tanúsítást jelzi, és a szám a tanúsítást kiadó országot azonosítja be (1: Németország, 2: Franciaország, 3: Olaszország 4: Hollandia, 11: Egyesült Királyság és 24: Írország).
- Tanúsítási szám: ha 04-gyel kezdődik, ez az R44 rendelet negyedik (jelenleg érvényes) módosítására utal.
- Vonatkozó jogszabály: UN/EGK R44/04.
- Növekvő gyártási szám: minden Mózes betűnek saját száma van, a tanúsításnál mindegyik terméket saját szám azonosít.

## Vevőszolgálat

- Ha véletlenül a modell részei elvesznek vagy károsodnak, akkor csak eredeti Peg-Pérego alkatrészeket használjanak! Az esetleges javítások, cserék, a termékkel kapcsolatos információk valamint az eredeti alkatrészek és tartozékok értékesítése ügyében vegyék fel a kapcsolatot a Peg-Pérego Vevőszolgálatával:

- tel.: 0039-039-60.88.213
- fax: 0039-039-33.09.992
- e-mail: [assistenza@pegperegopro.it](mailto:assistenza@pegperegopro.it)
- internet weboldal: [www.pegperegopro.com](http://www.pegperegopro.com)

- A Peg-Pérego az ebben a kiadásban ismertetett modelleknél műszaki vagy kereskedelmi jellegű okokból

kifolyólag bármikor végrehajthat módosításokat.

## Mi a véleményük rólunk?

- A Peg-Pérego a Fogyasztóinak rendelkezésére áll minden igényük legjobb kielégítése céljából. Ehhez az Ügyfeink véleményének megismerése számunkra rendkívül fontos és értékes. Ezért nagyon hálásak lennénk, ha a termékünk használatbavétele után kitöltlenék a FOGYASZTÓ ÉRTÉKELÉSE KÉRDŐÍVET, amelyet az alábbi internetes weboldalunkon találnak meg: [www.pegperegopro.com](http://www.pegperegopro.com); ott feltüntethetik az esetleges észrevételeiket vagy ötleteiket.

## Hvala, ker ste izbrali izdelek Peg Perego.



- Podjetje Peg Perego S.p.A. je nosilec certifikata ISO 9001.
- Certifikat za stranke in porabnike pomeni garancijo transparentnosti in zaupanja v delo podjetja.

## Za voziček Primonido sta razpoložljiva modela Young in Culla.

### Lastnosti izdelka

#### Voziček za avto, Supina 0, kategorija "Universale"

- Voziček je homologiran v skladu s pravilnikom UN/ECE R44/04 za otroke, težke od 0-10 kg. Primeren je za večino sedežev v vozilih, ne pa za vse.
- Voziček lahko pravilno namestite, če je v priložniku za uporabo in vzdrževanje vozila navedena združljivost z varnostnimi sistemi za univerzalno ("Universale") pripenjanje skupine 0.
- Voziček nosi klasifikacijo "Universale" v skladu z najstrožjimi homologacijskimi merili glede na predhodne modele, ki nimajo tega napisa.
- Pripomoček se sme uporabljati samo v vozilih, opremljenih z zadnjim sedežem z 2 ali 3 sedišči, opremljenimi z 2- ali 3- točkovnimi varnostnimi pasovi, homologiranimi v skladu s pravilnikom UN/ECE R16 ali enakovrednim predpisom.
- V primeru dvomov ali če potrebujete dodatne informacije o pritrditvi vozička v posamična vozila, se obrnite na proizvajalca ali prodajalca.

### ⚠ POMEMBNO

- "Voziček skupina 0, je treba namestiti pravokotno na smer vožnje.
- Vozička ne nameščajte na avtomobilske sedeže v nasprotni smeri od smeri vožnje ali prečno glede na smer vožnje

vozila.

- Ta izdelek je zaporedno oštevilčen.

### ⚠ OPOZORILO

**POMEMBNO: pozorno preberite ta navodila in jih shranite v ustrezno ležišče za vso življenjsko dobo izdelka. Otrok je lahko v nevarnosti, če ne upoštevate teh navodil.**

- Otroka ne puščajte samega, saj je to lahko nevarno.
- Sestavljanje in pripravo pripomočka morajo izvesti odrasle osebe.
- Ne uporabljajte izdelka, če nekateri njegovi deli manjkajo ali so poškodovani.
- Pred uporabo se prepričajte, da so vsi mehanizmi za pripenjanje pravilno pripeti.
- V mehanizme ne vtikajte prstov.
- Ne uporabljajte ob virih toplote, odprtem ognju ali nevarnih predmetih, ki so na dosegu otrokovih rok.
- Uporabljajte dodatne opreme, ki je ni odobril proizvajalec, bi lahko bilo nevarno.
- Prepričajte se, da so pasovi za pritrditev vozička v vozilu vedno napeti in uravnajte tiste, ki zadržujejo dojenčka.
- Pasov nikoli ne zvijajte.
- Svetujemo vam, da zamenjate blokirno napravo za pas, če je bila preobremenjena med avtomobilsko nesrečo ali če so na njej očitna znamenja okvare ali deformacije.
- Varnostne naprave ne sme uporabnik v nobenem primeru spreminjati ali prilagajati.
- Skrbno upoštevajte navodila proizvajalca sistema za zadrževanje dojenčka.
- Otroka ne puščajte v vozičku v avtomobilu brez nadzora.
- Voziček mora biti vedno pripet z varnostnimi pasovi vozila, tudi ko otrok ne sedi v njem. Ob nenadnem zaviranju bi lahko povzročil poškodbe drugih potnikov v vozilu.
- Med vožnjo otroka nikoli ne držite v naročju in nikoli ne pustite, da se pelje drugače, kakor pripet v vozičku. Tudi ob nenadnem zaviranju med počasno vožnjo lahko otroka kaj hitro katapultira naprej.
- Pazite, da okoli vozička ni prtljage ali predmetov, ki bi poškodovali dojenčka v košari v primeru nesreče.
- Nikoli ne puščajte vozička v avtomobilu na soncu. Nekateri



deli se lahko pregrejejo in poškodujejo nežno otrokovo kožo. Preverite jih, preden vanj položite otroka.

- Pazite, da se voziček ne zatakne v gibljiv del sedeža ali v vrata.
- Vozička ne uporabljajte brez prevleke iz blaga. Prevleke ne smete zamenjati s tako, ki je proizvajalec ni odobril, saj je sestavni del vozička in varnostnih ukrepov. V primeru zamenjave sestavnega dela, uporabite originalni nadomestni del.
- Voziček je bil načrtovan tako, da stiropor, vgrajen v ogrodje stolčka pod prevleko, ublaži udarec ob trku: zato ga ne odstranjujte.
- Izdelek je primeren samo za otroke, ki še ne znajo samostojno sedeti.
- Izdelek je namenjen otrokom od rojstva do 9 kg teže. Za uporabo v avtomobilu je namenjen do 10 kg teže.
- Uporabljajte le na trdih, vodoravnih in suhih površinah.
- Ne dovolite, da se drugi otroci igrajo okoli ali blizu vozička.
- Pazite na otoka, ko prilagajate mehanizme (ročaj, hrbtni naslon).
- Redno preverjajte ročaj (ali ročaje) in dno vozička, da niso obrabljeni ali polomljeni.
- Pri uporabljanju vozička na stojalu preverite maksimalno dolžino vozička, ki je navedena na stojalu.

## Navodila za uporabo

### Uporaba vozička

1. STREHICA IN ODEJICA: da bi pripeli strehico, vstavite priključke v odprtine (risba a) in jo pripnite na hrbtni strani. Pripnite odejico na obeh straneh (risba b).
2. URAVNAVANJE HRBTNEGA NASLONA: povlecite ročaj navzven in ga zavrtite v smeri urinega kazalca, da bi hrbtni naslon dvignili, ter v nasprotni smeri urinega kazalca, da bi ga spustili.
3. POLOŽAJ ZIBKA: voziček je opremljen z nožicami, ki jih je mogoče izvleči na podstavku. Z njimi nastavimo, ali bomo otroka zibali (risba a) ali ga ne bomo (risba b). Zavrtite nožice navzven, da bi spremenili voziček v udobno posteljico (risba c).
4. SISTEM ŠTIRJE LETNI ČASI: voziček je opremljen z vzvodom, postavljenim pod osnovo, s katerim lahko uravnate

kroženje zraka v njem.

Premaknite vzvod na modro, da bi ustvarili sveže in zračno okolje (poleti) ali na rdeče, da bi omejili dotok svežega zraka (pozimi).

5. TRAKOVI ZA PRENAŠANJE: da bi voziček lahko prenašali, spustite strehico in iz žepov ob strani izvlecite trakove za prenašanje (risba a). Možno ga je prenašati tudi za ročaje Ganciomatic (risba b).

## Sistem ganciomatic

6. Sistem Ganciomatic System je praktičen in hiter sistem, ki omogoča pripenjanje vozička na podstavek Ganciomatic podvozja Classico 58.5, Classico Velo, stojala Bassinet Stand z eno samo potevo (lahko jih je kupiti posebej). Da bi pripeli voziček, ga postavite na podvozje in z obema rokama potisnite navzdol, dokler ne klikne. Preden s podvozja odpenjate in pripenjate voziček, vedno zavrite podvozje. Preverite, ali je voziček pravilno pripet.
7. Da bi jo odpeli, v smeri puščice prestavite vzvod ročaja Ganciomatic (puščica a), sočasno pritisnite vzvod (puščica b), povlecite navzgor in odpnite (puščica c).

## Snemljivost prevlek

8. SNEMANJE PREVLEK z vozička: odpnite odejico in strehico; pritisnite na priključke in navzgor povlecite strehico (risba a); dvignite hrbtni naslon in izvlecite oblazinjeni vložek (risba b); odpnite (risba c) in odstranite notranjo oblogo (risba d).

## Vzdrževanje prevleke

- blago skrtačite, da z njega odstranite prah in ga operite na roke pri največ 30° Celzija; ne ožemajte;
- ne uporabljajte klorovega belila;
- ne likajte;
- ne uporabljajte kemičnega čiščenja;
- ne čistite s topili in ne uporabljajte sušilca za perilo z vrtljivim bobnom.



## Čiščenje izdelka

- Izdelek ne potrebuje veliko vzdrževanja. Čistijo in vzdržujejo ga lahko samo odrasli.
- Svetujemo vam, da redno čistite vse premikajoče se dele in jih, če je to potrebno, podmažete z lahkim oljem.
- Plastične dele redno brišite z vlažno krpo. Ne uporabljajte topil ali drugih podobnih izdelkov.
- Blago skratčite, da z njega odstranite prah.
- Naprave za blaženje udarcev iz stiropora ne čistite s topili ali drugimi podobnimi izdelki.
- Izdelek zaščitite pred atmosferskimi vplivi, vodo, dežjem ali snegom; daljše izpostavljanje soncu lahko povzroči spremembo barve veliko materialov.
- Izdelek hranite v suhem prostoru.

## Komplet za avtomobil kako namestiti varnostni pas

9. Postavite voziček s spuščanim hrbtnim naslonom in strehico.
10. Med transportom v avtomobilu odstranite morebitne dodatne oblažinske vložke.
11. 3-TOČKOVNI JEREMEN: Vstavite mednožni jermenček v režo prevleke (risba a) in v reže na školjke (risba b), da pride čez (risba c).
12. Vstavite konca naramnic v reže prevleke in školjke (risba a) in jih pripnite na zatiče (risba b).
13. Jermenčki so pripeti pod školjko (risba a) in na notranji strani Primonado New (risba b).

## Pripenjanje v avtomobil z avtomobilskimi varnostnimi pasovi

PRIPENJANJE VOZIČKA V AVTOMOBIL: Zadnji sedež avtomobila (3 sedeži) ima 3 varnostne pasove. Srednji je lahko hrbtni ali pasni. V obeh primerih lahko pripnete z njim košaro v avtomobil. Svetujemo vam, da voziček postavite na zadnji sedež, kot je prikazano na risbi, pri čemer pustite stran z vzglavjem na

srednjem sedežu.

14. Voziček, postavljena v avto s pasnim varnostnim pasom.
15. Voziček, postavljena v avto s 3-točkovnim varnostnim pasom.
16. Voziček je Vozička ni mogoče postaviti, kot je prikazano na risbi b, ker jo je mogoče v avtomobil pritrditi le z varnostnimi pasovi, usmerjenimi v nasprotno smer.
17. Postavitev vozička na zadnji sedež z 2 sediščema. Voziček je mogoče obrniti tako, da so otrokove nogice na eni ali na drugi strani.  
Če avtomobilski sedež ni raven, ampak nagnjen, voziček podložite, na primer z zvito brisačo.
18. V roko vzemite varnostni pas zadnjega sedeža na strani vozička, kjer so otrokove noge, prepognite ga (risba a) in ga vstavite v režo enega ali dveh priloženih jermenčkov (risba b). Rdečo prečko jermenčka vstavite na notranjo stran prepognjenega pasu (risba c).
19. Pritisnite na sivi vzvodek na levi strani (risba a) in jermenček pripnite na obroček voziček (risba b).
  - Ponovite postopek, ko je pas na strani vozička, kjer je otrokova glava.
20. Ko pripnete jermenček na obroček vozička, je treba varnostni pas napeti, da bi pravilno stabilizirali voziček v avtomobil. Povlecite prepognjeni pas proti sebi (puščica a) in ga držite napetega, nato napnite pas z zadnje strani jermenčka (puščica b), da bi ga pritrdili.
21. Jermenček je pritrjen na varnostni pas in na voziček na strani nog (risba a). Jermenček je pritrjen na varnostni pas in na voziček na strani glave (risba b).
22. Voziček v avtomobilu.
23. ODPENJANJE VOZIČKA IZ AVTOMOBILA: pritisnite sivi vzvodek jermenčka (risba a) in ga izvlecite iz obročkov ob straneh vozička (risba b). Če bi bil jermenček preveč napet in bi ga bilo pretežko zrahljati, je treba pritisniti na voziček in sočasno odpeti jermenček.

## Kako otroka položiti v voziček

24. 3-TOČKOVNI VARNOSTNI PAS: zrahljajte naramnice, pritisnite na sponko (risba a) in jih podaljšajte (risba b).
25. pritisnite rdeči gumb (risba a) in odpnite naramnice mednožnega jermenčka (risba b).

26. Otroka položite v voziček in vstavite sponko naramnic v mednožni jermenček, tako da se spneta.
27. Otrok mora biti v vozičku dobro privezan. Če so pasovi zrahljani, skrajšajte naramnice tako, da potegnete konec jermenčka.  
Pasovi morajo biti kar najbolj napeti, da bi zavarovali otroka v primeru nesreče. (Med varnostnimi pasovi in trupom otroka pustite za prst prostora).
28. **ODSTRANITE PASOVE:** da bi odstranili pasove s šasije vozička, vstavite sponke mednožnega jermenčka v reže pod šasije in izvlecite (risba a). Da bi izvlekli priključke naramnic izpod šasije, jih odpnite z zatičev in vstavite v ustrezne reže (risba b).
29. Odpet jermenček vtaknite nazaj v za to namenjen žep.

## Dodatki

30. **DEŽNA PREVLEKA COVER ALL:** Dežna prevleka iz prozorne plastike.  
**TORBA:** Torba s podlogo za previjanje otroka, ki jo je mogoče pripeti na voziček.
31. **STOJALO BASSINET:** praktičen, kompakten podstavek za bassinet.
32. **KOMPLET PROTI ZADUŠITVI:** vzmetnica in blazna. Združljivo z našim 3-točkovnim kompletom za avto.

## Serijske številke

33. Pod podstavkom vozička so informacije, ki se nanašajo na datum proizvodnje izdelka.
  - Ime izdelka, datum proizvodnje in serijska številka izdelka (risba a).Komplet za avtomobil:
  - Homologacijska nalepka (risba b);
  - Datum izdelave varnostnega pasu (risba c);Ti podatki so za potrošnika koristni, če se izkaže, da ima z izdelkom težave.

## Kako beremo homologacijsko nalepko

- V tem poglavju je razloženo, kako beremo homologacijsko nalepko (oranžna nalepka).
- Na vrhu nalepke je znak proizvajalca in ime izdelka.

- 0-10 kg Y pomeni, da je izdelek homologiran za otroke od rojstva do teže 10 kg in da je pripomoček opremljen s 3-točkovnim varnostnim pasom.
- Črka E v krogu: je znak evropske homologacije, številka pa pomeni državo, ki je homologacijo izdala (1:Nemčija, 2:Francija, 3:Italija, 4:Nizozemska, 11:Velika Britanija in 24: Irska).
- Številka homologacije: če se začne z 04, pomeni, da gre za četrti popravek (trenutno veljaven) pravilnika R44.
- Ustrezni normativ: UN/ECE R44/04.
- Serijska številka proizvodnje: posebna številka za vsako košaro; od izdaje homologacije je vsak izdelek označen s svojo številko.

## Pomoč uporabnikom

- Če izgubite ali poškodujete sestavni del izdelka, uporabite izključno originalne rezervne dele Peg Perego. Za morebitna popravila, zamenjave, podatke o izdelkih, prodajo originalnih rezervnih delov in dodatkov, stopite v stik s centrom za pomoč uporabnikom Peg Perego:
  - tel.: 0039-039-60.88.213
  - telefaks: 0039-039-33.09.992
  - e-pošta: [assistenza@pegperego.it](mailto:assistenza@pegperego.it)
  - spletna stran: [www.pegperego.com](http://www.pegperego.com)
- Peg Perego se lahko kadarkoli odloči, da bo spremenil modele, objavljene v katalogu, najsi bo to zaradi tehničnih ali tržnih razlogov.

## Kaj mislite o nas?

- Peg Perego je vedno na voljo svojim strankam, da v kar največji meri izpolni njihove potrebe. Zato je za nas zelo pomembno, da poznamo mnenje svojih strank. Hvaležni vam bomo, če si boste, ko boste uporabili naš izdelek, vzeli čas in izpolnili VPRAŠALNIK O ZADOVOLJSTVU STRANK, ki ga boste našli na naših spletnih straneh, na naslovu: [www.pegperego.com](http://www.pegperego.com)

## Благодарим вас за то, что вы выбрали продукцию компании Peg-Perego.



- Peg-Perego S.p.A. сертифицирована по ISO 9001.
- Сертификация гарантирует заказчикам и потребителям, что компания работает, соблюдая принципы гласности и доверия.

## Детская коляска Primonido New предлагается в модели Young или Culla.

### Характеристики изделия *Primonido New-auto, Класс 1, категория "Универсальная"*

- Детская коляска сертифицирована в соответствии с Европейским нормативным требованием UN/ECE R44/04 для детей весом 0-10 кг. Совместима с большинством автомобильных сидений, но не со всеми.
- Детская коляска может быть правильно установлена, если в руководстве пользователя вашего автомобиля говорится о совместимости с "Универсальными" системами крепления класса 0.
- По сравнению с предыдущими моделями, не имеющими письменной сертификации, это детская коляска классифицирована как "Универсальная" согласно самым строгим критериям.
- Данное устройство можно использовать только с автомобилями, имеющими заднее сиденье на 2 или 3 места, оснащенные двух- или трехточечным ремнем безопасности и сертифицированными согласно Европейскому нормативному требованию UN/ECE R<sup>16</sup> или аналогичным нормам.
- В случае сомнений и для получения дополнительной информации о креплении детской коляски на

автомобилях обратитесь к производителю или продавцу этого устройства.

### **▲ ВАЖНО**

- Детскую коляску, группа 0, надо устанавливать перпендикулярно ходу движения.
- Детскую коляску нельзя устанавливать на сиденьях, расположенных обратно либо перпендикулярно ходу движения автомобиля.
- Устройство выпускается со сквозной серийной нумерацией.

### **▲ ПРЕДУПРЕЖДЕНИЕ**

**ВАЖНО: Внимательно прочтите настоящую инструкцию и сохраняйте ее в течение всего срока пользования устройством. Невыполнение инструкции может поставить под угрозу безопасность ребенка.**

- Оставлять ребенка в детской коляске без присмотра может быть опасно;
- Операции по сборке и регулировке устройства должны выполняться только взрослыми.
- Не пользуйтесь устройством, если оно сломано или если в нём отсутствуют детали.
- Перед использованием убедитесь, что все механизмы фиксации закреплены правильно.
- Не вставляйте пальцы в механизмы.
- Не используйте устройство вблизи источников тепла, открытого пламени и опасных объектов, которые могут окататься в досягаемости ребенка.
- Использование аксессуаров, не рекомендованных производителем, может быть опасным.
- Убедитесь, что ремни безопасности, которые будут фиксировать детскую коляску в автомобиле, постоянно натянуты и отрегулированы ремни, удерживающие ребенка.
- Никогда не перекручивайте ремни.
- Если детская коляска уже подвергалась чрезмерным нагрузкам во время аварии или имеет видимые повреждения и деформации, рекомендуется заменить его на новое.

- Модифицировать устройство безопасности строго запрещается.
- Тщательно следуйте инструкции к системе крепления ребенка, предоставленной изготовителем.
- Не оставляйте ребенка без присмотра в детской коляске, находящейся в машине.
- Детская коляска должна быть все время зафиксирована с помощью автомобильных ремней безопасности, даже если там нет ребенка. Иначе, в случае резкого торможения, она может нанести вред пассажирам автомобиля.
- Во время поездки на автомобиле ни в коем случае не держите ребенка на руках и обязательно сажайте его в детскую коляску. В случае неожиданного торможения, даже на низкой скорости, ребенок легко может быть выброшен вперед.
- Обращайте особое внимание на размещение в салоне автомобиля багажа и объектов, которые, в случае аварии, могут нанести вред ребенку, находящемуся в детской коляске.
- Не оставляйте детскую коляску в автомобиле стоящем на солнце – некоторые ее части могут нагреться и повредить чувствительную кожу ребенка, поэтому контролируйте расположение коляски с ребенком.
- Следите за тем, чтобы детская коляска не блокировалась движущимися частями сиденья или дверцей автомобиля.
- Не пользуйтесь детской коляской без тканевого чехла; используйте чехлы, рекомендованные производителем, потому что они являются составной частью детской коляски и системы безопасности. При необходимости замены пользуйтесь запчастями от производителя.
- Частью конструкции детской коляски является система для смягчения толчков, изготовленная из полистирола и встроенная непосредственно в раму под подкладкой. Не удаляйте ее.
- Это устройство предназначено исключительно для детей, которые пока не способны сидеть самостоятельно.
- Оно подходит для детей с рождения, весом до 9 кг. При использовании в автомобиле – до 10 кг.

- Используйте устройство только на твердых, горизонтальных и сухих поверхностях.
- Если другие дети играют рядом с люлькой, не оставляйте их без присмотра.
- Следите за положением ребёнка во время регулировки устройства (рукоятки, спинки).
- Регулярно проверяйте рукоятку (или ручки) и дно детской коляски, убеждаясь в отсутствии видимых поломок или повреждений.
- При использовании детской коляски вместе со стойкой (stand), убедитесь, что коляска подходит к ней по длине.

## **Инструкции по использованию** **Использование детской коляски**

1. **ТЕНТ И ПОКРЫВАЛО:** установите тент, вставив крепления в соответствующие отверстия (рис\_a) и застегните кнопку сзади. Пристегните покрывало кнопками с обеих сторон (рис\_b).
2. **РЕГУЛИРОВКА СПИНКИ:** потяните ручку наружу и поверните ее по часовой стрелке, чтобы поднять спинку, или против часовой стрелки, чтобы опустить ее.
3. **ПОЗИЦИЯ ПОВБЕСКИ:** Детская коляска снабжена выдвижными ножками, расположенными под базой, с помощью которых можно по желанию покачивать (рис\_a) или не покачивать (рис\_b) ребенка. Поверните ножки наружу, чтобы превратить детскую коляску в удобную кроватку (рис\_c).
4. **СИСТЕМА ЧЕТЫРЕ СЕЗОНА:** Детская коляска снабжена рычажком, расположенным под базой, с помощью которого можно регулировать ток воздуха внутри коляски. Передвиньте рычажок на деление голубого цвета, чтобы открыть доступ воздуха и начать проветривание (летом) или на деление красного цвета, чтобы ограничить приток воздуха (зимой).
5. **РЕМНИ ДЛЯ ПЕРЕНОСКИ:** чтобы перенести детскую коляску, опустите тент и извлеките из боковых карманов ремни для переноски (рис\_a). Также вы можете переносить коляску, присоединив ручки Ganciomatic (рис\_b).

## Ganciomatic system

6. Ganciomatic System – это практичная и быстрая система, позволяющая одним движением присоединять детскую коляску к базе Ganciomatic шасси Carrello Classico 58,5, Carrello Classico Velo, Bassinet Stand (приобретаются отдельно).  
Чтобы присоединить детскую коляску, расположите ее на шасси и двумя руками нажмите на нее до щелчка. Перед присоединением и снятием детской коляски всегда задействуйте тормоз. Убедитесь, что детская коляска присоединена правильно.
7. Чтобы снять ее, сместите рычаг ручки Ganciomatic по стрелке (стрелка\_a), одновременно нажимая на рычаг (стрелка\_b) и потяните люльку вверх до отсоединения (стрелка\_c).

## Разборка

8. РАЗБОРКА детской коляски: отстегните кнопки покрывала и тента; нажмите на крепления и снимите тент, потянув его вверх (рис\_a); поднимите спинку и снимите матрас (рис\_b); отстегните кнопки (рис\_c) и удалите внутреннее покрытие (рис\_d).

## Уход за подкладкой:

- чистите щеткой тканые части, чтобы удалить пыль, и стирайте вручную при максимальной температуре 30°, не выкручивать;
- не отбеливать хлором;
- не гладить;
- не чистить в химчистке;
- не обрабатывать растворителями и не сушить в барабанных сушильных машинах.



## Чистка изделия

- Ваше изделие нуждается в несложном уходе. Операции чистки и ухода должны выполнять только взрослые.

- Рекомендуется содержать в чистоте все движущиеся части, при необходимости смажьте их легким маслом.
- Периодически очищайте пластмассовые детали влажной тряпкой, не пользуйтесь растворителями и сходными веществами.
- Почистите щеткой тканые части, чтобы удалить пыль.
- Не чистите ударопоглощающее устройство из полистирола растворителями или сходными с ними веществами.
- Защитите изделие от атмосферных осадков - воды, снега или дождя. Постоянная и продолжительная подверженность солнечным лучам может вызвать цветовые изменения многих материалов.
- Храните изделие в сухом месте.

## Kit Auto

### как устанавливать ремень безопасности

9. Располагайте детскую коляску с опущенными спинкой и тентом.
10. Во время перевозки в автомобиле удаляйте дополнительные матрасы.
11. ТРЕХТОЧЕЧНЫЙ РЕМЕНЬ БЕЗОПАСНОСТИ: Проденьте пояс вставки для разделения ног в прорезь матраса (рис\_a) и в прорези рамы (рис\_b) так, чтобы пояс вышел наружу (рис\_c).
12. Проденьте концы лямок в прорези матраса и рамы (рис\_a) и прикрепите их к штифтам (рис\_b).
13. Ремни присоединены под рамой (рис\_a) и внутри детской коляски (рис\_b).

### Присоединение к автомобилю с помощью ремней безопасности.

КРЕПЛЕНИЕ ДЕТСКОЙ КОЛЯСКИ В АВТОМОБИЛЕ: Заднее сиденье автомобиля (на три места) оснащено 3 ремнями безопасности, причем центральное место может иметь как плечевой, так и поясной ремень. Детская коляска может быть присоединена к автомобилю в обоих случаях.

Советуем устанавливать детскую коляску на заднее сиденье так, чтобы голова ребенка приходилась на центральное место.

14. Расположение детской коляски в автомобиле с поясным ремнем.
15. Расположение детской коляски в автомобиле с трехточечным ремнем.
16. Кроме того, детская коляска может располагаться по центру трехместного заднего сиденья с использованием двух внешних ремней безопасности (рис\_а). Детскую коляску нельзя располагать как на рис\_б, потому что её можно фиксировать в автомобиле только с помощью ремней, ориентированных в разные стороны.
17. Установка детской коляски на двухместном заднем сиденье. Отделение детской коляски, в котором располагаются ноги ребенка, может быть направлено как в одну, так и в другую стороны. Если сиденья автомобиля расположены с наклоном, то для создания горизонтальной поверхности можно подложить под люльку полотенце.
18. Возьмите ремень заднего сиденья со стороны детской коляски, где располагаются ноги ребенка, согните его (рис\_а), и проденьте в прорезь одного из двух ремней, входящих в комплект поставки люльки (рис\_б). Проденьте красную планку ремня люльки внутрь согнутого ремня безопасности (рис\_с).
19. Нажмите на серый рычажок слева (рис\_а) и повесьте ремень детской коляски на соответствующую петлю (рис\_б).
  - Повторите операцию для ремня безопасности с той стороны детской коляски, где располагается голова ребенка.
20. После присоединения ремня к петле детской коляски, потяните за ремень безопасности, чтобы правильно расположить детскую коляску в автомобиле. Потяните согнутый ремень к себе (стрелка\_а) и, продолжая удерживать его, натяните ремень со стороны задней части металлической пряжки (стрелка\_б), чтобы зафиксировать его.
21. Ремень, присоединенный к ремню безопасности и детской коляске со стороны ног (рис\_а). Ремень,

присоединенный к ремню безопасности и к детской коляске со стороны головы (рис\_б).

22. Детская коляска в автомобиле.
23. СНЯТИЕ ДЕТСКОЙ КОЛЯСКИ С АВТОМОБИЛЯ: нажмите на серый рычажок металлической пряжки (рис\_а) и снимите его с колец на обеих сторонах детской коляски (рис\_б). Если одна из двух металлических пряжек будет слишком натянута, и вы не сможете её снять, то нажмите на детскую коляску и одновременно отсоедините металлическую пряжку.

### **Как расположить ребенка в детской коляске**

24. ТРЕХТОЧЕЧНЫЙ РЕМЕНЬ БЕЗОПАСНОСТИ: ослабьте лямки, нажав на пряжку (рис\_а) и удлините их (рис\_б).
25. нажмите на красную кнопку (рис\_а) и отсоедините лямки от вставки для разделения ног (рис\_б).
26. Расположите ребенка внутри детской коляски и присоедините пряжку лямок к ремню, разделяющему ноги.
27. Ребенок должен быть хорошо закреплен внутри детской коляски. Если ремни ослаблены, уменьшите длину лямок, потянув ремни за концы. Для безопасности ребенка в случае аварии, ремни должны быть натянуты как можно сильнее. Оставьте ребенку возможность играть (зазор толщиной в палец между ремнем и торсом ребенка).
28. УДАЛИТЕ РЕМНИ ЛЮЛЬКИ: для снятия ремней с рамы детской коляски, проденьте пряжку вставки для разделения ног в отверстие на нижней части рамы и снимите ее (рис\_а). Чтобы отсоединить крепления лямок снизу рамы, снимите их с осей и проденьте в соответствующие отверстия (рис\_б).
29. Снятый ремень необходимо поместить в соответствующий карман.

### **Аксессуары (продаются отдельно)**

30. ДОЖДЕВИК COVER ALL: Универсальный прозрачный дождевик.  
СУМКА: Сумка с матрасиком для пеленания ребенка, ee

можно прикрепить к шасси.

- 31. BASSINET STAND: практичная и компактная опорная база.
- 32. АНТИУДУШАЮЩИЙ КОМПЛЕКТ: матрас и подушка. Совместим с нашим 3-точечным автонабором.

## Серийные номера

- 33. Внизу базы детской коляски находится информация о дате изготовления.
  - Название устройства, дата его изготовления и серийный номер (рис\_a).
  - Kit Auto:
    - Табличка сертификации (рис\_b);
    - Дата изготовления ремня (рис\_c);
  - Эта информация понадобится пользователю в случае каких-либо проблем с устройством.

## Как читать табличку сертификации

- В этом параграфе мы объясним, как читать табличку сертификации (табличка оранжевого цвета).
- Наверху этикетки указана марка фирмы производителя и название устройства.
- 0-10 кг Y означает, что устройство сертифицировано для детей с рождения, весом до 9 кг, и что оно оборудовано трехточечным ремнем безопасности.
- Буква E в круге: указывает на то, что данная марка сертифицирована в ЕС, а номер обозначает страну, выдавшую сертификат (1: Германия, 2: Франция, 3: Италия, 4: Нидерланды, 11: Великобритания и 24: Ирландия).
- Номер сертификации: то, что он начинается на 04, означает четвертую редакцию (ныне действующую) нормативного требования R44.
- Нормативно-справочные документы: UN/ECE R44/04.
- Сквозной серийный номер продукта: персональный для каждой люльки – после выпуска сертификата каждое кресло должно иметь свой собственный номер.

## Служба обслуживания

- В случае утери или повреждения частей изделия,

используйте только фирменные запасные части Peg-Perego. Для выполнения ремонта, замены деталей, получения справок об изделии, продажи фирменных запчастей и принадлежностей вы можете обращаться в службу обслуживания Peg-Perego:

- тел.: 0039-039-60.88.213
- факс: 0039-039-33.09.992
- e-mail: [assistenza@pegperego.it](mailto:assistenza@pegperego.it)
- сайт в интернете: [www.pegperego.com](http://www.pegperego.com)

Компания Peg Perego имеет право внести в любой момент изменения в модели, описанные в настоящем издании, по причинам технического или организационного характера.

## Что вы думаете о нас?

Peg-Perego находится к услугам своих клиентов для полного удовлетворения всех их требований. Поэтому, для нас очень важно знать мнение наших клиентов. Поэтому, мы будем вам признательны, если после использования нашего изделия вы заполните АНКЕТУ ОБ УДОВЛЕТВОРЕННОСТИ ПОТРЕБИТЕЛЯ, которую можно найти на нашем сайте в Интернете, высказывая свои замечания или рекомендации [www.pegperego.com](http://www.pegperego.com)



## Bir Peg-Perego ürününü tercih ettiğiniz için size teşekkür ederiz.



- Peg-Perego S.p.A. ISO 9001 sertifikasına sahiptir.
- Söz konusu sertifikalandırma, Kullanıcılara, Şirketin şeffaf ve güvenilir çalışmaları konusunda garanti sunmaktadır.

## Primonido New portbebe, Young veya Culla modelinde mevcuttur.

### Ürün özellikleri

#### Oto-portbebe, Grup 0, "Universale/Evrensel" kategori

- Portbebe, 0-10 kg ağırlığındaki bebekler için, UN/ECE R44/04 mevzuatına göre tip onayı almıştır. Motorlu araç koltuklarının büyük bir kısmı için uygundur, fakat hepsi için uygun değildir.
- Portbebe, aracın kullanım ve bakım kılavuzunda Grup 0 "Universale/Evrensel" tutma sistemleri ile uyumluluğunun belirtilmiş olması halinde düzgün bir şekilde takılabilir.
- Portbebe, bu yazıyı bulundurmayan önceki modellerine nispeten, daha titiz onaylama kriterleri uyarınca "Universale/Evrensel" olarak sınıflandırılmıştır.
- Bu donanım, sadece 2 veya 3 noktalı emniyet kemeri ile donatılmış, 2 ya da 3 kişilik koltuklara sahip, UN/ECE R16 mevzuatına veya eşdeğer standartlara uygunluğu onaylanmış olan araçlarda kullanılabilir.
- Emin olunmaması halinde veya portbebenin özel araçlara sabitlenmesi hakkında daha fazla bilgi almak amacıyla imalatçı firmayla veya satıcıyla görüşünüz.

### ⚠ ÖNEMLİ

- "Portbebe", grup 0, aracın gidiş yönüne göre dik olacak şekilde takılmalıdır.

- Portbebeyi, gidiş yönünün tersine çevrilmiş veya aracın genel gidiş yönüne çapraz şekilde döndürülmüş olarak koltuklara monte etmeyiniz.
- Bu ürün, artan şekilde numaralandırılmıştır.

### ⚠ UYARI

**ÖNEMLİ: Bu talimatları dikkatlice okuyunuz ve ürünün kullanım ömrü süresince tahsis edilmiş olan özel bölümünde saklayınız. Bu talimatlara uyulmaması halinde, bebeğin güvenliğini tehlikeye girebilir.**

- Bebeğinizi denetimsiz halde bırakmanız tehlikeli olabilir.
- Montaj işlemleri ve ürünün hazırlanması yetişkinler tarafından yapılmalıdır.
- Eksik parçaların veya kırıkların olması halinde, lütfen ürünü kullanmayınız.
- Kullanmadan önce, tüm montaj mekanizmalarının doğru şekilde sabitlendiğinden emin olunuz.
- Mekanizmaların içerisine parmaklarınızı sokmayınız.
- Isı kaynaklarının, açık haldeki ateşlerin veya bebeğin elinin ulaşabileceği tehlikeli nesnelerin yakınında kullanmayınız.
- İmalatçı firma tarafından onaylanmayan aksesuarların kullanılması tehlike arz edebilir.
- Portbebenin sabitleme kayışlarının daima gergin olduğundan ve bebeği bağlayan kayışların daima düzgün olduğundan emin olunuz.
- Kayışları asla bükmeyiniz.
- Bir kaza nedeniyle aşırı şekilde gerilmiş olması veya belirgin çatlakları ve deformasyonları olması halinde donanımı değiştiriniz.
- Hiçbir şekilde, kullanıcı tarafından emniyet donanımı üzerinde değişiklik yapılmamalıdır.
- Bebek sabitleme sisteminin üretici firması tarafından verilen talimatları harfiyen uygulayınız.
- Bebeği denetimsiz şekilde arabada, portbebenin içinde bırakmayınız.
- Portbebe donanımının içerisinde bebek olmasa bile, daima araca emniyet kemerleriyle sabitlenmelidir. Aksi halde, ani fren durumunda, araçta bulunanların yaralanmasına neden olabilir.
- Araba ile seyahat esnasında, bebeği kesinlikle kucağınızda almayınız ve bakımını portbebenin dışında yapmayınız. Ani

bir fren durumunda, düşük hızda seyahat ediliyor olsa bile bebek öne doğru fırlayabilir.

- Arabanın içerisinde, kaza durumunda portbebenin içindeki bebeğin yaralanmasına neden olabilecek bagaj veya başka nesneleri bulundurmamaya özellikle dikkat gösteriniz.
- Portbebeyi aracın içerisinde güneşe maruz kalacak şekilde bırakmayınız, bazı kısımları fazla ısınabilir ve bebeğin hassas cildine zarar verebilir, bebeği yerleştirmeden önce lütfen kontrol ediniz.
- Portbebenin bir kapı veya koltuğun hareketli bir kısmı tarafından sıkıştırılmamasına dikkat ediniz.
- Portbebeyi kumaş kılıfı olmaksızın kullanmayınız, portbebenin ve emniyetin tamamlayıcı bir unsur olması nedeniyle bu kılıf, imalatçı firma tarafından onaylanmayan başka bir kılıfla değiştirilmemelidir. Değiştirilmesi durumunda, orijinal bir yedeğini kullanınız.
- Portbebe, dolgunun altındaki gövdeye direk olarak entegre edilmiş polistirenden yapılmış darbe emici donanım ile birlikte tasarlanmıştır: Bunu çıkarmayınız.
- Bu ürün sadece kendi başına oturmaya başlayan bebekler içindir.
- Bu ürün, bebeğin doğumundan itibaren 9 kg. oluncaya kadar geçen dönem süresince kullanılmaya uygun tasarlanmıştır. Otomobilde, 10 kg. ağırlığa gelinceye kadar kullanılabilir.
- Sadece sert, yatay ve kuru yüzeyler üzerinde kullanınız.
- Diğer çocukların bebek arabasının etrafında denetimsiz şekilde oynamalarına izin vermeyiniz.
- Mekanizmaları (tutma kolu, arkalık) ayarlama işlemi gerçekleştirilirken, bebeğin olup olmadığına dikkat ediniz.
- Tutma kolunu (veya kulpları) ve portbebenin tabanını düzenli olarak kontrol ediniz ve çatlak veya hasar olup olmadığını kontrol ediniz.
- Portbebeyi bir stand ile birlikte kullanırken, portbebenin stand üzerinde belirtilen maksimum uzunluğunu kontrol ediniz.

## **Kullanma talimatları**

### **Portbebenin kullanımı**

1. TENTE VE ÖRTÜ: Tenteyi takmak için bağlantı yerlerini deliklere geçiriniz (şek\_a) ve arkadan ilikleyiniz. Tenteyi her iki taraftan da ilikleyiniz (şek\_b).
2. SIRT DAYANAGININ AYARLANMASI: Düğmeyi dışa doğru

çekiniz ve sırt dayanağını yukarıya kaldırmak için saat yönünde, indirmek için ise saatin tersi yönde çeviriniz.

3. SALINCAGIN KONUMU: Portbebe, bebeği sallama (şek\_a) veya sallama (şek\_b) arasında seçim yapmayı sağlayan, tabana yerleştirilmiş çıkarılabilir ayaklara sahiptir. Portbebeyi rahat bir yatağa dönüştürmek için ayakları dışarıya doğru çeviriniz (şek\_c).
4. DÖRT MEVŞİM SİSTEMİ: Portbebe, içeride hava sirkülasyonunun ayarlanmasını sağlayan, tabanın altına yerleştirilmiş bir kola sahiptir. Ferah ve havadar bir ortam yaratmak için (yazın) kolu mavi rengin üzerine getiriniz, hava girişini önlemek için ise (kışın) kırmızı rengin üzerine getiriniz.
5. TAŞIMA KEMERLERİ: Portbebeyi taşımak için tenteyi indiriniz ve taşıma kemerlerini yan ceplerden çıkarınız (şek\_a). Ganciomatic tutma yerlerini kavrayarak da taşınabilir (şek\_b).

## **Kancalama sistemi**

6. Ganciomatic System (Otomatik Kancalama Sistemi), portbebeyi tek bir hareketle, Carrello Classico 58.5, Carrello Classico Velo, Bassinet Stand Ganciomatic tabana takmanızı sağlayan pratik ve hızlı bir sistemdir. (ayrı olarak satın alınabilirler). Portbebeyi takmak için, çocuk arabasının üzerine yerleştiriniz ve klik sesi gelinceye kadar iki elinizle bastırınız. Portbebeyi takmadan ve sökmeden önce daima çocuk arabasının frenini aktive ediniz. Portbebenin düzgün şekilde takılıp takılmadığını kontrol ediniz.
7. Sökmek için, Ganciomatic tutma yerinin kolunu ok yönünde hareket ettiriniz (ok\_a), aynı anda kola basınız (ok\_b) ve yerinden çıkana kadar yukarıya doğru çekiniz (ok\_c).

## **Kılıfını çıkarma**

8. Portbebenin KILIFININ ÇIKARILMASI: Örtünün ve tentenin düğmelerini çözünüz; bağlantı yerlerinin üzerine bastırınız ve örtüyü yukarıya çekerek çıkarınız (şek\_a); sırt dayanağını yukarıya kaldırınız ve minder çıkarınız (şek\_b); düğmelerini sökünüz (şek\_c) ve iç kılıfını çıkarınız (şek\_d).

## Dolgunun bakımı

- Kumaş kısımlarda biriken tozu gidermek için fırçalayınız ve azami 30° derece ısıdaki suda el ile yıkayınız ve sıkamayınız;
- Klorlu çamaşır suyu kullanmayınız;
- Ütülemeyiniz;
- Kuru temizleme yapmayınız;
- Leke çözücü solvent kullanmayınız ve döner merdaneli kurutma uygulamayınız.



## Ürünün temizliği

- Elinizdeki ürünün çok az bir bakıma ihtiyacı vardır. Temizlik işlemleri sadece yetişkin kişiler tarafından yapılmalıdır.
- Bütün hareketli kısımların temiz tutulması ve gerekirse hafif yağ ile yağlanması tavsiye edilir.
- Plastik kısımlarını periyodik olarak nemli bez ile temizleyiniz, çözücü ve benzeri ürünler kullanmayınız.
- Tozdan arındırmak için kumaş kısımlarını fırçalayınız.
- Polistrol darbe emiciyi çözücü veya benzeri ürünler ile temizlemeyiniz.
- Ürünü su, yağmur veya kar gibi atmosfer etkenlerinden koruyunuz; devamlı ve uzun süre güneş altında kalması birçok malzemede renk değişikliklerine yol açabilir.
- Ürünü kuru bir yerde saklayınız.

## Araba Kiti

### Emniyet kemerinin takılması

9. Portbebenin arkalık ve tente indirilmiş şekilde yerleştirilmesi.
10. Arabada taşınması esnasında, varsa ek minderleri çıkarınız.
11. ÜÇ (3) NOKTALI EMNİYET KEMERİ: Bacak ayırıcı kemeri minderlerin üzerindeki deliğe (şek\_a) ve gövdedeki deliklere (şek\_b) takıp, dışarıya çıkıncaya kadar geçiriniz (şek\_c).
12. Askıların iki ucunu, minderdeki ve gövdedeki deliklere geçiriniz (şek\_a) ve sonra pimlere takınız (şek\_b).
13. Kemerler, gövdenin alt kısmına (şek\_a) ve portbebenin iç kısmına (şek\_b) takılı durumda.

## Emniyet kemerleriyle arabaya monte etme

PORTBEBENİN ARABAYA TAKILMASI: Arabanın arka koltuğunda (3 kişilik) 3 emniyet kemeri bulunur ve ortadaki sırt veya karın bölgesi için olabilir, her iki durumda da beşiğin arabaya takılması mümkündür.

Portbebeyi arka koltuğun üzerine, baş kısmı orta koltuk hizasına gelecek şekilde yerleştirmeniz önerilmektedir.

14. Portbebe arabaya karın bölgesi kemeri ile yerleştirilmiş şekilde.
15. Portbebe arabaya 3 noktalı kemer ile yerleştirilmiş şekilde.
16. Portbebe, en dıştaki iki emniyet kemeri kullanmak suretiyle (şek\_a) 3 kişilik arka koltuğa ortalanarak da yerleştirilebilir. Portbebe şek\_b'deki gibi yerleştirilemez çünkü sadece ters yöne çevrilmiş kemerlerle arabaya sabitlenebilir.
17. Portbebenin 2 kişilik arka koltuğa yerleştirilmesi. Portbebe, bebeğin ayak kısmı bir yöne veya diğer yöne gelecek şekilde çevrilebilir. Arabanın koltuğu düz değilse, eğik durumda ise havlular yardımıyla yatay konuma getirilebilir.
18. Arka koltuğun emniyet kemeri portbebenin bulunduğu kısımdan bebeğin ayaklarının hizasına getiriniz, katlayınız (şek\_a) ve ürünle birlikte verilen iki kayıştan birinin deliğine geçiriniz (şek\_b). Kayışın kırmızı çubuğunu katlanmış kemerin iç kısmına geçiriniz (şek\_c).
19. Soldaki gri kola basınız (şek\_a) ve kayışı portbebenin halkasına takınız (şek\_b).
  - Aynı işlemi portbebenin bebeğin baş tarafına gelen kısmında bulunan kayış ile tekrarlayınız.
20. Kayış portbebenin halkasına takıldıktan sonra, portbebeyi arabanın içerisinde düzgün şekilde dengelemek için emniyet kemerinin gerdirilmesi gerekmektedir. Katlanmış kemeri kendinize doğru çekiniz (ok\_a) ve sabit tutarak, sabitlemek için kemeri kayışın arka tarafından (ok\_b) gerdiriniz.
21. Kayış emniyet kemerine ve ayak kısmından portbebeye takılı durumda (şek\_a). Kayış emniyet kemerine ve baş kısmından portbebeye takılı durumda (şek\_b).
22. Portbebe arabanın içerisinde.
23. PORTBEBENİN ARABADAN SÖKÜLMESİ: Kayışın gri koluna basınız (şek\_a) ve portbebenin iki tarafında bulunan

halkalardan çıkarınız (şek\_b). İki kayıştan birinin çok gergin ve yumuşatılmasının zor olması halinde, portbebenin üzerine basmak ve aynı anda kayışı çıkarmak gerekir.

### **Bebeğin portbeye yerleştirilmesi**

24. 3 NOKTALI EMNİYET KEMERİ: Tokanın üzerine bastırarak (şek\_a) omuz askılarını gevşetiniz ve uzatınız (şek\_b).
25. Kırmızı düğmeye basınız (şek\_a) ve askıları bacak ayırıcıdan çıkarınız (şek\_b).
26. Bebeği portbebenin içine yerleştiriniz ve askıların tokasını bacak ayırıcı kayışa takılıncaya kadar geçirin.
27. Portbebe içindeki bebek sıkıca bağlanmış olmalıdır. Kemerlerin gevşemişi halinde, kemerin uçlarından çekmek suretiyle askıların boyunu kısaltınız. Kemerler, bir kaza durumunda bebeğin güvenliği için mümkün olduğunca gergin olmalıdır. Minimum bir oynama mesafesi bırakınız (kemer ile bebeğin göğüs kısmı arasında bir parmak mesafe).
28. KEMERLERİN ÇIKARILMASI: Kemerleri portbebenin gövdesinden çıkarmak için, bacak ayırıcının tokalarını gövdenin altındaki deliklere geçirin ve çıkarınız (şek\_a). Askıların bağlantı yerlerini gövdenin altından sökmek için, bağlantı yerlerini pimlerden çıkarınız ve uygun deliklere geçirin (şek\_b).
29. Çözülen emniyet kemerini özel cebine yerleştiriniz.

### **Aksesuarlar**

30. COVER ALL YAGMURLUK: Şeffaf den mamul tam korumalı yağmurluk.  
BEZ DEĞİŞTİRME ÇANTASI: Bu çanta silteli olup, bebeğin yedek bezlerinin taşınabilmesi için bebek arabasına takılabilir.
31. BAŞİNİT STAND: Pratik ve kompakt dayama bazası.
32. BOĞULMAYI ÖNLEME KİTİ: Şilte artı yastık.  
3 noktalı araba kitimiz ile uyumlu.

### **Seri numaraları**

33. Portbebe, tabanının alt kısmında, üretilme tarihi ile ilgili bilgiler yer almaktadır.
  - Ürünün adı, üretilme tarihi ve seri numarası (şek\_a).

Araba Kiti:

- Onay etiketi (şek\_b);
- Emniyet kemerinin üretim tarihi (şek\_c);
- Ürün ile ilgili bir sorunu karşılanması halinde, bu bilgiler tüketici için gereklidir.

### **Onay etiketinin okunması**

- Bu paragrafta, tip onayı etiketinin nasıl okunacağı açıklanmaktadır (turuncu etiket). Etiketin üst kısmında üretici firmanın markası ve ürünün adı yer almaktadır.
- 0-10 kg Y, bu ürünün doğumdan itibaren 10 kg ağırlığa kadar olan bebekler için onaylanmış olduğunu ve teçhizatın 3 noktalı kemerle donatılmış olduğunu belirtir.
- Daire içerisindeki E harfi: Avrupa onay işaretini belirtir ve numara ise onayın verildiği ülkeyi tanımlar (1: Almanya, 2: Fransa, 3: İtalya, 4: Hollanda, 11: İngiltere ve 24: İrlanda).
- Onay numarası: 04 ile başlaması R4 mevzuatının (şu ana yürürlükte olan) dördüncü düzeltmesi anlamına gelmektedir.
- Referans standart: UN/ECE R44/04.
- Artan şekilde üretim numarası: Her bebe beşliğini özelleştirir, onay verildikten itibaren her biri kendi numarası ile tanımlanır.

### **Bakım servisi**

- Herhangi bir sebepten dolayı ürünün parçaları kaybolur veya hasar görür ise sadece orijinal Peg-Perego yedek parçalarını kullanınız. Olabilecek tamiratlar, ikameler, bilgiler, orijinal yedek parçalar ve aksesuarlar için Peg-Perego Bakım Servisi ile temasa geçiniz:
  - tel: 0039-039-60.88.213
  - fax: 0039-039-33.09.992
  - e-mail: assistenza@pegperego.it
  - internet sitesi: www.pegperego.com
- Peg-Perego, her daim, teknik veya ticari sebeplerden dolayı bu broşürde konu olan modellerde değişiklikler yapabilir.

## Ηακκίμζα δε δΐσύνϋορσνυζ;

Peg-Perego φίρμασί Μΐσΐτερίλερίνι ιήτΐαχάρλνι εν ιπύ σήκίλε γίδερεβίλεμ αμάρί ιλε εμρίνδεδρ. Βυνδαν δολάρύ, βίζιμ ιχίν μΐσΐτερίλερίμζιν δΐσΐνχλερί χόκ όνεμλί ve δέσγερλίδρ. Βυ βάρκίμδαν, ϋρϋνϋμϋζϋ κυλλανδίκταν σνρα www.pegperego.com internet adresimizde bulabileceđiniz TϋKETICİ MEMNUNİYET ANKETİ'ni υvarı ve önerileriniz doğrultusunda doldurduđunuz takdirde sizlere mϋteşekkır kalırız.

## EL\_Ελλήνικα

### Σας ευχαριστούμε που επιλέξατε ένα προϊόν Peg-Perego.



- Η Peg-Perego S.p.A.είναι πιστοποιημένη κατά ISO 9001.
- Η πιστοποίηση παρέχει στους πελάτες και τους καταναλωτές την εγγϋηση μιας διαφάνειας και εμπιστοσύνης στον τρόπο με τον οποίο δουλεύει η εταιρία.

### Το πολυκαρότσι Primonido New είναι διαθέσιμο στα μοντέλα Young ή Culla.

### Χαράκτηριστικά προϊόντος Πολυκαρότσι-αυτο, Ομάδα 0, κατηγορία "Γενικού τύπου"

- Το πολυκαρότσι είναι εγκεκριμένο σύμφωνα με τον κανονισμό UN/ECE R44/04 για παιδιά με βάρος από 0-10 kg. Κατάλληλο για το μεγαλύτερο μέρος των καθισμάτων των αυτοκινήτων, αλλά όχι για όλα.
- Το πολυκαρότσι μπορεί να τοποθετηθεί σωστά εάν στο εγχειρίδιο χρήσης και συντήρησης του οχήματος αναφέρεται η συμβατότητα με συστήματα συγκράτησης "Γενικού τύπου" Ομάδας 0.
- Το πολυκαρότσι έχει ταξινομηθεί ως "Γενικού τύπου" σύμφωνα με κριτήρια έγκρισης πιο αυστηρά σε σχέση με τα προηγούμενα μοντέλα τα οποία δεν διαθέτουν αυτήν την ένδειξη.
- Η διάταξη μπορεί να χρησιμοποιηθεί μόνον σε οχήματα που διαθέτουν πίσω κάθισμα 2 ή 3 θέσεων εξοπλισμένων με ζώνες ασφαλείας 2 ή 3 σημείων, οι οποίες έχουν εγκριθεί σύμφωνα με τον κανονισμό UN/ECE R16 ή ισοδύναμους κανονισμούς.
- Σε περίπτωση αμφιβολιών, ή για περισσότερες πληροφορίες σχετικά με τη στερέωση του πολυκαροτσιού επάνω σε ειδικά οχήματα, απευθυνθείτε στον κατασκευαστή ή στον πωλητή.

## **▲ ΣΗΜΑΝΤΙΚΟ**

- "Το πολυκαρότσι", ομάδα 0, πρέπει να εγκατασταθεί κάθετα προς τη φορά της πορείας.
- Μην εγκαθιστάτε το πολυκαρότσι επάνω σε καθίσματα γυρισμένα σε αντίθετη κατεύθυνση από τη φορά της πορείας ή εγκάρσια προς την συνήθη φορά πορείας του οχήματος.
- Το προϊόν αυτό έχει προοδευτική αρίθμηση.

## **▲ ΠΡΟΕΙΔΟΠΟΙΗΣΗ**

**ΣΗΜΑΝΤΙΚΟ: διαβάστε προσεκτικά αυτές τις οδηγίες και φυλάξτε τις στην ειδική θέση για όλη τη διάρκεια ζωής του προϊόντος. Η ασφάλεια του παιδιού θα μπορούσε να τεθεί σε κίνδυνο εάν δεν ακολουθήσετε τις οδηγίες αυτές.**

- Μπορεί να είναι επικίνδυνο εάν αφήσετε το παιδί σας χωρίς επίβλεψη.
- Οι εργασίες συναρμολόγησης και προετοιμασίας του προϊόντος πρέπει να εκτελούνται από ενήλικες.
- Μην χρησιμοποιείτε το προϊόν εάν παρουσιάζει μέρη που λείπουν ή είναι σπασμένα.
- Πριν από τη χρήση βεβαιωθείτε ότι όλοι οι μηχανισμοί σύνδεσης είναι συνδεδεμένοι σωστά.
- Μην εισάγετε τα δαχτυλά μέσα στους μηχανισμούς.
- Μην το χρησιμοποιείτε κοντά σε πηγές θερμότητας, ελεύθερες φλόγες ή επικίνδυνα αντικείμενα στα οποία μπορεί να φθάσει το παιδί με τα χέρια του.
- Μπορεί να είναι επικίνδυνη η χρήση εξαρτημάτων που δεν έχουν την έγκριση του κατασκευαστή.
- Βεβαιωθείτε ότι οι ιμάντες για τη στερέωση του πολυκαροτσιού στο όχημα είναι πάντα τεντωμένοι και ρυθμίστε αυτούς που μπλοκάρουν το παιδί.
- Μην στριφογυρίζετε ποτέ τους ιμάντες.
- Συνιστάται να αντικαθιστάτε τη διάταξη στην περίπτωση που έχει υποβληθεί σε υπερβολικές πιέσεις κατά τη διάρκεια ενός ατυχήματος ή έχει εμφανείς ενδείξεις σπασίματος ή παραμόρφωσης.
- Η διάταξη ασφαλείας δεν πρέπει να τροποποιείται σε καμία περίπτωση από τον χρήστη.
- Ακολουθήστε αυστηρά τις οδηγίες που παρέχονται από τον κατασκευαστή του συστήματος συγκράτησης του παιδιού.

- Μην αφήνετε το παιδί στο πολυκαρότσι μέσα στο αυτοκίνητο, χωρίς επίβλεψη.  
Το πολυκαρότσι πρέπει να στερεώνεται πάντα με τις ζώνες ασφαλείας του οχήματος, ακόμη και όταν δεν κάθετα το παιδί. Σε περίπτωση απότομου φρεναρίσματος, θα μπορούσε να προκαλέσει τραυματισμούς στους επιβάτες του οχήματος.
- Κατά τη διάρκεια των ταξιδιών με το αυτοκίνητο μην κρατάτε ποτέ στην αγκαλιά το παιδί και μην το βάζετε ποτέ έξω από το πολυκαρότσι. Σε περίπτωση απότομου φρεναρίσματος, ακόμη και με χαμηλή ταχύτητα, το παιδί μπορεί να πέσει με ευκολία μπροστά.
- Προσέξτε ιδιαίτερα τις αποσκευές ή αντικείμενα που μπορούν να προκαλέσουν τραυματισμούς στο παιδί μέσα στο πολυκαρότσι σε περίπτωση ατυχήματος.
- Μην αφήνετε το πολυκαρότσι στο όχημα υπό την έκθεση του ήλιου, ορισμένα μέρη του μπορούν να υπερθερμανθούν και να βλάψουν το ευαίσθητο δέρμα του παιδιού, ελέγξτε πριν να βάλετε το παιδί.
- Προσέξτε το πολυκαρότσι να μην παραμείνει μπλοκαρισμένο από ένα κινητό μέρος του καθίσματος ή από μία πόρτα.
- Μην χρησιμοποιείτε το πολυκαρότσι χωρίς την υφασμάτινη επένδυση, η επένδυση αυτή δεν μπορεί να αντικατασταθεί από άλλη μη ενγκεκλιμένη από τον κατασκευαστή καθώς αποτελεί αναπόσπαστο μέρος του πολυκαροτσιού και της ασφαλείας. Σε περίπτωση αντικατάστασης χρησιμοποιείστε ένα γνήσιο ανταλλακτικό.
- Το πολυκαρότσι έχει κατασκευαστεί με διάταξη απορρόφησης προσκρούσεων από πολυστυρένιο, το οποίο είναι ενσωματωμένο απευθείας στο σκελετό, κάτω από το γέμισμα: μην το αφαιρείτε.
- Το προϊόν αυτό είναι κατάλληλο μόνο για παιδιά που δεν μπορούν να σταθούν μόνα τους σε καθιστή θέση.
- Το προϊόν αυτό προορίζεται για παιδιά από τη γέννηση έως 9 kg βάρος. Η χρήση του στο αυτοκίνητο εννοείται έως 10 kg βάρος.
- Να χρησιμοποιείται μόνον επάνω σε σκληρές, οριζόντιες και στεγνές επιφάνειες.
- Μην αφήνετε άλλα παιδιά να παίζουν χωρίς επίβλεψη κοντά στο πολυκαρότσι.

- Προσέχετε ιδιαίτερα όταν εκτελείτε εργασίες ρύθμισης των μηχανισμών (χειρολαβή, πλάτη) παρουσία του παιδιού.
- Να ελέγχετε τακτικά τη χειρολαβή (ή τα χερούλια) και τον πάτο του πολυκαροτσιού για να εξακριβώνετε την απουσία ενδείξεων σπασίματος ή φθοράς.
- Όταν χρησιμοποιείτε το πολυκαρότσι με μία βάση, ελέγξτε το μέγιστο μήκος του πολυκαροτσιού που προσδιορίζεται επάνω στη βάση.

## Οδηγίες χρήσης

### Χρήση του πολυκαροτσιού

1. ΚΟΥΚΟΥΛΑ ΚΑΙ ΠΟΔΟΣΑΚΟΣ: για να συνδέσετε την κουκούλα περάστε τους συνδέσμους στις οπές (εικ\_α) και κουμπώστε την στο πίσω μέρος. Κουμπώστε τον ποδόσασκο και από τις δύο πλευρές (εικ\_β).
2. ΡΥΘΜΙΣΗ ΠΛΑΤΗΣ: τραβήξτε τη λαβή προς τα έξω και γυρίστε την δεξιόστροφα για να σηκώσετε την πλάτη ή αριστερόστροφα, για να την κατεβάσετε.
3. ΘΕΣΗ ΚΟΥΝΙΑΣ: Το πολυκαρότσι διαθέτει αποσπώμενα ποδαράκια, τοποθετημένα κάτω από τη βάση, με τα οποία είναι δυνατόν να επιλέξετε εάν κουνήσετε (εικ\_α) ή δεν κουνήσετε (εικ\_β) το παιδί. Γυρίστε τα ποδαράκια προς τα έξω για να μετατρέψετε το πολυκαρότσι σε ένα άνετο κρεβατάκι (εικ\_γ).
4. ΣΥΣΤΗΜΑ ΤΕΣΣΑΡΩΝ ΕΠΟΧΩΝ: Το πολυκαρότσι διαθέτει ένα μοχλό, τοποθετημένο κάτω από τη βάση, από τον οποίο είναι δυνατόν να ρυθμίσετε την κυκλοφορία του εσωτερικού αέρα. Μετακινήστε το μοχλό στο μπλε για να δημιουργήσετε ένα δροσερό και αεριζόμενο χώρο (το καλοκαίρι), ή στο κόκκινο για να περιορίσετε την είσοδο του αέρα (το χειμώνα).
5. ΖΩΝΕΣ ΜΕΤΑΦΟΡΑΣ: για να μεταφέρετε το πολυκαρότσι κατεβάστε την κουκούλα, και βγάλτε από τις πλευρικές τσέπες τις ζώνες μεταφοράς (εικ\_α). Μπορείτε να το μεταφέρετε και πιάνοντας τα χερούλια Ganciomatic (εικ\_β).

### Ganciomatic system

6. Το Ganciomatic System είναι το πρακτικό και γρήγορο σύστημα που σας επιτρέπει να συνδέσετε το πολυκαρότσι

στη βάση Ganciomatic του: Καροτσιού Classico 58.5, Καροτσιού Classico Velo, Bassinet Stand, με μία μόνο κίνηση. (μπορείτε να τα αγοράσετε χωριστά).

Για να συνδέσετε το πολυκαρότσι, τοποθετήστε το επάνω στο καρότσι και πατήστε και με τα δύο χέρια μέχρι να ακουστεί το κλικ.

Ενεργοποιείτε πάντα το φρένο του καροτσιού πριν να συνδέσετε και αποσυνδέσετε το πολυκαρότσι. Ελέγξτε ότι το πολυκαρότσι είναι σωστά συνδεδεμένο.

7. Για να το αποσυνδέσετε, μετακινήστε προς τη φορά του τόξου το μοχλό του χερούλιού Ganciomatic (τόξο\_α), ταυτόχρονα πατήστε το μοχλό (τόξο\_β) και τραβήξτε προς τα πάνω μέχρι να τον αποσυνδέσετε (τόξο\_γ).

### Αφαίρεση της επένδυσης

8. ΑΦΑΙΡΕΣΗ ΤΗΣ ΕΠΙΕΝΔΥΣΗΣ πολυκαροτσιού: Ξεκουμπώστε τον ποδόσασκο και την κουκούλα· πατήστε επάνω στους συνδέσμους και βγάλτε προς τα πάνω την κουκούλα (εικ\_α)· σηκώστε την πλάτη και βγάλτε το στρωματάκι (εικ\_β)· ξεκουμπώστε (εικ\_γ) και βγάλτε την εσωτερική επένδυση (εικ\_δ).

### Συντήρηση του γεμίσματος

- βουρτσώστε τα μέρη από ύφασμα για να απομακρύνετε τη σκόνη και πλύνετε στο χέρι σε μέγιστη θερμοκρασία 30°, μην το στύβετε·
- μην λευκαίνετε με χλώριο·
- μην σιδερώνετε·
- μην κάνετε στεγνό καθαρίσµα·
- μην αφαιρείτε τους λεκέδες με διαλυτικά και μην στεγνώνετε με στεγνωτήριο με περιστροφικό κύλινδρο.



### Καθάρισμα το προϊόντος

- Το προϊόν σας χρειάζεται μία ελάχιστη συντήρηση. Οι εργασίες καθαρισμού και συντήρησης πρέπει να εκτελούνται μόνον από ενήλικες.
- Συμβουλευόμαστε να διατηρείτε καθαρά όλα τα μέρη που κινούνται και εάν χρειάζεται, να τα λιπαίνετε με ελαφρύ

λάδι.

- Περιοδικά καθαρίζετε τα πλαστικά μέρη με ένα υγρό πανί, μη χρησιμοποιείτε διαλυτικά ή άλλα παρόμοια προϊόντα.
- Βουρτσάστε τα υφασμάτινα μέρη για να απομακρύνετε τη σκόνη.
- Μην καθαρίζετε τη διάταξη απορρόφησης προσκρούσεων από πολυουρεθάνιο με διαλυτικά ή άλλα παρόμοια προϊόντα.
- Προστατεύετε το προϊόν από ατμοσφαιρικούς παράγοντες, βροχή, νερό ή χιόνι. Η συνεχής έκθεση στον ήλιο για πολύ καιρό θα μπορούσε να προκαλέσει αλλαγές στο χρώμα πολλών υλικών.
- Φυλάξτε το προϊόν σε ξηρό χώρο.

## kit auto

### Πώς θα τοποθετήσετε τη ζωνίτσα ασφαλείας

9. τοποθετήστε το πολυκαρότσι με πλάτη και κουκούλα κατεβασμένες και χειρολαβή σηκωμένη.
10. Κατά τη διάρκεια της μεταφοράς με το αυτοκίνητο, αφαιρέστε ενδεχόμενα πρόσθετα στρωματάκια.
11. ΖΩΝΙΤΣΑ 3 ΣΗΜΕΙΩΝ: Περάστε τη ζωνίτσα του διαχωριστικού για τα πόδια στη σχισμή του στρώματος (εικ\_α) και στις σχισμές του σκελετού (εικ\_β) μέχρι να τη ξεπεράσετε (εικ\_γ).
12. Περάστε τα δύο άκρα των τιραντών στις σχισμές του στρώματος και του σκελετού (εικ\_α) και συνδέστε τα με τους πείρους (εικ\_β).
13. Ζωνίτσες συνδεδεμένες κάτω από το σκελετό (εικ\_α) και εσωτερικά του πολυκαροτσιού (εικ\_β).

### Σύνδεση στο αυτοκίνητο με ζώνες ασφαλείας

ΣΥΝΔΕΣΗ ΤΟΥ ΠΟΛΥΚΑΡΟΤΣΙΟΥ ΣΤΟ ΑΥΤΟΚΙΝΗΤΟ:

Το πίσω κάθισμα του αυτοκινήτου (3 θέσεων) έχει 3 ζώνες ασφαλείας και η κεντρική μπορεί να είναι ραχιαία ή κοιλιακή, και στις δύο περιπτώσεις είναι δυνατόν να προχωρήσετε στη σύνδεση του πορτ-μπεμπέ στο αυτοκίνητο.

Συνιτούμε να τοποθετήσετε το πολυκαρότσι επάνω στο

πίσω κάθισμα αφήνοντας την πλευρά του κεφαλιού σε αντιστοιχία του κεντρικού καθίσματος.

14. Το πολυκαρότσι τοποθετημένο στο αυτοκίνητο με κοιλιακή ζώνη.
15. Το πολυκαρότσι τοποθετημένο στο αυτοκίνητο με ζώνη 3 σημείων.
16. Το πολυκαρότσι, μπορεί να τοποθετηθεί και κεντρικά στο πίσω κάθισμα 3 θέσεων, χρησιμοποιώντας τις δύο πιο εξωτερικές ζώνες ασφαλείας (εικ\_α) το πολυκαρότσι δεν μπορεί να τοποθετηθεί όπως φαίνεται στην εικ\_β επειδή μπορεί να στερεωθεί στο αυτοκίνητο μόνο με ζώνες κατευθυνόμενες με αντίθετη φορά.
17. Τοποθέτηση του πολυκαροτσιού επάνω σε πίσω κάθισμα 2 θέσεων. Το πολυκαρότσι μπορεί να είναι γυρισμένο με το μέρος των ποδιών του παιδιού είτε από τη μία πλευρά είτε από την άλλη.  
Εάν το κάθισμα του αυτοκινήτου δεν είναι οριζοντιωμένο αλλά έχει κλίση μπορεί να το οριζοντιώσετε με πετσέτες.
18. Πάρτε τη ζώνη του πίσω καθίσματος από το μέρος του πολυκαροτσιού σε αντιστοιχία των ποδιών του παιδιού, αναδιπλώστε την (εικ\_α) και περάστε την στη σχισμή ενός από τους δύο ιμάντες του εξοπλισμού (εικ\_β). Περάστε την κόκκινη μπιρέτα του ιμάντα στο εσωτερικό της αναδιπλωμένης ζώνης (εικ\_γ).
19. Πατήστε επάνω στο γκρι μοχλό αριστερά (εικ\_α) και προσδέστε τον ιμάντα στο δακτύλιο του πολυκαροτσιού (εικ\_β).
  - Επαναλάβετε το χειρισμό με τη ζώνη τοποθετημένη από την πλευρά του πολυκαροτσιού που αντιστοιχεί στο κεφάλι του παιδιού.
20. Αφού προσδέσετε τον ιμάντα στο δακτύλιο του πολυκαροτσιού, χρειάζεται να τεντώσετε τη ζώνη ασφαλείας για να σταθεροποιήσετε σωστά το πολυκαρότσι στο αυτοκίνητο. Τραβήξτε την αναδιπλωμένη ζώνη προς το μέρος σας (τόξο\_α) και, κρατώντας την σταθερή, τεντώστε τη ζώνη από την πίσω πλευρά του ιμάντα (τόξο\_β) για να τον στερεώσετε.
21. Ιμάντας συνδεδεμένος στη ζώνη ασφαλείας και στο πολυκαρότσι στην πλευρά των ποδιών (εικ\_α). Ιμάντας συνδεδεμένος στη ζώνη ασφαλείας και στο πολυκαρότσι στην πλευρά του κεφαλιού (εικ\_β).



- 22• Το πολυκαρότσι στο αυτοκίνητο.
- 23• ΑΠΟΣΥΝΔΕΣΗ ΤΟΥ ΠΟΛΥΚΑΡΟΤΣΙΟΥ ΑΠΟ ΤΟ ΑΥΤΟΚΙΝΗΤΟ: πατήστε το γκρι μοχλό του ιμάντα (εικ\_α) και βγάλτε τον από τους δακτυλίους που βρίσκονται στις δύο πλευρές του πολυκαροτσιού (εικ\_β). Εάν ένας από τους δύο ιμάντες είναι πολύ τεντωμένος και είναι δύσκολο να βγει, χρειάζεται να πατήσετε επάνω στο πολυκαρότσι και ταυτόχρονα να αποσυνδέσετε τον ιμάντα.

## Πώς τοποθετείται το παιδί στο πολυκαρότσι

- 24• ΖΩΝΗ ΑΣΦΑΛΕΙΑΣ 3 ΣΗΜΕΙΩΝ: λασκάρτε τις τιράντες, πατώντας επάνω στην αγκράφα (εικ\_α) και μακρύνετε αυτές (εικ\_β).
- 25• πατήστε το κόκκινο κουμπί (εικ\_α) και αποσυνδέστε τις τιράντες από το διαχωριστικό για τα πόδια (εικ\_β).
- 26• Τοποθετήστε το παιδί μέσα στο πολυκαρότσι και περάστε την αγκράφα των τιραντών στη ζωνίτσα του διαχωριστικού για τα πόδια μέχρι να την προσδέσετε.
- 27• Το παιδί πρέπει να είναι δεμένο καλά μέσα στο πολυκαρότσι. Εάν τα λουράκια είναι χαλαρά, μειώστε το μήκος των τιραντών τραβώντας το άκρο του λουριού. Οι ζώνες πρέπει να είναι τεντωμένες όσο το δυνατόν περισσότερο για την ασφάλεια του παιδιού σε περίπτωση ατυχήματος. Αφήστε ένα ελάχιστο διάστημα (το πάχος ενός δάχτυλου ανάμεσα στη ζώνη και το θώρακα του παιδιού).
- 28• ΑΦΑΙΡΕΣΗ ΤΩΝ ΛΟΥΡΙΩΝ: για να αφαιρέσετε τα λουριά από το σκελετό του πολυκαροτσιού, περάστε τις αγκράφες του διαχωριστικού για τα πόδια στις σχισμές που βρίσκονται κάτω από το σκελετό και βγάλτε τα (εικ\_α). Για να βγάλετε τους συνδέσμους των τιραντών κάτω από το σκελετό, αποσυνδέστε τους από τους πείρους και περάστε τους στις σχισμές τους (εικ\_β).
- 29• Τοποθετήστε και πάλι τη ζωνίτσα που έχει αποσυνδεθεί στην ειδική τσέπη.

## Σειρά εξαρτημάτων

- 30• Προστατευτικό κάλυμμα για τη βροχή Cover All: Προστατευτικό κάλυμμα για τη βροχή ολικής κάλυψης από διαφανές.

Τσάντα: Τσάντα με στρωματάκι για την αλλαξιά του μωρού, συνδεδεμένη στο καρότσι.

- 31• BASSINET STAND: πρακτική και συμπαγής βάση στήριξης.
- 32• ΣΕΤ ΕΝΑΝΤΙΑ ΣΤΗΝ ΑΣΦΥΞΙΑ: στρωματάκι και μαξιλάρι. Συμβατό με το kit αυτο 3 σημείων.

## Αριθμοί σειράς

- 33• Το πολυκαρότσι αναφέρει κάτω από τη βάση, πληροφορίες σχετικά με την ημερομηνία παραγωγής αυτής.
- Ονομασία του προϊόντος, ημερομηνία παραγωγής και σειριακή αριθμηση αυτού (εικ\_α).
  - Kit Αυτοκινήτου:
  - Ετικέτα έγκρισης (εικ\_β).
  - Ημερομηνία παραγωγής της ζωνίτσας (εικ\_γ).
- Αυτά τα στοιχεία είναι χρήσιμα για τον καταναλωτή σε περίπτωση που το προϊόν παρουσιάσει προβλήματα.

## Πώς διαβάζεται η ετικέτα έγκρισης

- Στην παράγραφο αυτή σας εξηγούμε πώς διαβάζεται η ετικέτα έγκρισης (πορτοκαλί ετικέτα).
- Στο επάνω μέρος της ετικέτας υπάρχει το σήμα της κατασκευάστριας εταιρίας και το όνομα του προϊόντος.
- 0-10 kg Υ δείχνει ότι το προϊόν είναι εγκεκριμένο για παιδιά από τη γέννηση έως 10 kg βάρος και ότι η διάταξη διαθέτει ζώνη 3 σημείων.
- Το γράμμα E εντός κύκλου: δείχνει το σήμα Ευρωπαϊκής έγκρισης και ο αριθμός προσδιορίζει τη χώρα που χορήγησε την έγκριση (1: Γερμανία, 2: Γαλλία, 3: Ιταλία, 4: Κάτω Χώρες, 11: Μεγάλη Βρετανία και 24: Ιρλανδία).
- Αριθμός έγκρισης: εάν αρχίζει με 04 σημαίνει ότι είναι η τέταρτη τροπολογία (αυτή που ισχύει τώρα) του κανονισμού R44.
- Κανονισμός αναφοράς: UN/ECE R44/04.
- Προοδευτικός αριθμός παραγωγής: εξατομικεύει κάθε πορτ-μπεμπέ, από τη χορήγηση της έγκρισης, το καθένα επισημαίνεται από τον αριθμό του.

## Υπηρεσία υποστήριξης

- Εάν τυχόν χαθούν ή καταστραφούν μέρη του μοντέλου, χρησιμοποιήστε μόνον γνήσια ανταλλακτικά Peg-Pérego.

Για τυχόν επισκευές, αντικαταστάσεις, πληροφορίες σχετικά με τα προϊόντα, την πώληση γνήσιων ανταλλακτικών και εξαρτημάτων, επικοινωνήστε με την Υπηρεσία Υποστήριξης Peg-Pérego:

- τηλ.: 0039-039-60.88.213
- fax: 0039-039-33.09.992
- e-mail: [assistenza@pegperego.it](mailto:assistenza@pegperego.it)
- ιστοσελίδα διαδικτύου [www.pegperego.com](http://www.pegperego.com)

Η Peg-Pérego θα μπορεί να επιφέρει ανά πάσα στιγμή τροποποιήσεις στα μοντέλα που περιγράφονται στην παρούσα δημοσίευση, για λόγους τεχνικής ή εμπορικής φύσης.

### **Ποια είναι η γνώμη σας για μας;**

Η Peg-Pérego είναι στη διάθεση των Καταναλωτών της για να ικανοποιήσει όσο το δυνατόν καλύτερα όλες τις απαιτήσεις τους. Για το λόγο αυτό, για μας είναι εξαιρετικά σημαντικό και πολύτιμο να γνωρίζουμε τη γνώμη των Πελατών μας. Θα σας είμαστε λοιπόν ευγνώμονες εάν, αφού χρησιμοποιήσετε ένα προϊόν μας, συμπληρώσετε το ΕΡΩΤΗΜΑΤΟΛΟΓΙΟ ΙΚΑΝΟΠΟΙΗΣΗΣ ΚΑΤΑΝΑΛΩΤΗ, επισημαίνοντας ενδεχόμενες παρατηρήσεις ή υποδείξεις, που θα βρείτε στην ιστοσελίδα μας στο διαδίκτυο. [www.pegperego.com](http://www.pegperego.com)



### ΠΑΙΔΙΚΑ ΕΙΔΗ ΒΡΕΦΑΝΑΠΤΥΞΗΣ ΚΑΙ ΠΑΙΧΝΙΔΙΑ ΕΓΓΥΗΣΗ

Η PEG – PEREGO εγγυάται για τυχόν εργοστασιακά ελαττώματα των προϊόντων της για διάστημα έξι μηνών από την ημερομηνία αγοράς. Η προσκόμιση της ανάλογης ταμειακής απόδειξης αγοράς είναι απαραίτητη. Εξαιρούνται της εγγύησης οι επαναφορτιζόμενες μπαταρίες και οι μετασχηματιστές παιχνιδιών. (βλ. αναλυτικές οδηγίες χρήσεως παιχνιδιών).

Η παρούσα εγγύηση ισχύει μόνον εφ' όσον το προϊόν χρησιμοποιείται σωστά και βάσει των οδηγιών χρήσεως. Ο κατασκευαστής και οι εντεταλμένοι συνεργάτες του διατηρούν το δικαίωμα τεχνικού ελέγχου.

Ο κατασκευαστής δεν μπορεί να θεωρηθεί υπεύθυνος εφ' όσον:

- Δεν τηρηθούν οι ανάλογες οδηγίες χρήσεως του κάθε προϊόντος.
- Καταστραφεί τυχαία το προϊόν ή προκληθούν βλάβες από κακή χρήση αυτού.
- Υπάρξει τεχνική παρέμβαση ξένου προς την εταιρεία μας τεχνικού, πράγμα το οποίο απαγορεύεται και αποτελεί κίνδυνο για την ασφάλεια του παιδιού.
- Φυσιολογική φθορά του προϊόντος.

**Διατηρείτε την εγγύηση και τις οδηγίες χρήσεως και για μελλοντική χρήση.**

#### ΕΓΓΥΗΣΗ

ΟΝΟΜΑΤΕΠΩΝΥΜΟ ΑΓΟΡΑΣΤΟΥ : .....

ΔΙΕΥΘΥΝΣΗ : .....

ΤΗΛΕΦΩΝΟ : .....

ΕΙΔΟΣ ΠΡΟΙΟΝΤΟΣ : .....

ΚΩΔΙΚΟΣ ΠΡΟΙΟΝΤΟΣ : .....

**ΗΜΕΡΟΜΗΝΙΑ ΑΓΟΡΑΣ**

**ΣΦΡΑΓΙΔΑ ΚΑΤΑΣΤΗΜΑΤΟ**

**Προσοχή:** Η εγγύηση ισχύει μόνο εφ' όσον έχει συμπληρωθεί και σφραγισθεί από τον πωλητή η ημερομηνία αγοράς. Ζητείστε το από το κατάστημα τη στιγμή της αγοράς. Αν χαθεί ή καταστραφεί το απόκομμα της εγγύησης δεν μπορεί να αντικατασταθεί.

**PEG PEREGO S.p.A.** VIA DE GASPERI 50 20043 ARCORE MI ITALIA  
tel. 0039-039-60881 - fax 0039-039-615869-616454  
Servizio Post Vendita/After Sale: tel. 0039-039-6088213 - fax: 0039-039-3309992



**PEG PEREGO U.S.A. Inc.**

3625 INDEPENDENCE DRIVE FORT WAYNE INDIANA 46808  
phone 260 482 8191 fax 260 484 2940  
Call us toll free: 1 800 671 1701

**PEG PEREGO CANADA Inc.**

585 GRANITE COURT PICKERING ONTARIO CANADA L1W3K1  
phone 905 839 3371 fax 905 839 9542  
Call us toll free: 1 800 661 5050

[www.pegperego.com](http://www.pegperego.com)



**primonido new  
[Young & Culla]**